

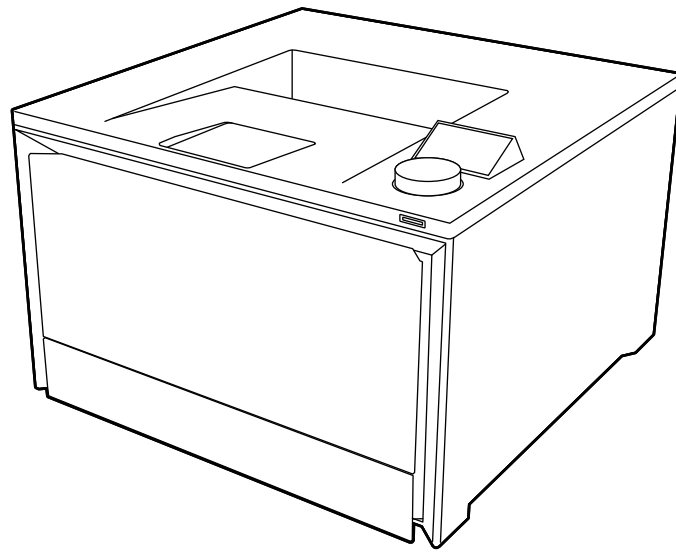

HP Color LaserJet Pro 4201
HP Color LaserJet Pro 4202

Gebruikershandleiding



www.hp.com/support/colorlj4201-4203



HP Color LaserJet Pro 4201, HP Color LaserJet Pro 4202 - Gebruikershandleiding

SAMENVATTING

Deze handleiding bevat informatie over configuratie, gebruik, garantie, veiligheid en milieu.

Juridische informatie

Auteursrecht en licentiebepalingen

© Copyright 2022 HP Development Company, L.P.

Verveelvoudiging, bewerking en vertaling zonder voorafgaande schriftelijke toestemming is verboden, behalve zoals toegestaan door het auteursrecht.

De informatie in dit document kan zonder voorafgaande kennisgeving worden gewijzigd.

De enige garanties voor producten en services van HP worden uiteengezet in de verklaringen omtrent uitdrukkelijke garantie die bij dergelijke producten en services worden geleverd. Niets in dit document mag worden opgevat als aanvullende garantie. HP stelt zich niet aansprakelijk voor technische of redactionele fouten of weglatingen in dit document.

Edition 1, 10/2022

Verantwoording van handelsmerken

Adobe®, Adobe Photoshop®, Acrobat® en PostScript® zijn handelsmerken van Adobe Systems, Incorporated.

Apple en het Apple-logo zijn handelsmerken van Apple Inc., geregistreerd in de VS en andere landen/regio's.

macOS is een handelsmerk van Apple Inc., geregistreerd in de VS en andere landen/regio's.

AirPrint is een handelsmerk van Apple Inc., geregistreerd in de VS en andere landen/regio's.

Google™ is een handelsmerk van Google, Inc.

Microsoft®, Windows® en Windows Server® zijn in de VS gedeponeerde handelsmerken van Microsoft Corporation.

UNIX® is een gedeponeerd handelsmerk van The Open Group.

Inhoudsopgave

1 Printeroverzicht	1
Waarschuwingpictogrammen	1
Mogelijk risico op schokken	2
Printeraanzichten	2
Vooraanzicht van de printer	2
Achterzijde van de printer	3
Bedieningspaneel	4
Printerspecificaties	6
Technische specificaties	6
Ondersteunde besturingssystemen	7
Mobiele afdrুকoplossingen	9
Printerafmetingen	9
Energieverbruik, elektrische specificaties en geluidsemisssies	10
Bereik werkomgeving	10
Printerhardware en -software installeren	11
2 Papierladen	12
Papier plaatsen in lade 1 (multifunctionele lade)	12
Papier plaatsen in lade 1 (multifunctionele lade)	12
Afdrukstand van het papier in lade 1	14
Papier plaatsen in lade 2	15
Papier plaatsen in lade 2	15
Afdrukstand van het papier in lade 2	18
Papier plaatsen in lade 3 (optioneel accessoire)	19
Papier plaatsen in lade 3 (optioneel accessoire)	19
Afdrukstand van het papier in lade 3	21
Enveloppen afdrukken en laden	22
Enveloppen afdrukken	22
Afdrukstand envelop	22
3 Benodigdheden, accessoires en onderdelen	24
Printer met dynamische beveiliging	24
Benodigdheden, accessoires en onderdelen bestellen	24
Bestellen	25
Benodigdheden en accessoires	25
Door de klant te vervangen onderdelen	26
De instellingen voor benodigdheden van de HP-tonercartridgebeveiliging configureren	27
Inleiding	27
De functie Cartridgebeleid in- of uitschakelen	27
De functie Cartridge Protection in- of uitschakelen	30

Tonercartridges vervangen.....	33
Informatie over tonercartridges.....	33
De tonercartridges verwijderen en deze vervangen.....	35
4 Afdrukken.....	40
HP Smart gebruiken om af te drukken vanuit de cloud.....	40
Afdruktaken (Windows).....	40
Afdrukken (Windows).....	41
Automatisch dubbelzijdig afdrukken (Windows).....	41
Handmatig dubbelzijdig afdrukken (Windows).....	41
Meerdere pagina's per vel afdrukken (Windows).....	42
De papiersoort selecteren (Windows).....	42
Overige afdruktaken.....	43
Afdruktaken (macOS).....	43
Afdrukken (macOS).....	43
Automatisch dubbelzijdig afdrukken (macOS).....	43
Handmatig dubbelzijdig afdrukken (macOS).....	44
Meerdere pagina's per vel afdrukken (macOS).....	44
Papiersoort selecteren (macOS).....	45
Overige afdruktaken.....	45
Afdruktaken opslaan op de printer om later of privé af te drukken.....	45
Inleiding.....	46
Voordat u begint.....	46
Taakopslag instellen.....	46
De taakopslagfunctie uitschakelen of inschakelen.....	47
Een opgeslagen taak maken (Windows).....	47
Een opgeslagen taak maken (macOS).....	48
Een opgeslagen taak afdrukken.....	49
Opgeslagen taken verwijderen.....	49
Informatie die naar de printer is verzonden voor de boekhouding.....	50
Mobiel afdrukken.....	50
Inleiding.....	50
Afdrukken via Wi-Fi Direct (alleen draadloze modellen).....	50
AirPrint.....	52
Android-geïntegreerd afdrukken.....	52
Afdrukken van een USB-flashstation.....	52
Inleiding.....	53
USB-documenten afdrukken.....	53
5 De printer beheren.....	55
HP Smart-toepassingen gebruiken.....	55
Het verbindingstype van de printer wijzigen (Windows).....	55
Geavanceerde configuratie met de geïntegreerde webserver van HP en beginpagina van printer (EWS).....	56
De geïntegreerde webserver van HP (EWS) openen vanuit een webbrowser.....	56
Menu's voor de geïntegreerde webserver.....	57
IP-netwerkinstellingen configureren.....	58
Disclaimer voor printer delen.....	58

Netwerkinstellingen weergeven of wijzigen.....	58
De naam van de printer in het netwerk wijzigen.....	59
IPv4 TCP/IP-parameters handmatig configureren via het bedieningspaneel.....	60
Instellingen voor koppelingssnelheid en duplex.....	60
Functies voor beveiliging van de printer.....	61
Inleiding.....	61
Het wachtwoord van het systeem toewijzen of wijzigen met de geïntegreerde webserver.....	61
Instellingen voor energiebesparing.....	62
Afdrukken met EconoMode.....	62
De slaapstandinstelling instellen.....	62
De instelling voor de modus Afsluiten instellen.....	63
De optie Uitschakelen uit instellen.....	63
HP Web Jetadmin.....	64
Printer met dynamische beveiliging.....	64
De firmware bijwerken.....	64
Methode één: De firmware bijwerken via het bedieningspaneel.....	64
Methode twee: De firmware bijwerken via de geïntegreerde webserver.....	65
Methode drie: De firmware bijwerken met behulp van het hulpprogramma HP Printer Update.....	66
6 Problemen oplossen.....	67
Klantenondersteuning.....	67
Help-systeem op het bedieningspaneel.....	67
De fabrieksinstellingen herstellen.....	68
Het bericht 'Cartridge bijna leeg' of 'Cartridge vrijwel leeg' wordt weergegeven op het bedieningspaneel van de printer.....	68
De instelling "Vrijwel leeg" wijzigen.....	69
Benodigheden bestellen.....	70
De printer pakt geen papier op of het papier wordt verkeerd ingevoerd.....	70
Inleiding.....	70
De printer pakt geen papier op.....	70
De printer pakt meerdere vellen papier op.....	72
Papierstoringen verhelpen.....	74
Locaties van papierstoringen.....	75
Frequente of terugkerende papierstoringen?.....	75
13.02 Papierstoring in lade 1.....	76
13.03 Papierstoring in lade 2.....	80
13.10.yz, 13.11.yz, 13.13.yz Papierstoring in de uitvoerbak.....	82
13.08, 13.09, 13.14, of 13.15 Papierstoring in de achterklep.....	83
Papierstoring bij uitvoer fuser.....	85
Problemen met de afdrukkwaliteit oplossen.....	86
Inleiding.....	86
Problemen met de afdrukkwaliteit oplossen.....	87
Afbeeldingsfouten oplossen.....	92
Problemen met bekabelde netwerken oplossen.....	101
Inleiding.....	101

Slechte fysieke verbinding.....	101
De computer maakt gebruik van een onjuist IP-adres voor deze printer	101
De computer kan niet met de printer communiceren.....	102
De printer maakt gebruik van de verkeerde koppelings- en duplexinstellingen voor het netwerk.....	102
Nieuwe softwareprogramma's zorgen mogelijk voor compatibiliteitsproblemen	102
Uw computer of werkstation is mogelijk niet juist ingesteld	102
De printer is uitgeschakeld of andere netwerkinstellingen zijn niet juist.....	103
Problemen met draadloze netwerken oplossen	103
Inleiding.....	103
Controlelijst draadloze verbinding.....	103
Er kan niet worden afgedrukt met de printer na het voltooiën van de draadloze configuratie.....	104
Er kan niet worden afgedrukt met de printer en op de computer is een firewall van derden geïnstalleerd.....	104
De draadloze verbinding functioneert niet meer nadat de draadloze router of de printer is verplaatst....	104
Er kunnen geen computers meer worden aangesloten op de draadloze printer.....	104
De verbinding van de draadloze printer wordt verbroken wanneer er verbinding wordt gemaakt met een virtueel privénetwerk.....	105
Het netwerk wordt niet weergegeven in de lijst met draadloze netwerken.....	105
Het draadloos netwerk functioneert niet.....	105
Diagnose van draadloos netwerk uitvoeren.....	106
Storing op een draadloos netwerk verminderen.....	106

Bijlage A Service en ondersteuning.....107

Beperkte-garantieverklaring van HP	107
Verenigd Koninkrijk, Ierland en Malta	108
Oostenrijk, België, Duitsland en Luxemburg.....	109
België, Frankrijk en Luxemburg	109
Italië	111
Spanje	111
Denemarken.....	111
Noorwegen.....	112
Zweden.....	112
Portugal.....	112
Griekenland en Cyprus.....	112
Hongarije	113
Tsjechië	113
Slowakije	113
Polen.....	114
Bulgarije.....	114
Roemenië.....	114
België en Nederland	115
Finland	115
Slovenië	115
Kroatië.....	116
Letland	116
Litouwen	116
Estland.....	117
De Premium Protection Warranty van HP: Beperkte-garantieverklaring voor LaserJet tonercartridges.....	117

Beperkte-garantieverklaring voor supplies met lange levensduur (LLC's) en onderhoudskits.....	117
Printer met dynamische beveiliging.....	118
HP beleid voor benodigdheden die niet van HP zijn	118
HP antivervalsingswebsite	119
Op de tonercartridge opgeslagen gegevens.....	119
Licentieovereenkomst voor eindgebruikers	119
Garantieservice voor zelfreparatie door de klant.....	124
Klantondersteuning.....	125
Bijlage B Programma ter bevordering van milieuvriendelijke producten.....	126
Het milieu beschermen	126
Ozonproductie	126
Stroomverbruik	126
Tonerverbruik.....	126
Papierverbruik.....	127
Plastic.....	127
HP LaserJet afdrukbenodigdheden.....	127
Papier.....	127
Materiaalbeperkingen.....	127
Accu-informatie	127
Verwijderen van afgedankte apparatuur door gebruikers (EU, VK en India).....	128
Recycling van elektronische hardware	128
Informatie over hardware recycling voor Brazilië	129
WEEE (Turkije).....	129
Chemische stoffen	129
Gegevens over het vermogen van het product volgens Verordening 1275/2008 van de Commissie van de Europese Unie en de relevante wettelijke vereisten van het Verenigd Koninkrijk.....	129
Gebruikersinformatie SEPA Ecolabel (China).....	129
De richtlijnen voor de implementatie van het China energielabel voor printer, fax en kopieerapparaat.....	130
Verklaring betreffende beperking op gevaarlijke substanties (India).....	130
Tabel met chemicaliën (China)	131
Veiligheidsinformatieblad (MSDS).....	131
EPEAT	131
Tabel met chemische stoffen (Taiwan)	132
Voor meer informatie.....	132
Bijlage C Wettelijke informatie	134
Wettelijke verklaringen	134
Wettelijke modelidentificatienummers	134
Regelgeving van de Europese Unie en het Verenigd Koninkrijk.....	134

FCC-voorschriften	135
Canada: Industry Canada ICES-003-conformiteitsverklaring	135
VCCI-verklaring (Japan)	135
Instructies voor netsnoer	135
Netsnoerverklaring (Japan)	136
Laserveiligheid	136
Laserverklaring voor Finland	136
Verklaringen voor Scandinavië (Denemarken, Finland, Noorwegen, Zweden)	137
GS-verklaring (Duitsland)	137
Conformiteit voor Eurazië (Armenië, Wit-Rusland, Kazachstan, Kirgizië, Rusland)	138
Verklaring Taiwan BSMI USB-poort (walk-up)	138
Productstabiliteit	138
Verklaringen draadloos	139
Wettelijke kennisgeving voor Europa	139
Wit-Rusland	139
FCC-conformiteitsverklaring - Verenigde Staten	139
Verklaring voor Australië	140
Brazilië: (Portugees)	140
Verklaringen voor Canada	140
Gebruik van producten op de 5 GHz-frequentie volgens de bepalingen van Industry Canada	140
Blootstelling aan straling van radiofrequenties (Canada)	140
Wettelijk voorschrift van de Europese Unie	141
Verklaring draadloos voor China CMIIT	141
Opmerking voor gebruik in Japan	141
Kennisgeving voor gebruik in Rusland	141
Mexicaanse verklaring	141
Verklaring voor Taiwan	141
NCC-verklaring voor Taiwan	141
Verklaring over draadloos voor Thailand	142
Vietnam Telecom draadloosmarkering voor producten met ICTQC Type-goedkeuring	142
Index	143

1 Printeroverzicht

Controleer de locatie van de functies op de printer, de fysieke en technische specificaties van de printer, en waar u setupinformatie kunt vinden.

De volgende informatie is correct op het moment van uitgave. Zie <http://www.hp.com/support/colorlj4201-4203> voor actuele informatie.

Voor meer informatie:

De uitgebreide Help van HP voor de printer omvat de volgende informatie:

- Installeren en configureren
- Leren en gebruiken
- Problemen oplossen
- Software- en firmware-updates downloaden
- Meepraten op ondersteuningsforums
- Informatie over garantie en wettelijke informatie zoeken

Waarschuwingspictogrammen

Wees voorzichtig als er een waarschuwingspictogram wordt weergegeven op de HP printer. Raadpleeg de pictogramdefinities hieronder.

Afbeelding 1-1 Let op: elektrische schok



Afbeelding 1-2 Let op: heet oppervlak



Afbeelding 1-3 Let op: houd lichaamsdelen uit de buurt van bewegende onderdelen



Afbeelding 1-4 Let op: scherpe rand



Afbeelding 1-5 Waarschuwing



Mogelijk risico op schokken

Lees deze belangrijke veiligheidsinstructies.

- Lees en begrijp deze veiligheidsverklaringen zodat u elektrische schokken kunt vermijden.
- Volg altijd de basisveiligheidswaarschuwingen bij gebruik van dit apparaat om het risico op verwondingen als gevolg van brand of elektrische schokken te verminderen.
- Lees en begrijp alle instructies in de gebruikershandleiding.
- Neem alle waarschuwingen en instructies op het apparaat in acht.
- Gebruik alleen een geaard stopcontact wanneer u het apparaat op een stroombron aansluit. Als u niet weet of het stopcontact geaard is, vraag dit dan na bij een gekwalificeerde elektricien.
- Raak de contactpunten van de aansluitingen op het apparaat niet aan. Vervang beschadigde snoeren onmiddellijk.
- Ontkoppel dit product van het stopcontact voordat u het apparaat reinigt.
- Installeer of gebruik dit product niet in de buurt van water of als u nat bent.
- Installeer het apparaat op een stabiele ondergrond.
- Installeer het apparaat op een veilige locatie waar niemand op het netsnoer kan stappen of erover kan struikelen.

Printeraanzichten

Bepaalde onderdelen van de printer en het bedieningspaneel leren kennen.

Vooraanzicht van de printer

Onderdelen aan de voorzijde van de printer leren kennen.

Afbeelding 1-6 Vooraanzicht van de printer

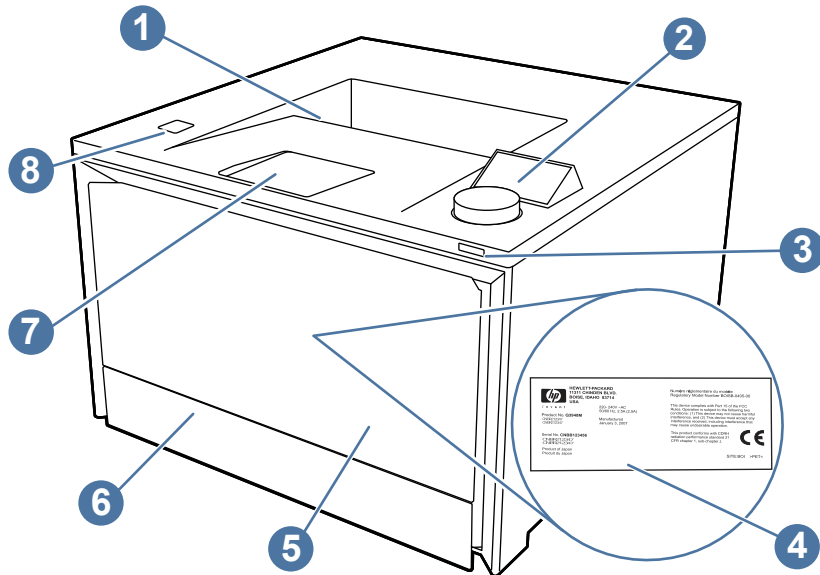

Nummer	Omschrijving
1	Uitvoerbak
2	Bedieningspaneel met draaiknop
3	Aan-uitknop
4	Voorschriften-etiket (op de voorklep)
5	Voorlep/lade 1 (voor toegang tot de tonercartridge)
6	Lade 2
7	Uitvoerbakverlenging
8	USB-poort voor direct afdrukken zonder pc (alleen dw-modellen)

Achterzijde van de printer

Onderdelen aan de achterzijde van de printer leren kennen.

Afbeelding 1-7 Achteraanzicht van de printer

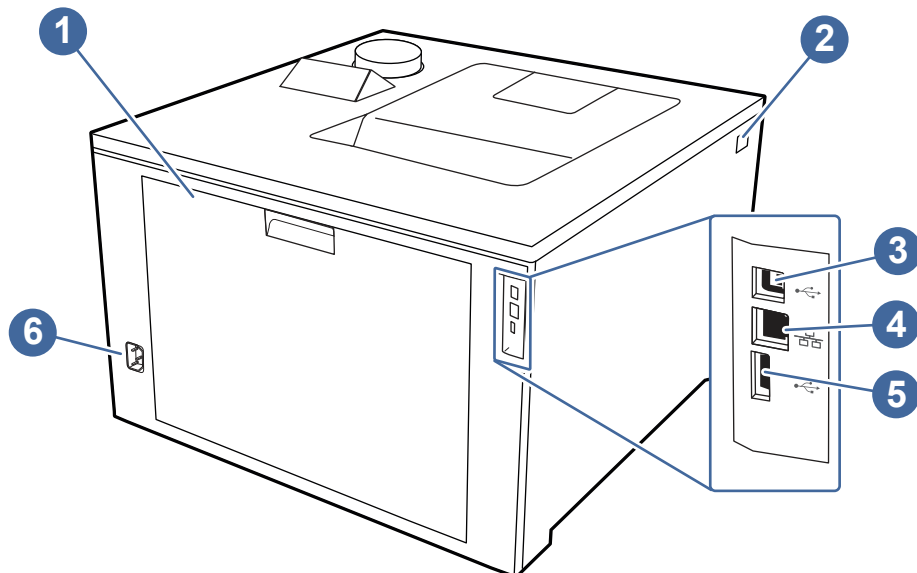

Nummer	Omschrijving
1	Achterklep (biedt toegang voor het verhelpen van storingen)
2	Openingsknop voorklep
3	USB-interfacepoort voor het aansluiten van de printer via USB
4	Ethernet-poort
5	USB-poort (voor taakopslag en privéafdrukken)
6	Voedingsaansluiting

Bedieningspaneel

Het display van het bedieningspaneel biedt toegang tot de printerfuncties.

Zie [De draaiknop van het bedieningspaneel gebruiken op pagina 5](#) voor informatie over het gebruik van de draaiknop van het bedieningspaneel.

 **OPMERKING:** Ga voor meer informatie over de functies van het bedieningspaneel van de printer naar <http://www.hp.com/support/colorlj4201-4203>.

 **OPMERKING:** De functies die op de draaiknop van het bedieningspaneel worden weergegeven en de volgorde waarin deze worden weergegeven, zijn afhankelijk van de configuratie van de printer.

Afbeelding 1-8 Bedieningspaneel

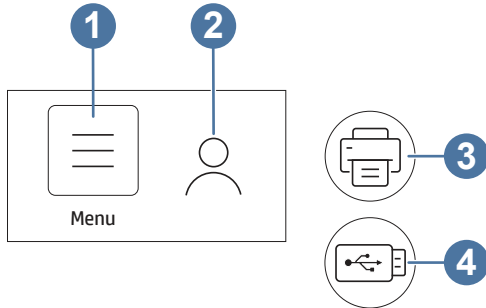

Tabel 1-1 Functies van bedieningspaneel

Nummer	Item	Omschrijving
1	Menu	Selecteer deze optie om de submenu's van het menu te openen: <ul style="list-style-type: none">• Informatie• Status• Afdrukken• Benodigheden• Laden• Instellingen• Extra• Help
2	Aanmelden	Selecteer deze optie om een wachtwoord voor de printer in te voeren als er een is toegewezen.
3	Afdrukken	Selecteer dit item om een bestand af te drukken vanaf het USB-station.
4	USB-station	Selecteer dit item om de firmware bij te werken vanaf een USB-station.

 **OPMERKING:** Het bedieningspaneel heeft geen standaardoptie om te [annuleren](#), maar tijdens veel acties op de printer verschijnt er op het bedieningspaneel een optie om te [annuleren](#). Dit stelt de gebruiker in staat een proces te annuleren voordat de printer dit voltooit.

De draaiknop van het bedieningspaneel gebruiken

Gebruik de volgende acties om op de printer de draaiknop van het bedieningspaneel te gebruiken.

Afbeelding 1-9 Draai of druk

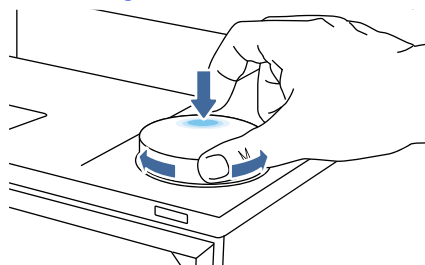

Draai de draaiknop van het bedieningspaneel naar rechts of naar links om door de beschikbare menu's te bladeren. Druk vervolgens op de knop op het bedieningspaneel om een item te selecteren.



OPMERKING: Als u een snelkoppelingsmenu wilt openen, houdt u de draaiknop even ingedrukt. Dit snelkoppelingsmenu biedt opties om snel terug te gaan naar het hoofdmenu, de printerstatus te bekijken of het helpmenu te openen.

Afbeelding 1-10 Ga terug



Draai aan de draaiknop om de pijl-terug te selecteren en druk vervolgens op de knop om terug te keren naar het vorige menu.

Printerspecificaties

Bepaal de specificaties van uw printermodel.

Technische specificaties

Bekijk de technische specificaties van de printer.

Ga naar <http://www.hp.com/support/colorlj4201-4203> voor actuele informatie.

Productnummers voor elk model

- 4201dn - 4RA85F
- 4201dw - 4RA86F
- 4202dn - 4RA87F
- 4202dw - 4RA88F

Tabel 1-2 Specificaties op het gebied van papierverwerking

Functies/kenmerken op het gebied van papierverwerking	4201dn/dw	4202dn/dw
Lade 1 (50 vel)	✓	✓
Lade 2 (capaciteit van 250 vel)	✓	✓
Optionele accessoirelade voor 550 vel	Optioneel	Optioneel
Automatisch dubbelzijdig afdrucken	✓	✓

Tabel 1-3 Specificaties op het gebied van verbinding

Funcities/kenmerken op het gebied van verbinding	4201dn	4201dw	4202dn	4202dw
10/100/1000 Ethernet LAN-aansluiting met IPv4 en IPv6	✓	✓	✓	✓
Hi-Speed USB 2.0	✓	✓	✓	✓
USB-poort voor direct afdrukken	Niet beschikbaar	✓	Niet beschikbaar	✓
Ingebouwde dual-band draadloze kaart die Wi-Fi-functionaliteit ondersteunt	Niet beschikbaar	✓	Niet beschikbaar	✓

Tabel 1-4 Specificaties op het gebied van afdrukken

Funcities/kenmerken op het gebied van afdrukken	4201dn/dw	4202dn/dw
Drukt 33 pagina's per minuut (ppm) af op papier van A4-formaat en 35 ppm op papier van Letter-formaat	✓	✓
Taakopslag en privéafdrukken	✓	✓

Tabel 1-5 Overige specificaties

Overige funcities/kenmerken	4201dn/dw	4202dn/dw
512 MB geheugen	✓	✓
Kiesbedieningspaneel	✓	✓

Ondersteunde besturingssystemen

De volgende informatie geldt voor de printerspecifieke Windows- en HP printerdrivers voor macOS en het software-installatieprogramma.

Windows en macOS: Windows- en Mac-computers en mobiele Android- en Apple-apparaten worden door deze printer ondersteund.

1. Ga naar support.hp.com.
2. Voer de printernaam in om de printerdrivers binnen te halen, een HP account aan te maken, de printer te registreren en verbinding te maken.

Linux: Ga naar developers.hp.com/hp-linux-imaging-and-printing voor informatie en printerdrivers voor Linux.

UNIX: Ga naar www.hp.com/go/unixmodelscripts voor informatie en printerdrivers voor UNIX.

Citrix Ready Kit-certificering - Tot Citrix Server 7.18: Ga naar citrixready.citrix.com voor meer informatie

Tabel 1-6 Ondersteunde besturingssystemen en printerdrivers

Besturingssysteem	Geïnstalleerde printerdriver (via de software op internet)
Windows 7 SP1, 32-bits en 64-bits	De printerspecifieke printerdriver HP PCL 6 voor dit besturingssysteem wordt geïnstalleerd als onderdeel van de software-installatie.

Tabel 1-6 Ondersteunde besturingssystemen en printerdrivers (vervolg)

Besturingssysteem	Geïnstalleerde printerdriver (via de software op internet)
Windows 10, 32-bits en 64-bits	De printerspecifieke printerdriver HP PCL-6 voor dit besturingssysteem wordt geïnstalleerd als onderdeel van de software-installatie.
Windows 11, 32-bits en 64-bits	De printerspecifieke printerdriver HP PCL 6 voor dit besturingssysteem wordt geïnstalleerd als onderdeel van de software-installatie.
Windows Server 2008 R2, 64-bits	De printerspecifieke printerdriver HP PCL 6 kan worden gedownload vanaf de website voor printerondersteuning. Download de driver en gebruik vervolgens het Microsoft-hulpmiddel Printer toevoegen om deze te installeren.
Windows Server 2012, 64-bits	De printerspecifieke printerdriver PCL 6 is beschikbaar voor download vanaf de website voor printerondersteuning. Download de driver en gebruik vervolgens het Microsoft-hulpmiddel Printer toevoegen om deze te installeren.
Windows Server 2012 R2, 64-bits	De printerspecifieke printerdriver PCL 6 is beschikbaar voor download vanaf de website voor printerondersteuning. Download de driver en gebruik vervolgens het Microsoft-hulpmiddel Printer toevoegen om deze te installeren.
Windows Server 2016, 64-bits	De printerspecifieke printerdriver PCL 6 is beschikbaar voor download vanaf de website voor printerondersteuning. Download de driver en gebruik vervolgens het Microsoft-hulpmiddel Printer toevoegen om deze te installeren.
Windows Server 2019, 64-bits	De printerspecifieke printerdriver PCL 6 is beschikbaar voor download vanaf de website voor printerondersteuning. Download de driver en gebruik vervolgens het Microsoft-hulpmiddel Printer toevoegen om deze te installeren.
Windows Server 2022, 64-bits	De printerspecifieke printerdriver PCL 6 is beschikbaar voor download vanaf de website voor printerondersteuning. Download de driver en gebruik vervolgens het Microsoft-hulpmiddel Printer toevoegen om deze te installeren.
Chrome OS (Chromebook)	Chromebook-apparaten worden ondersteund om af te drukken via de HP Smart-app, maar worden niet volledig ondersteund voor het instellen van de printer.
macOS Catalina v10.15, macOS Big Sur v11.0, macOS Monterey v12.0	Download HP Easy Start van 123.hp.com voor het installeren van de printerdriver. Volg de stappen voor het installeren van de printersoftware en printerdriver.



OPMERKING: Ga naar <http://www.hp.com/support/colorlj4201-4203> voor een actuele lijst met ondersteunde besturingssystemen en voor uitgebreide Help van HP voor de printer.



OPMERKING: Ga voor driverondersteuning voor HP Smart UPD voor deze printer naar hp.com/go/smartupd.

Tabel 1-7 Minimale systeemvereisten

Windows 10, Windows 7 (Service Pack 1)	macOS Mojave v10.14, macOS Catalina v10.15, macOS Big Sur v11	Mobiele apparaten, iOS, Android
<ul style="list-style-type: none">• 32-bits of 64-bits• Harde schijf van 2 GB• Internetverbinding• USB-poort	<ul style="list-style-type: none">• Harde schijf van 2 GB• Internetverbinding	Routerverbinding niet vereist www.hp.com/go/mobileprinting

Mobiele afdrুকoplossingen

HP biedt diverse mobiele printoplossingen voor gemakkelijk afdrucken naar een HP printer vanaf een laptop, tablet, smartphone of ander mobiel apparaat.

Ga naar www.hp.com/go/MobilePrinting om de volledige lijst te zien en te bepalen wat de beste keuze is.



OPMERKING: Werk de printerfirmware bij om ervoor te zorgen dat alle mobiele afdrুকmogelijkheden worden ondersteund.

- Wi-Fi Direct op draadloze modellen
- AirPrint
- Afdrucken met Android
- HP Smart app

Printerafmetingen

Controleer of uw printeromgeving groot genoeg is voor de printer.

Afbeelding 1-11 Afmetingen

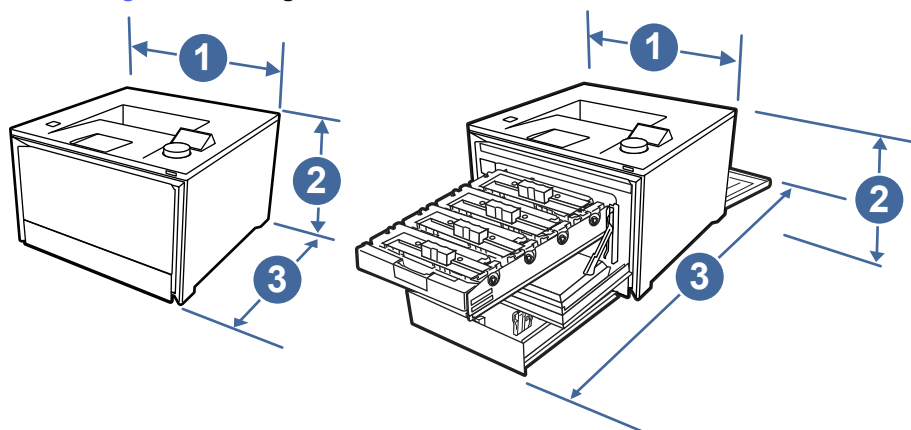

Tabel 1-8 Afmetingen van de printer

Maat	Printer geheel gesloten	Printer geheel geopend
1. Breedte	421 mm	421 mm
2. Hoogte	264 mm	264 mm

Tabel 1-8 Afmetingen van de printer (vervolg)

Maat	Printer geheel gesloten	Printer geheel geopend
3. Diepte	427 mm	916 mm
Gewicht (met cartridge)	16,4 kg	16,4 kg

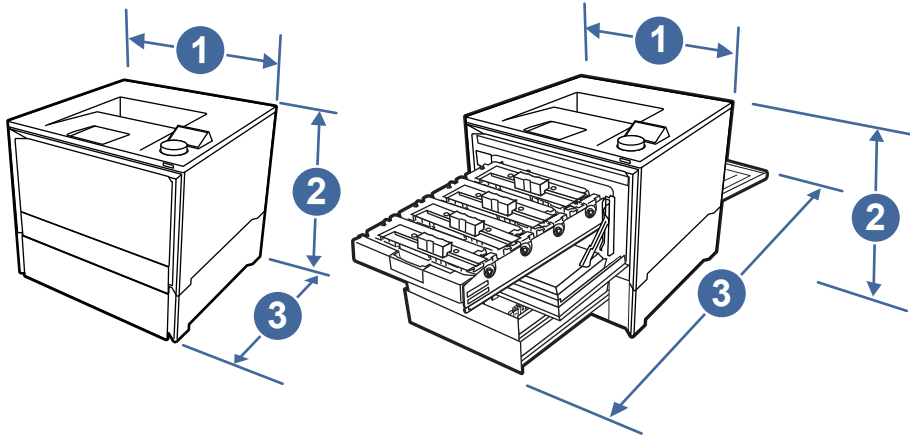
Afbeelding 1-12 Afmetingen van de printer met de optionele lade voor 550 vel**Tabel 1-9 Afmetingen van de printer met de optionele lade voor 550 vel**

Maat	Printer geheel gesloten	Printer geheel geopend
1. Breedte	421 mm	421 mm
2. Hoogte	420 mm	420 mm
3. Diepte	427 mm	928 mm
Gewicht (met cartridge)	21,6 kg	21,6 kg

Energieverbruik, elektrische specificaties en geluidsemissies

De stroomvoorziening moet voldoen aan bepaalde specificaties, wil de printer goed functioneren.

Ga naar www.hp.com/support/colorlj4201-4203 voor recente informatie.

- ⚠ **VOORZICHTIG:** De stroomvereisten zijn gebaseerd op het land/de regio waar de printer wordt verkocht. Verander niets aan de ingestelde spanning. Hierdoor raakt de printer beschadigd en komt de garantie van de printer te vervallen.

Bereik werkomgeving

De printeromgeving moet voldoen aan bepaalde specificaties, wil de printer goed functioneren.

Tabel 1-10 Specificaties voor de werkomgeving

Omgeving	Aanbevolen	Opslag
Temperatuur	15 tot 27 °C	10 tot 32,5 °C

Tabel 1-10 Specificaties voor de werkomgeving (vervolg)

Omgeving	Aanbevolen	Opslag
Relatieve luchtvochtigheid	Relatieve luchtvochtigheid (RH) van 30 tot 70%	10% tot 80% RH

Printerhardware en -software installeren

Raadpleeg de handleiding voor de hardware-installatie die u bij de printer hebt ontvangen voor eenvoudige installatie-instructies. Ga naar de HP ondersteuningspagina voor aanvullende instructies.

Ga naar <http://www.hp.com/support/colorlj4201-4203> voor de uitgebreide Help van HP voor de printer. Deze bevat de volgende informatie:

- Installeren en configureren
- Leren en gebruiken
- Problemen oplossen
- Software- en firmware-updates downloaden
- Meepraten op ondersteuningsforums
- Informatie over garantie en wettelijke informatie zoeken
- Instructies zoeken voor het gebruik van het Microsoft-hulpprogramma Printer toevoegen

2 Papierladen

Ontdek manieren om de papierladen te vullen en te gebruiken, inclusief het plaatsen van speciale items zoals enveloppen en etiketten.

De volgende informatie is correct op het moment van uitgave. Zie <http://www.hp.com/support/colorlj4201-4203> voor actuele informatie.

Voor meer informatie:

De uitgebreide Help van HP voor de printer omvat de volgende informatie:

- Installeren en configureren
- Leren en gebruiken
- Problemen oplossen
- Software- en firmware-updates downloaden
- Meepraten op ondersteuningsforums
- Informatie over garantie en wettelijke informatie zoeken

Wees voorzichtig wanneer u de papierladen vult met papier.

⚠ VOORZICHTIG: Trek niet meer dan één papierlade tegelijk uit.

Gebruik een papierlade niet als een opstapje.

Tijdens het verplaatsen van het product moeten alle lades gesloten zijn.

Houd uw handen uit de papierladen wanneer deze worden gesloten.

Als de printer een toetsenbord heeft, sluit u de toetsenbordlade wanneer deze niet wordt gebruikt.

Papier plaatsen in lade 1 (multifunctionele lade)

De volgende informatie beschrijft hoe u papier moet plaatsen in lade 1.

Papier plaatsen in lade 1 (multifunctionele lade)

Volg deze stappen om papier te plaatsen in lade 1.

Deze lade kan maximaal 50 vel papier met een gewicht van 75 g/m² bevatten.

⚠ VOORZICHTIG: Als u storingen wilt voorkomen, mag u tijdens het afdrukken nooit papier toevoegen aan of verwijderen uit lade 1.

1. Open lade 1 door de zijkanten van de lade naar beneden te trekken.

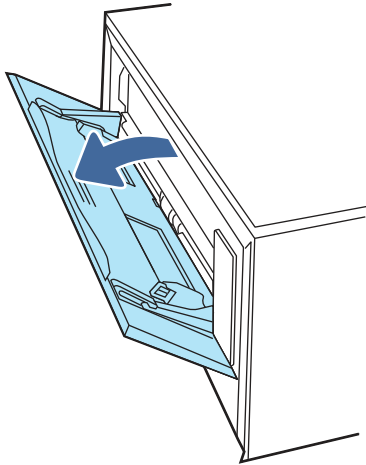

2. Trek het verlengstuk van de lade uit.

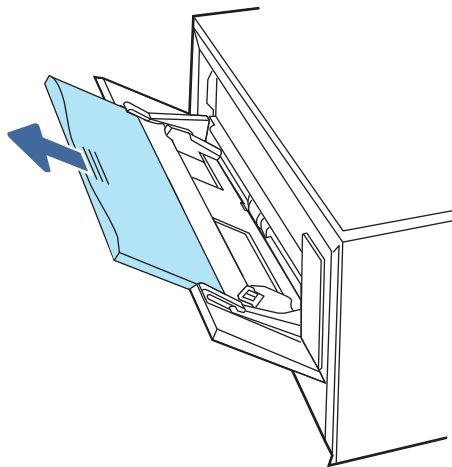

3. Druk de tab aan de rechterkant van de papiergeleider naar beneden, en schuif dan de papiergeleiders naar het juiste formaat.

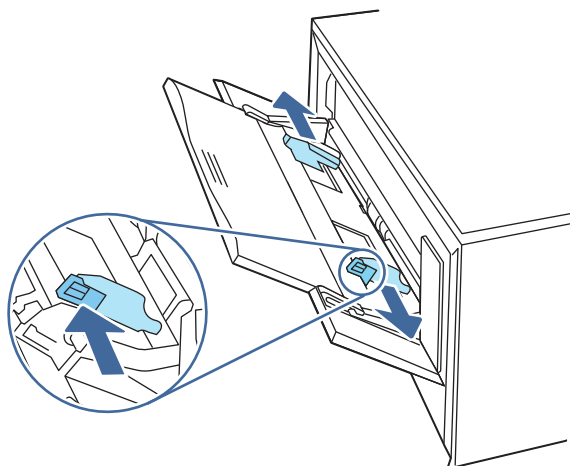

4. Plaats het papier in de lade. Let erop dat het papier onder de tabs past en niet boven de maximale papier hoogte-indicator komt.

Raadpleeg [Afdrukstand van het papier in lade 1 op pagina 14](#) voor informatie over de afdrukstand van het papier.

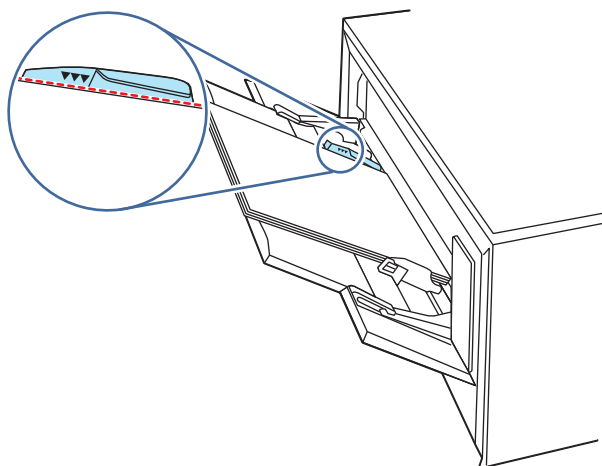

5. Start het afdrukproces vanuit de applicatie op uw computer of mobiele apparaat. Zorg ervoor dat de driver staat ingesteld op de juiste papiersoort en -grootte voor het papier dat wordt afgedrukt vanuit de lade.

Afdrukstand van het papier in lade 1

Als u papier gebruikt dat een bepaalde afdrukstand vereist, plaatst u dit aan de hand van de informatie in de volgende tabel.

Tabel 2-1 Afdrukstand van het papier in lade 1

Papiersoort	Uitvoer	Papier plaatsen
Briefhoofdpapier of voorbedrukt	Enkelzijdig afdrukken	Afdrukszijde boven Bovenrand eerst in de printer

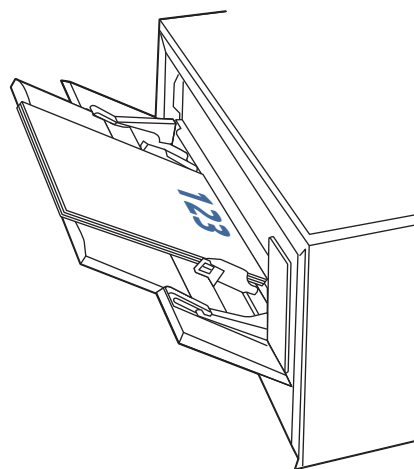

Tabel 2-1 Afdrukstand van het papier in lade 1 (vervolg)

Papiersoort	Uitvoer	Papier plaatsen
Briefhoofdpapier of voorbedrukt	Dubbelzijdig afdrukken	Afdrukszijde beneden Bovenrand van de printer vandaan
Geperforeerd	Enkelzijdig of dubbelzijdig afdrukken	Afdrukszijde boven Gaten naar de linkerkant van de printer

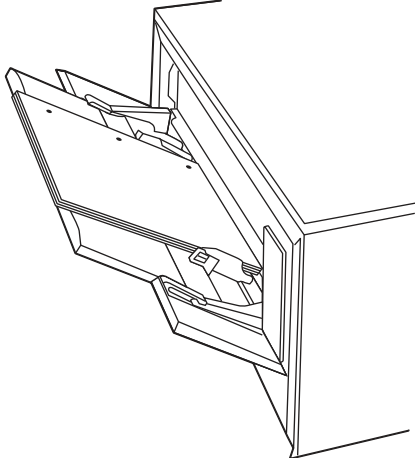
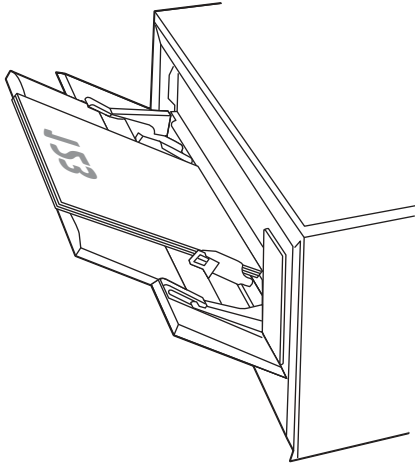

Papier plaatsen in lade 2

Bekijk de volgende informatie over het plaatsen van papier in lade 2.

Papier plaatsen in lade 2

Volg deze stappen om papier te plaatsen in lade 2.

Deze laden kunnen maximaal 250 vel papier met een gewicht van 75 g/m² bevatten.

1. Open lade 2.

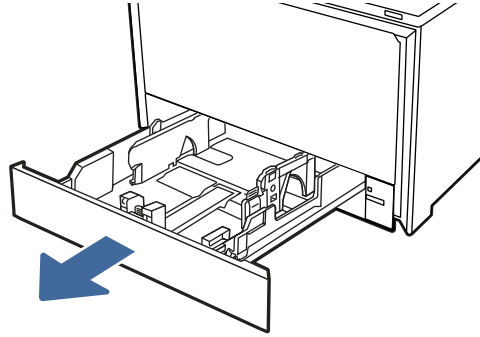

2. Stel de geleiders voor de papierbreedte in door de afstelvergrendelingen van de geleiders in te drukken en dan de geleiders op te schuiven tot het formaat van het papier dat u gebruikt.

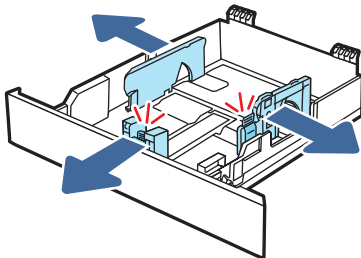

3. Als u papier van Legal-formaat wilt plaatsen, dient u de voorzijde van de lade te verlengen door de vergrendeling aan de voorzijde ingedrukt te houden terwijl u de voorzijde van de lade naar voren trekt.

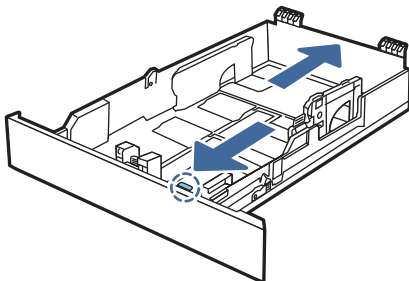

 **OPMERKING:** Als lade 2 is gevuld met papier van Legal-formaat, steekt deze ongeveer 51 mm uit vanaf de voorzijde van de printer.

4. Plaats het papier in de lade.

Raadpleeg [Afdrukstand van het papier in lade 2 op pagina 18](#) voor informatie over de afdrukstand van het papier.

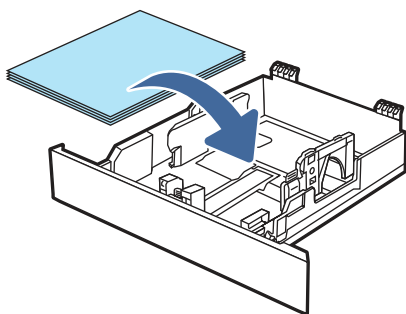

5. Zorg ervoor dat alle vier de hoeken van de stapel papier plat zijn. Schuif de papierlengte- en breedtegeleiders tegen de stapel papier.



OPMERKING: Plaats niet te veel papier in de lade om storingen te voorkomen. Let erop dat de bovenkant van de stapel niet boven de indicator voor de maximale stapelhoogte uitkomt.

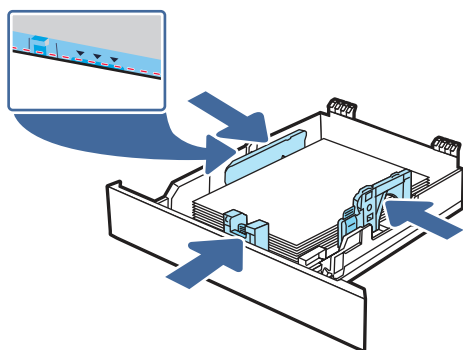

6. Sluit de lade wanneer de stapel papier niet boven de indicator voor de maximale stapelhoogte uitkomt.

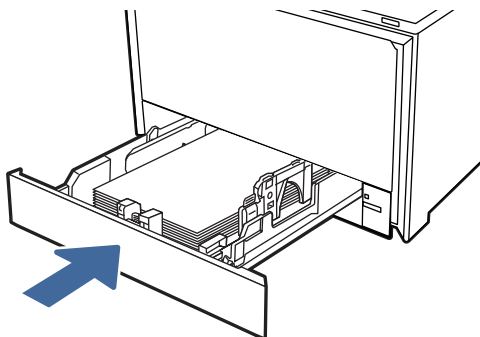

OPMERKING: Als er papier van Legal-formaat is geplaatst, kan de lade niet volledig worden gesloten.

7. Start het afdrukproces vanuit de toepassing op uw computer of mobiele apparaat. Zorg ervoor dat de driver staat ingesteld op de juiste papiersoort en -grootte voor het papier dat wordt afgedrukt vanuit de lade.

Afdrukstand van het papier in lade 2

Als u papier gebruikt dat een bepaalde afdrukstand vereist, plaatst u dit aan de hand van de informatie in de volgende tabel.

Tabel 2-2 Afdrukstand van het papier in lade 2

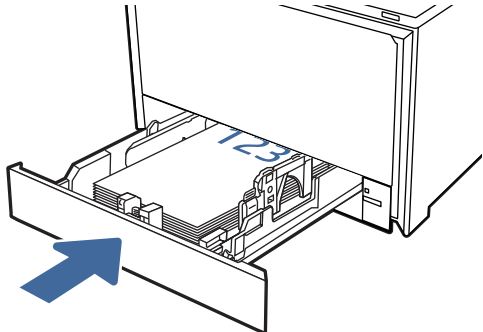
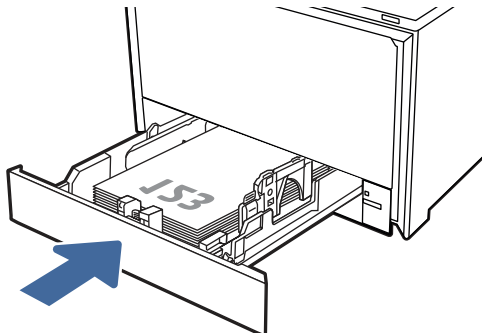
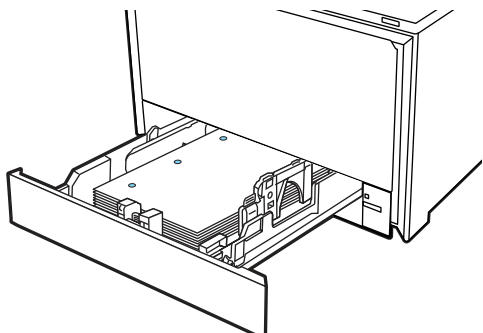
Papiersoort	Uitvoer	Papier plaatsen
Briefhoofdpapier of voorbedrukt	Enkelzijdig afdrukken	Afdrukzijde boven Bovenhoek naar de printer. 
Briefhoofdpapier of voorbedrukt	Dubbelzijdig afdrukken	Afdrukzijde beneden Bovenrand van de printer vandaan 
Geperforeerd	Enkelzijdig afdrukken of dubbelzijdig afdrukken	Afdrukzijde boven Gaten naar de linkerkant van de printer 

Papier plaatsen in lade 3 (optioneel accessoire)

Bekijk de volgende informatie over het plaatsen van papier in lade 3.

Papier plaatsen in lade 3 (optioneel accessoire)

Volg deze stappen om papier te plaatsen in lade 3.

Deze lade kan maximaal 550 vel papier met een gewicht van 75 g/m² bevatten.

⚠ VOORZICHTIG: Druk vanuit lade 3 geen enveloppen, etiketten of niet-ondersteunde papierformaten af. Afhankelijk van de soort en het formaat van het gebruikte materiaal, kunt u deze papiersoorten alleen afdrukken vanuit lade 1 of lade 2.

1. Open lade 3.

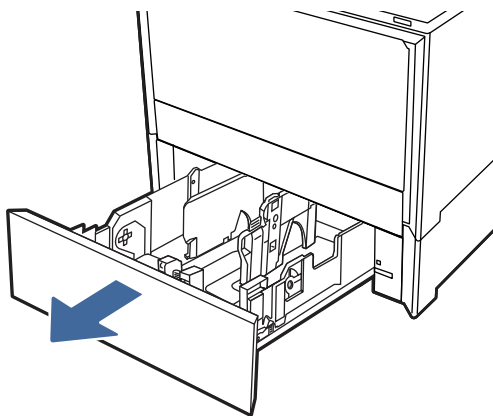

2. Stel de geleiders voor de papierbreedte in door de afstelvergrendelingen van de geleiders in te drukken en dan de geleiders op te schuiven tot het formaat van het papier dat u gebruikt.

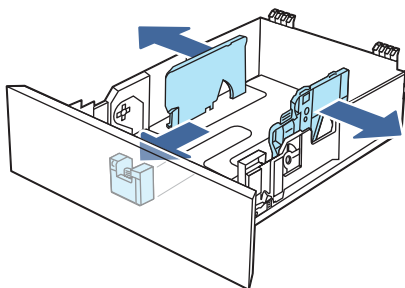

- Als u papier van Legal-formaat wilt plaatsen, dient u de voorzijde van de lade te verlengen door de vergrendeling aan de voorzijde ingedrukt te houden terwijl u de voorzijde van de lade naar voren trekt.

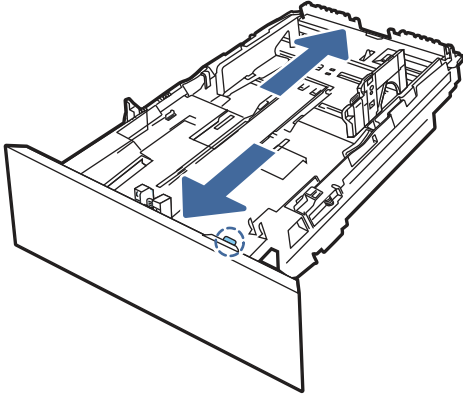

 **OPMERKING:** Als lade 3 is gevuld met papier van Legal-formaat, steekt deze ongeveer 51 mm uit vanaf de voorzijde van de printer.

- Plaats papier in de lade.

Raadpleeg [Afdrukstand van het papier in lade 3 op pagina 21](#) voor informatie over de afdrukstand van het papier.

- Zorg ervoor dat alle vier de hoeken van de stapel papier plat zijn. Schuif de papierlengte- en breedtegeleiders tegen de stapel papier.

 **OPMERKING:** Plaats niet te veel papier in de lade om stringen te voorkomen. Let erop dat de bovenkant van de stapel niet boven de indicator voor de maximale stapelhoogte uitkomt.

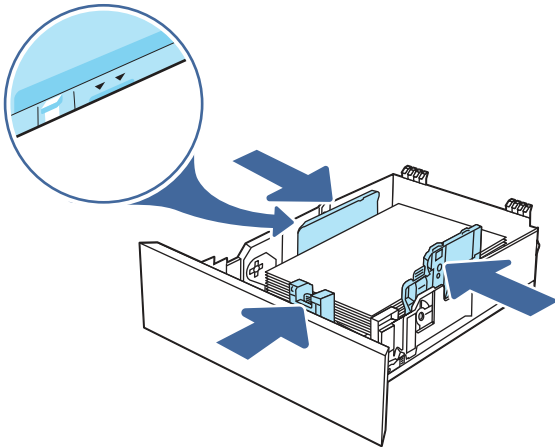

- Sluit de lade wanneer de stapel papier niet boven de indicator voor de maximale stapelhoogte uitkomt.

 **OPMERKING:** Als er papier van legal-formaat is geplaatst, kan de lade niet volledig worden gesloten.

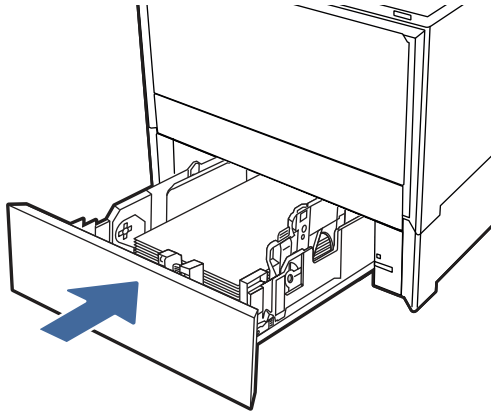

- Start het afdrukproces vanuit de applicatie op uw computer of mobiele apparaat. Zorg ervoor dat de driver staat ingesteld op de juiste papiersoort en -grootte voor het papier dat wordt afgedrukt vanuit de lade.

Afdrukstand van het papier in lade 3

Als u papier gebruikt dat een bepaalde afdrukstand vereist, plaatst u dit aan de hand van de informatie in de volgende tabel.

Tabel 2-3 Afdrukstand van het papier in lade 3

Papiersoort	Uitvoer	Papier plaatsen
Briefhoofdpapier of voorbedrukt	Enkelzijdig afdrukken	Afdrukszijde boven Bovenhoek naar de printer.
Briefhoofdpapier of voorbedrukt	Dubbelzijdig afdrukken	Afdrukszijde beneden Bovenrand van de printer vandaan

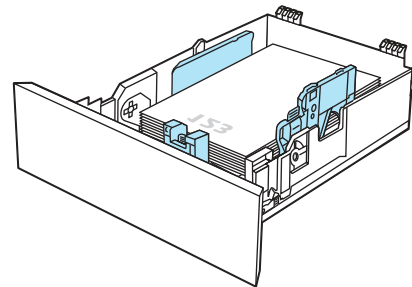
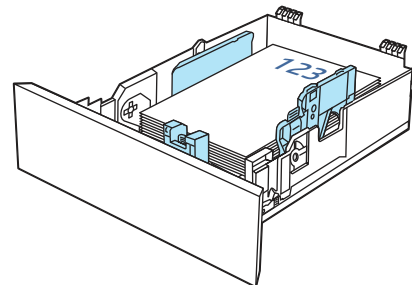

Tabel 2-3 Afdrukstand van het papier in lade 3 (vervolg)

Papiersoort	Uitvoer	Papier plaatsen
Geperforeerd	Enkelzijdig afdrukken of dubbelzijdig afdrukken	Afdrukszijde boven Gaatjes aan de linkerkant van de printer

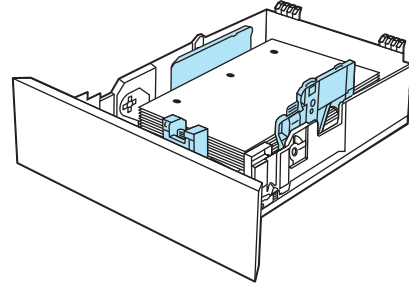

Enveloppen afdrukken en laden

Bekijk de volgende informatie over het plaatsen en afdrukken van enveloppen.

Enveloppen afdrukken

Volg de stappen om de juiste instellingen in de printerdriver te selecteren voor het afdrukken van enveloppen uit lade 1 of 2. In lade 1 passen 10 enveloppen.

 **OPMERKING:** Enveloppen kunnen niet worden afgedrukt vanuit de optionele lade 3.

1. Selecteer de optie **Print** (Afdrukken) in het softwareprogramma.
2. Selecteer de printer in de lijst met printers en klik of tik vervolgens op de knop **Eigenschappen** of **Voorkeuren** om de printerdriver te openen.

 **OPMERKING:** De naam van de knop verschilt per softwareprogramma.

3. Klik of tik op het tabblad **Document**.
4. Selecteer het juiste formaat voor de enveloppen in de vervolgkeuzelijst **Papierformaat**.
5. Selecteer **Envelop** in de vervolgkeuzelijst **Papiersoort**.
6. Selecteer **Handmatige invoer** in de vervolgkeuzelijst **Papierbron**.
7. Klik op de knop **OK** om het dialoogvenster **Documenteigenschappen** te sluiten.
8. Klik in het dialoogvenster **Afdrukken** op de knop **OK** om de taak af te drukken.

Afdrukstand envelop

Plaats enveloppen aan de hand van de informatie in de volgende tabel.

Tabel 2-4 Afdrukstand envelop

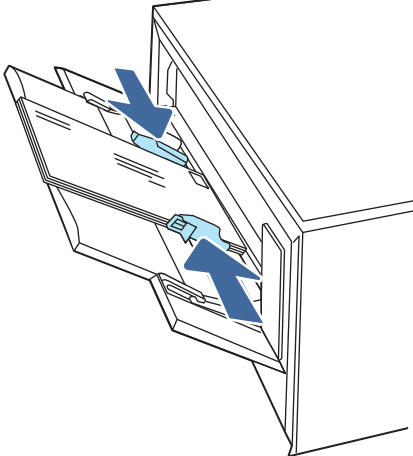
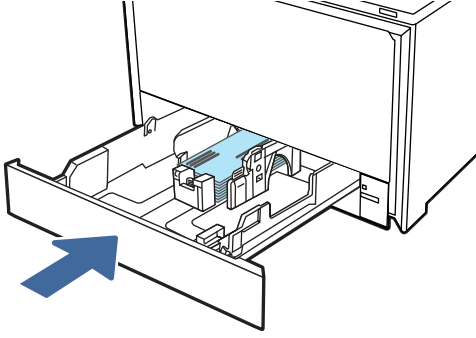
Lade	Papier plaatsen
Lade 1	<p data-bbox="678 262 845 289">Afdrukszijde boven</p> <p data-bbox="678 310 1029 338">Korte frankeerzijde eerst in de printer</p>  <p>The diagram shows a top-down view of an open envelope tray. Two blue arrows point into the tray from the top-left and bottom-right corners, indicating the correct orientation for placing an envelope. The envelope is shown partially inserted into the tray's guides.</p>
Lade 2	<p data-bbox="678 846 845 873">Afdrukszijde boven</p> <p data-bbox="678 894 1029 921">Korte frankeerzijde eerst in de printer</p>  <p>The diagram shows a side view of an open envelope tray. A blue arrow points from the left towards the front edge of the tray, indicating the direction to insert an envelope. The tray is shown in a partially open position, revealing the internal paper support mechanism.</p>

3 Benodigdheden, accessoires en onderdelen

Benodigdheden of accessoires bestellen, de tonercartridges vervangen, of andere onderdelen verwijderen en vervangen.

De volgende informatie is correct op het moment van uitgave. Zie <http://www.hp.com/support/colorlj4201-4203> voor actuele informatie.

De uitgebreide Help van HP voor de printer omvat de volgende informatie:

- Installeren en configureren
- Leren en gebruiken
- Problemen oplossen
- Software- en firmware-updates downloaden
- Meepraten op ondersteuningsforums
- Informatie over garantie en wettelijke informatie zoeken

Printer met dynamische beveiliging

Deze printer is bedoeld alleen te werken met cartridges die een nieuwe of hergebruikte HP-chip hebben. Met een hergebruikte HP-chip kunt u hergebruikte, gerecyclede en opnieuw gevulde cartridges gebruiken.

De printer gebruikt dynamische beveiligingsmaatregelen om cartridges te blokkeren die een chip hebben die niet van HP is. Door periodieke firmware-updates die via internet worden geleverd, wordt de effectiviteit van de dynamische beveiligingsmaatregelen behouden en worden cartridges geblokkeerd die eerder wel werkten.

Updates kunnen de functionaliteit en functies van de printer verbeteren of uitbreiden, beschermen tegen veiligheidsrisico's en andere doeleinden hebben. Deze updates kunnen ook cartridges blokkeren die een chip gebruiken die niet van HP is zodat ze niet in de printer werken, inclusief cartridges die momenteel wel werken. Tenzij u zich hebt aangemeld voor bepaalde HP-programma's zoals Instant Ink of andere services gebruikt waarvoor automatische online firmware-updates nodig zijn, kunnen de meeste HP-printers geconfigureerd worden om updates automatisch te ontvangen, of via een melding waarbij u kunt kiezen of u de printer wilt updaten of niet. Voor meer informatie over dynamische beveiliging en het configureren van online firmware-updates gaat u naar www.hp.com/learn/ds.

Benodigdheden, accessoires en onderdelen bestellen

Meer informatie over het verkrijgen van vervangende benodigdheden, accessoires en onderdelen voor de printer.

Bestellen

Bestel onderdelen, benodigdheden of accessoires via een van de volgende kanalen.

Tabel 3-1 Bestelopties

Besteloptie	Bestelinformatie
Benodigdheden en papier bestellen	www.hp.com
Echte onderdelen of accessoires van HP bestellen	www.hp.com/buy/parts
Bestellen via aanbieders van service of ondersteuning	Neem contact op met een door HP erkende aanbieder van service of ondersteuning.
Bestellen via de geïntegreerde webserver van HP (EWS)	Als u toegang wilt krijgen, voert u het IP-adres of de hostnaam van de printer in in het adres- of URL-veld in een ondersteunde webbrowser op uw computer. De EWS bevat een koppeling naar de HP-website, die opties biedt voor het aanschaffen van originele benodigdheden van HP.

Benodigdheden en accessoires

Vind informatie over de benodigdheden en accessoires die voor uw printer beschikbaar zijn.



OPMERKING: Cartridges zijn alleen voor het opgegeven product te gebruiken; ze werken niet met andere printermodellen.

Tabel 3-2 Benodigdheden - Alleen voor gebruik met 4201

Item	Omschrijving	Cartridgenummer	Nummer
Originele HP 210A zwarte LaserJet-tonercartridge	Vervangende zwarte tonercartridge met standaardcapaciteit	210A	W2100A
Originele HP 210A cyaan LaserJet-tonercartridge	Cyaan tonercartridge met standaardcapaciteit	210A	W2101A
Originele HP 210A gele LaserJet-tonercartridge	Gele tonercartridge met standaardcapaciteit	210A	W2102A
Originele HP 210A magenta LaserJet-tonercartridge	Magenta tonercartridge met standaardcapaciteit	210A	W2103A
Originele HP 210X zwarte LaserJet-tonercartridge met hoge capaciteit	Vervangende zwarte tonercartridge met hoge capaciteit	210X	W2100X
Originele HP 210X cyaan LaserJet-tonercartridge met hoge capaciteit	Cyaan tonercartridge met hoge capaciteit	210X	W2101X
Originele HP 210X gele LaserJet-tonercartridge met hoge capaciteit	Gele tonercartridge met hoge capaciteit	210X	W2102X
Originele HP 210X magenta LaserJet-tonercartridge met hoge capaciteit	Magenta tonercartridge met hoge capaciteit	210X	W2103X

Tabel 3-3 Benodigdheden - Alleen voor gebruik met 4202

Item	Omschrijving	Cartridgenummer	Nummer
Originele HP 220A zwarte LaserJet-tonercartridge	Vervangende zwarte tonercartridge met standaardcapaciteit	220A	W2200A
Originele HP 220A cyaan LaserJet-tonercartridge	Cyaan tonercartridge met standaardcapaciteit	220A	W2201A
Originele HP 220A gele LaserJet-tonercartridge	Gele tonercartridge met standaardcapaciteit	220A	W2202A
Originele HP 220A magenta LaserJet-tonercartridge	Magenta tonercartridge met standaardcapaciteit	220A	W2203A
Originele HP 220X zwarte LaserJet-tonercartridge met hoge capaciteit	Vervangende zwarte tonercartridge met hoge capaciteit	220X	W2200X
Originele HP 220X cyaan LaserJet-tonercartridge met hoge capaciteit	Cyaan tonercartridge met hoge capaciteit	220X	W2201X
Originele HP 220X gele LaserJet-tonercartridge met hoge capaciteit	Gele tonercartridge met hoge capaciteit	220X	W2202X
Originele HP 220X magenta LaserJet-tonercartridge met hoge capaciteit	Magenta tonercartridge met hoge capaciteit	220X	W2203X

Tabel 3-4 Accessoires

Item	Nummer
HP Color LaserJet Pro blauwe papierlade voor 550 vel	28N93A
HP Color LaserJet Pro grijze papierlade voor 550 vel (beschikbaarheid selecteren)	632J6A
USB 2.0-printerkabel A-naar-B-kabel (standaard 2 meter)	DT2738

Door de klant te vervangen onderdelen

Voor veel HP LaserJet printers zijn door de klant te vervangen onderdelen beschikbaar om de reparatietijd te reduceren.

Meer informatie over door de klant te vervangen onderdelen en de voordelen van het programma vindt u op <http://www.hp.com/go/csr-support> en <http://www.hp.com/go/csr-faq>.

Echte HP-vervangingsonderdelen kunt u bestellen op <http://www.hp.com/buy/parts> of door contact op te nemen met een bevoegde service- of ondersteuningsprovider van HP. Bij het bestellen van een onderdeel heeft u een van de volgende gegevens nodig: artikelnummer, serienummer (te vinden op de achterkant van de printer), productnummer of printer naam.

- Onderdelen waarbij staat vermeld dat zelf vervangen **Verplicht** is, kunnen door de klant zelf worden geïnstalleerd. U kunt de reparatie ook laten uitvoeren door servicemedewerkers van HP maar dan worden kosten in rekening gebracht. Voor deze onderdelen wordt geen ondersteuning van het type Onsite of Retour aan depot aangeboden onder de garantie van de HP printer.

- Onderdelen waarbij staat vermeld dat zelf vervangen **Optioneel** is, kunnen tijdens de garantieperiode van de printer op uw verzoek zonder extra kosten worden geïnstalleerd door servicemedewerkers van HP.

Tabel 3-5 Door de klant te vervangen onderdelen

Item	Omschrijving	Opties voor zelf vervangen	Nummer
HP Color LaserJet Pro blauwe papierlade voor 550 vel	Vervangende optionele lade 3	Verplicht	28N93A
HP Color LaserJet Pro grijze papierlade voor 550 vel (beschikbaarheid selecteren)	Vervangende optionele lade 3	Verplicht	632J6A

De instellingen voor benodigdheden van de HP-tonercartridgebeveiliging configureren

Een netwerkbeheerder kan de instellingen voor tonercartridgebeveiliging uitvoeren met behulp van het bedieningspaneel van de printer of de geïntegreerde webserver van HP (EWS).

Inleiding

Gebruik het cartridgebeleid van HP en de Cartridge Protection om te bepalen welke cartridges in de printer zijn geïnstalleerd en de cartridges die zijn geïnstalleerd te beveiligen tegen diefstal.

- **Cartridgebeleid:** Deze functie beschermt de printer tegen vervalste tonercartridges door alleen echte HP-cartridges toe te staan voor gebruik met de printer. Het gebruik van originele HP-cartridges zorgt voor de beste afdrukkwaliteit. Wanneer iemand een cartridge installeert die geen originele HP-cartridge is, geeft het bedieningspaneel van de printer het bericht weer dat de cartridge niet is toegestaan en informatie die aangeeft hoe u verder kunt gaan.
- **Cartridge Protection:** Deze functie koppelt tonercartridges permanent aan een specifieke printer of een reeks printers, zodat ze in andere printers niet kunnen worden gebruikt. Wanneer u uw cartridges vergrendelt, beschermt u uw investering. Als deze functie is ingeschakeld en iemand probeert om een vergrendelde cartridge uit de originele printer te halen en in een ongeautoriseerde printer te plaatsen, kan die printer niet afdrucken met de vergrendelde cartridge. Het bedieningspaneel van de printer geeft het bericht weer dat de cartridge is vergrendeld en informatie die aangeeft hoe de gebruiker verder kan gaan.

⚠ VOORZICHTIG: Na het inschakelen van Cartridge Protection voor de printer, worden alle volgende tonercartridges die worden geïnstalleerd in de printer automatisch en *permanent* vergrendeld. Om te voorkomen dat een nieuwe cartridge wordt vergrendeld, schakelt u de functie uit *voordat* u de nieuwe cartridge installeert.

Het uitschakelen van de functie schakelt de vergrendeling van cartridges die momenteel zijn geïnstalleerd niet uit.

Beide functies zijn standaard uitgeschakeld. Volg deze procedures om ze in of uit te schakelen.

De functie Cartridgebeleid in- of uitschakelen

De functie Cartridgebeleid kan worden ingeschakeld of uitgeschakeld via het bedieningspaneel of de geïntegreerde webserver (EWS).



OPMERKING: Voor het in- of uitschakelen van deze functie moet u mogelijk een beheerderswachtwoord invoeren.

Vraag de beheerder of er een beheerderswachtwoord is ingesteld. EWS-wachtwoorden kunnen niet worden hersteld.

Het bedieningspaneel van de printer gebruiken om de functie Cartridgebeleid in te schakelen

Via het bedieningspaneel van de printer kan de netwerkbeheerder de functie Cartridgebeleid inschakelen. U kunt de printer dan alleen gebruiken met originele HP-cartridges.

1. Draai op het bedieningspaneel van de printer aan de draaiknop om de optie **Menu** te selecteren en druk vervolgens op de draaiknop.
2. Draai aan de draaiknop om **Instellingen** te selecteren en druk vervolgens op de knop.
3. Selecteer de volgende items:
 - a. **Benodigdheden**
 - b. **Erkend HP-cartridgebeleid**
4. Standaard is **Erkend HP-cartridgebeleid** ingesteld op **Uit**. Druk op de draaiknop om dit in **in** te schakelen.

Het bedieningspaneel van de printer gebruiken om de functie Cartridgebeleid uit te schakelen

Via het bedieningspaneel van de printer kan de netwerkbeheerder de functie Cartridgebeleid uitschakelen. Hiermee verwijdert u de beperking dat alleen originele HP-cartridges kunnen worden gebruikt.

1. Draai op het bedieningspaneel van de printer aan de draaiknop om de optie **Menu** te selecteren en druk vervolgens op de draaiknop.
2. Draai aan de draaiknop om **Instellingen** te selecteren en druk vervolgens op de knop.
3. Selecteer de volgende items:
 - a. **Benodigdheden**
 - b. **Erkend HP-cartridgebeleid**
4. Druk op de draaiknop om de instelling in **Uit** te wijzigen.

De geïntegreerde webserver van HP (EWS) gebruiken om de functie Cartridgebeleid in te schakelen

Via de geïntegreerde webserver kan de netwerkbeheerder de functie Cartridgebeleid inschakelen. U kunt de printer dan alleen gebruiken met originele HP-cartridges.

1. Open de geïntegreerde webserver van HP (EWS):
 - a. Draai op het bedieningspaneel van de printer aan de draaiknop om de optie **Menu** te selecteren en druk vervolgens op de draaiknop.
 - b. Draai en druk op de draaiknop om **Informatie** te selecteren, draai vervolgens om **Verbonden** te selecteren onder **Wi-Fi** of **Ethernet** (de methode die u gebruikt om verbinding te maken), en gebruik de draaiknop om het IP-adres van de printer weer te geven.

- c. Open een webbrowser en voer in de adresregel het IP-adres of de hostnaam in zoals die wordt weergegeven op het bedieningspaneel van de printer. Druk op de toets **Enter** op het toetsenbord van de computer. De EWS wordt geopend.

 https://10.10.XX.XXX

 **OPMERKING:** Als in de webbrowser een bericht wordt weergegeven dat toegang tot de website mogelijk niet veilig is, selecteert u de optie om door te gaan naar de website. Toegang tot deze website zal de computer niet beschadigen.

2. Klik op de startpagina van de EWS op **Benodigheden** in het linker navigatiepaneel.

 **BELANGRIJK:** Voor toegang tot de menu's van de geïntegreerde webserver (EWS) hebt u een pincode nodig. De standaardpincode voor deze printer bevindt zich op een sticker aan de binnenkant van de voorklep. Gebruik deze pincode om u aan te melden wanneer u hierom wordt gevraagd.

De standaardpincode kan door een gebruiker of beheerder worden gewijzigd.

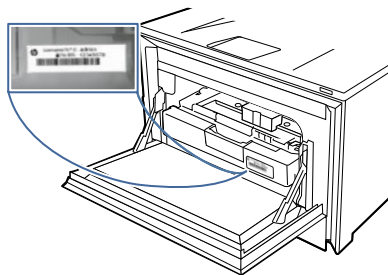

3. Klik in het venster **Benodigheden** op **Instellingen benodigheden**.
4. Klik onder **Erkend HP-cartridgebeleid** op de knop om het in te schakelen.

De geïntegreerde webserver van HP (EWS) gebruiken om de functie Cartridgebeleid uit te schakelen

Via de geïntegreerde webserver kan de netwerkbeheerder de functie Cartridgebeleid uitschakelen. Hiermee verwijdert u de beperking dat alleen originele HP-cartridges kunnen worden gebruikt.

1. Open de geïntegreerde webserver van HP (EWS):
 - a. Draai op het bedieningspaneel van de printer aan de draaiknop om de optie **Menu** te selecteren en druk vervolgens op de draaiknop.
 - b. Draai en druk op de draaiknop om **Informatie** te selecteren, draai vervolgens om **Verbonden** te selecteren onder **Wi-Fi** of **Ethernet** (de methode die u gebruikt om verbinding te maken), en gebruik de draaiknop om het IP-adres van de printer weer te geven.
 - c. Open een webbrowser en voer in de adresregel het IP-adres of de hostnaam in zoals die wordt weergegeven op het bedieningspaneel van de printer. Druk op de toets **Enter** op het toetsenbord van de computer. De EWS wordt geopend.

 https://10.10.XX.XXX



OPMERKING: Als in de webbrowser een bericht wordt weergegeven dat toegang tot de website mogelijk niet veilig is, selecteert u de optie om door te gaan naar de website. Toegang tot deze website zal de computer niet beschadigen.

2. Klik op de startpagina van de EWS op **Benodigheden** in het linker navigatiepaneel.
Voer de EWS-pincode in wanneer u hierom wordt gevraagd.
3. Klik in het venster **Benodigheden** op **Instellingen benodigheden**.
4. Klik onder **Erkend HP-cartridgebeleid** op de knop om het uit te schakelen.

Problemen oplossen bij foutberichten op het bedieningspaneel over Cartridgebeleid

Raadpleeg de aanbevolen handelingen voor foutberichten over het Cartridgebeleid.

Tabel 3-6 Foutberichten op het bedieningspaneel Cartridgebeleid

Foutbericht	Omschrijving	Aanbevolen handeling
10.0X.30 Ongeldige <Color> cartridge	De beheerder heeft de printer zo geconfigureerd dat alleen originele HP-benodigheden met garantie kunnen worden gebruikt. Vervang de cartridge om door te gaan met afdrukken.	Vervang de cartridge door een echte HP-tonercartridge. Als u denkt dat u een origineel HP onderdeel hebt aangeschaft, gaat u naar www.hp.com/go/anticounterfeit om te bepalen of de tonercartridge een echte HP cartridge is, en wat u moet doen als dit niet het geval is.

De functie Cartridge Protection in- of uitschakelen

De functie Cartridge Protection kan worden ingeschakeld of uitgeschakeld via het bedieningspaneel of de geïntegreerde webserver (EWS).



OPMERKING: Voor het in- of uitschakelen van deze functie moet u mogelijk een beheerderswachtwoord invoeren.

Vraag de beheerder of er een beheerderswachtwoord is ingesteld. EWS-wachtwoorden kunnen niet worden hersteld.

Het bedieningspaneel van de printer gebruiken om de functie Cartridge Protection in te schakelen

Via het bedieningspaneel van de printer kan de netwerkbeheerder de functie Cartridge Protection inschakelen. Hierdoor worden de cartridges van de printer beschermd tegen diefstal en gebruik in andere printers.

1. Draai op het bedieningspaneel van de printer aan de draaiknop om de optie **Menu** te selecteren en druk vervolgens op de draaiknop.
2. Draai aan de draaiknop om **Instellingen** te selecteren en druk vervolgens op de knop.
3. Selecteer de volgende items:
 - a. **Benodigheden**
 - b. **Cartridge Protection**

4. Druk op de draaiknop om [Cartridges vergrendelen](#) te selecteren en de functie in te schakelen.

 **VOORZICHTIG:** Na het inschakelen van Cartridge Protection voor de printer, worden alle volgende tonercartridges die worden geïnstalleerd in de printer automatisch en *permanent* beschermd. Om te voorkomen dat een nieuwe cartridge wordt beschermd, schakelt u de functie uit *voordat* u de nieuwe cartridge installeert.

Het uitschakelen van de functie schakelt de bescherming van cartridges die momenteel zijn geïnstalleerd niet uit.

Het bedieningspaneel van de printer gebruiken om de functie Cartridge Protection uit te schakelen

Via het bedieningspaneel van de printer kan de netwerkbeheerder de functie Cartridge Protection uitschakelen. Hierdoor wordt de bescherming opgeheven voor alle nieuwe cartridges die in de printer worden geïnstalleerd.

1. Draai op het bedieningspaneel van de printer aan de draaiknop om de optie [Menu](#) te selecteren en druk vervolgens op de draaiknop.
2. Draai aan de draaiknop om [Instellingen](#) te selecteren en druk vervolgens op de knop.
3. Selecteer de volgende items:
 - a. [Benodigdheden](#)
 - b. [Cartridge Protection](#)
4. Selecteer [Uit](#) om deze functie uit te schakelen.

De geïntegreerde webserver van HP (EWS) gebruiken om de functie Cartridge Protection in te schakelen

Via de geïntegreerde webserver kan de netwerkbeheerder de functie Cartridge Protection inschakelen. Dit beschermt de cartridges die aan de printer zijn gekoppeld tegen diefstal en gebruik in andere printers.

1. Open de geïntegreerde webserver van HP (EWS):
 - a. Draai op het bedieningspaneel van de printer aan de draaiknop om de optie [Menu](#) te selecteren en druk vervolgens op de draaiknop.
 - b. Draai en druk op de draaiknop om [Informatie](#) te selecteren, draai vervolgens om [Verbonden](#) te selecteren onder [Wi-Fi](#) of [Ethernet](#) (de methode die u gebruikt om verbinding te maken), en gebruik de draaiknop om het IP-adres van de printer weer te geven.
 - c. Open een webbrowser en voer in de adresregel het IP-adres of de hostnaam in zoals die wordt weergegeven op het bedieningspaneel van de printer. Druk op de toets [Enter](#) op het toetsenbord van de computer. De EWS wordt geopend.

 <https://10.10.XX.XXX>

 **OPMERKING:** Als in de webbrowser een bericht wordt weergegeven dat toegang tot de website mogelijk niet veilig is, selecteert u de optie om door te gaan naar de website. Toegang tot deze website zal de computer niet beschadigen.

2. Klik op de startpagina van de EWS op **Benodigheden** in het linker navigatiepaneel.

 **BELANGRIJK:** Voor toegang tot de menu's van de geïntegreerde webserver (EWS) hebt u een pincode nodig. De standaardpincode voor deze printer bevindt zich op een sticker aan de binnenkant van de voorklep. Gebruik deze pincode om u aan te melden wanneer u hierom wordt gevraagd.

De standaardpincode kan door een gebruiker of beheerder worden gewijzigd.

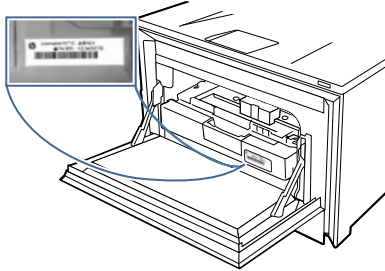

3. Klik in het venster **Benodigheden** op **Instellingen benodigheden**.
4. Klik onder **Cartridge Protection** op de knop om de functie in te schakelen.

 **VOORZICHTIG:** Na het inschakelen van Cartridge Protection voor de printer, worden alle volgende tonercartridges die worden geïnstalleerd in de printer automatisch en *permanent* vergrendeld. Om te voorkomen dat een nieuwe cartridge wordt beschermd, schakelt u de functie uit *voordat* u de nieuwe cartridge installeert.

Het uitschakelen van de functie schakelt de bescherming van cartridges die momenteel zijn geïnstalleerd niet uit.

De geïntegreerde webserver van HP (EWS) gebruiken om de functie Cartridge Protection uit te schakelen

Via de geïntegreerde webserver kan de netwerkbeheerder de functie Cartridge Protection uitschakelen. Hierdoor wordt de bescherming opgeheven voor alle nieuwe cartridges die in de printer worden geïnstalleerd.

1. Open de geïntegreerde webserver van HP (EWS):
 - a. Draai op het bedieningspaneel van de printer aan de draaiknop om de optie **Menu** te selecteren en druk vervolgens op de draaiknop.
 - b. Draai en druk op de draaiknop om **Informatie** te selecteren, draai vervolgens om **Verbonden** te selecteren onder **Wi-Fi** of **Ethernet** (de methode die u gebruikt om verbinding te maken), en gebruik de draaiknop om het IP-adres van de printer weer te geven.
 - c. Open een webbrowser en voer in de adresregel het IP-adres of de hostnaam in zoals die wordt weergegeven op het bedieningspaneel van de printer. Druk op de toets **Enter** op het toetsenbord van de computer. De EWS wordt geopend.

 <https://10.10.XX.XXX>

 **OPMERKING:** Als in de webbrowser een bericht wordt weergegeven dat toegang tot de website mogelijk niet veilig is, selecteert u de optie om door te gaan naar de website. Toegang tot deze website zal de computer niet beschadigen.

2. Klik op de startpagina van de EWS op **Benodigheden** in het linker navigatiepaneel.
Voer de EWS-pincode in wanneer u hierom wordt gevraagd.
3. Klik in het venster **Benodigheden** op **Instellingen benodigheden**.
4. Klik onder **Cartridge Protection** op de knop om de functie uit te schakelen.

Problemen oplossen bij foutberichten op het bedieningspaneel over Cartridge Protection

Raadpleeg de aanbevolen handelingen voor foutberichten over Cartridge Protection.

Tabel 3-7 Foutberichten op het Cartridge Protection bedieningspaneel

Foutbericht	Omschrijving	Aanbevolen handeling
10.0X.57 Vergrendelde <Color> cartridge	<p>De cartridge kan alleen worden gebruikt in de printer of de groep printers waarin de cartridge is vergrendeld met HP Cartridge Protection.</p> <p>Met Cartridge Protection kunnen systeembeheerders ervoor zorgen dat cartridges alleen kunnen worden gebruikt in één printer of groep printers. Vervang de cartridge om door te gaan met afdrukken.</p>	Vervang de cartridge door een nieuwe tonercartridge.

Tonercartridges vervangen

Vervang de tonercartridges als er een melding op de printer verschijnt, of als er problemen met de afdrukkwaliteit zijn.

Informatie over tonercartridges

De printer geeft aan wanneer de tonercartridge vrijwel leeg is. De echte resterende levensduur van de tonercartridge kan variëren. Zorg dat u een vervangende tonercartridge hebt die u kunt plaatsen wanneer de afdrukkwaliteit niet meer voldoet.

De printer gebruikt vier kleuren en heeft voor elke kleur een afzonderlijke tonercartridge: cyaan (C), magenta (M), geel (Y) en zwart (K). De tonercartridges bevinden zich aan de binnenzijde van de voorklep.

Blijf met de huidige cartridge afdrukken totdat de afdrukkwaliteit zelfs na het opnieuw verdelen van de toner niet meer acceptabel is. Als u de toner opnieuw wilt verdelen, verwijdert u de tonercartridge uit de printer en schudt u de cartridge voorzichtig heen en weer. Raadpleeg de instructies voor het vervangen van de cartridge voor een grafische weergave. Plaats de tonercartridge opnieuw in de printer en sluit vervolgens de klep.

Ga naar HP SureSupply op <http://www.hp.com/go/suresupply> om cartridges aan te schaffen of de cartridgecompatibiliteit van de printer te controleren. Scrol naar de onderkant van de pagina en controleer of land/regio juist is ingesteld.



OPMERKING: Cartridges zijn alleen voor het opgegeven product te gebruiken; ze werken niet met andere printermodellen.

Tabel 3-8 Benodigdheden - Alleen voor gebruik met 4201

Item	Omschrijving	Cartridgenummer	Nummer
Originele HP 210A zwarte LaserJet-tonercartridge	Vervangende zwarte tonercartridge met standaardcapaciteit	210A	W2100A
Originele HP 210A cyaan LaserJet-tonercartridge	Cyaan tonercartridge met standaardcapaciteit	210A	W2101A
Originele HP 210A gele LaserJet-tonercartridge	Gele tonercartridge met standaardcapaciteit	210A	W2102A
Originele HP 210A magenta LaserJet-tonercartridge	Magenta tonercartridge met standaardcapaciteit	210A	W2103A
Originele HP 210X zwarte LaserJet-tonercartridge met hoge capaciteit	Vervangende zwarte tonercartridge met hoge capaciteit	210X	W2100X
Originele HP 210X cyaan LaserJet-tonercartridge met hoge capaciteit	Cyaan tonercartridge met hoge capaciteit	210X	W2101X
Originele HP 210X gele LaserJet-tonercartridge met hoge capaciteit	Gele tonercartridge met hoge capaciteit	210X	W2102X
Originele HP 210X magenta LaserJet-tonercartridge met hoge capaciteit	Magenta tonercartridge met hoge capaciteit	210X	W2103X

Tabel 3-9 Benodigdheden - Alleen voor gebruik met 4202

Item	Omschrijving	Cartridgenummer	Nummer
Originele HP 220A zwarte LaserJet-tonercartridge	Vervangende zwarte tonercartridge met standaardcapaciteit	220A	W2200A
Originele HP 220A cyaan LaserJet-tonercartridge	Cyaan tonercartridge met standaardcapaciteit	220A	W2201A
Originele HP 220A gele LaserJet-tonercartridge	Gele tonercartridge met standaardcapaciteit	220A	W2202A
Originele HP 220A magenta LaserJet-tonercartridge	Magenta tonercartridge met standaardcapaciteit	220A	W2203A
Originele HP 220X zwarte LaserJet-tonercartridge met hoge capaciteit	Vervangende zwarte tonercartridge met hoge capaciteit	220X	W2200X
Originele HP 220X cyaan LaserJet-tonercartridge met hoge capaciteit	Cyaan tonercartridge met hoge capaciteit	220X	W2201X
Originele HP 220X gele LaserJet-tonercartridge met hoge capaciteit	Gele tonercartridge met hoge capaciteit	220X	W2202X
Originele HP 220X magenta LaserJet-tonercartridge met hoge capaciteit	Magenta tonercartridge met hoge capaciteit	220X	W2203X

Haal de tonercartridge pas uit de verpakking wanneer u deze gaat vervangen.

⚠ VOORZICHTIG: Voorkom schade aan de tonercartridge: stel deze niet langer dan een paar minuten bloot aan licht. Plaats de cartridge in de originele plastic verpakking, of dek de cartridge af met een lichtgewicht, doorschijnend item als de tonercartridge voor langere tijd uit de printer wordt verwijderd.

De volgende afbeelding geeft de onderdelen van de tonercartridge weer.

Afbeelding 3-1 Onderdelen van tonercartridge

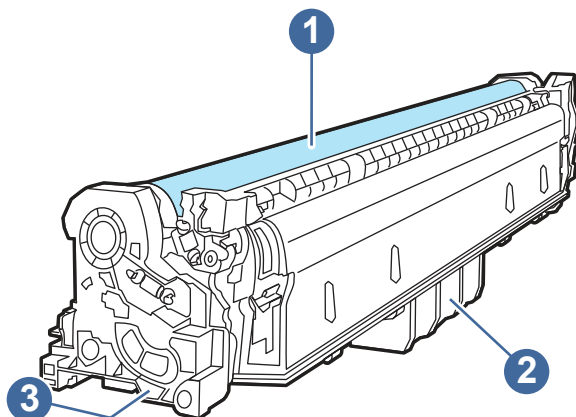

Nummer	Omschrijving
1	Afbeeldingsdrum VOORZICHTIG: Raak de belichtingstrommel niet aan. Vingerafdrukken kunnen leiden tot problemen met de afdrukkwaliteit.
2	Hendel
3	Geheugenchip

⚠ VOORZICHTIG: Als u toner op kleding krijgt, veegt u de toner met een droge doek van de kleding en wast u de kleding in koud water. Warm water fixeert toner in stof.

📄 OPMERKING: In de verpakking van de tonercartridge vindt u informatie over hergebruik van gebruikte cartridges.

De tonercartridges verwijderen en deze vervangen

Voer deze stappen uit om de tonercartridges te vervangen.

1. Open de voorklep door op de knop op het linkerpaneel te drukken.

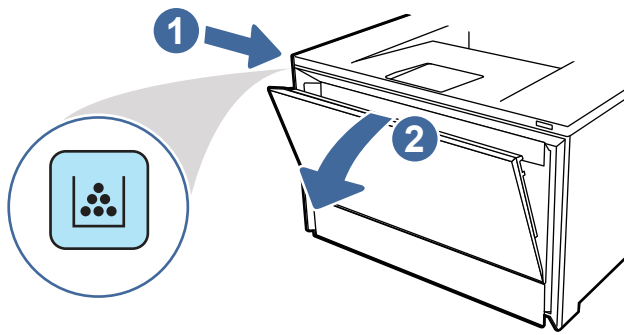

2. Pak de blauwe hendel van de tonercartridgelade en trek de lade naar buiten.

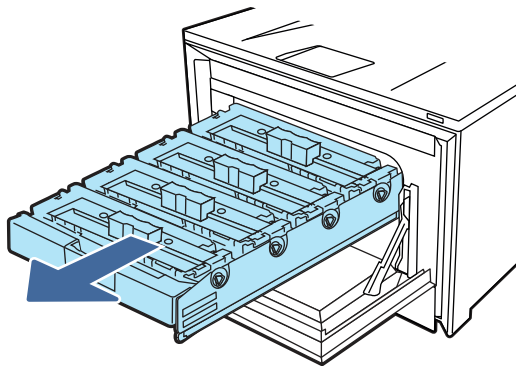

3. Pak de hendel van de tonercartridge en trek de cartridge vervolgens recht naar boven om deze te verwijderen.

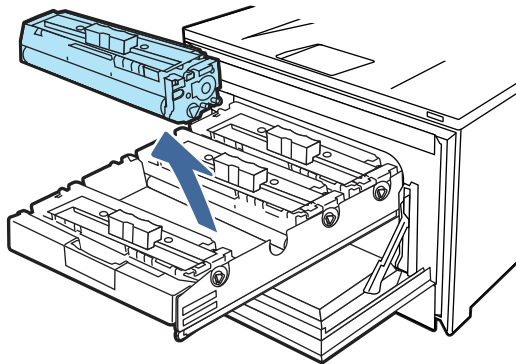

4. Haal de nieuwe tonercartridge uit de doos en trek vervolgens aan het ontgrendellipje op de verpakking.

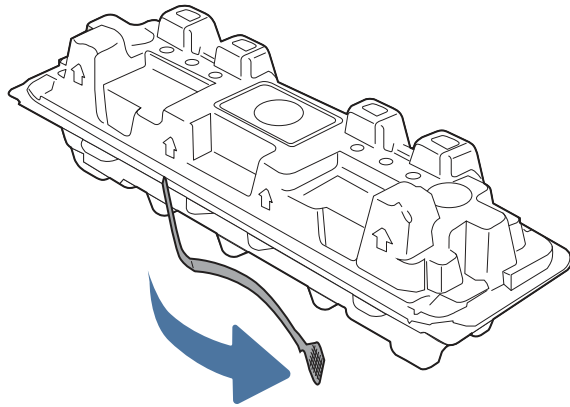

5. Haal de tonercartridge uit de geopende verpakking. Plaats de gebruikte tonercartridge in de verpakking voor recycling.

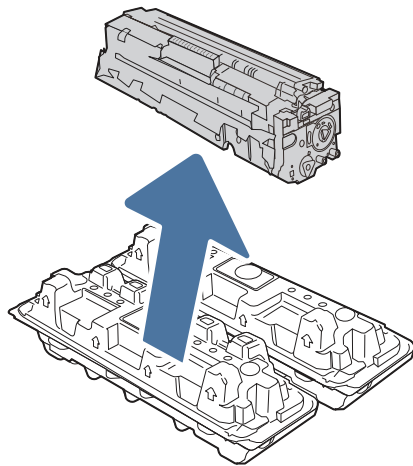

6. Houd beide uiteinden van de tonercartridge vast en schud deze heen en weer om de toner gelijkmatig in de cartridge te verdelen.

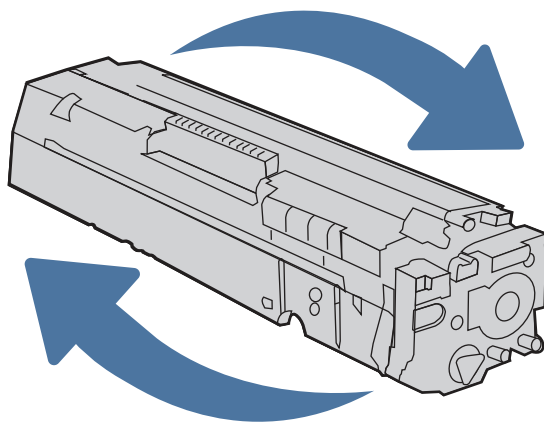

7. Raak de afbeeldingsdrum onder aan de tonercartridge niet aan. Vingerafdrukken op de afbeeldingsdrum kunnen problemen geven met de afdrukkwaliteit. Stel de tonercartridge ook niet onnodig bloot aan licht.

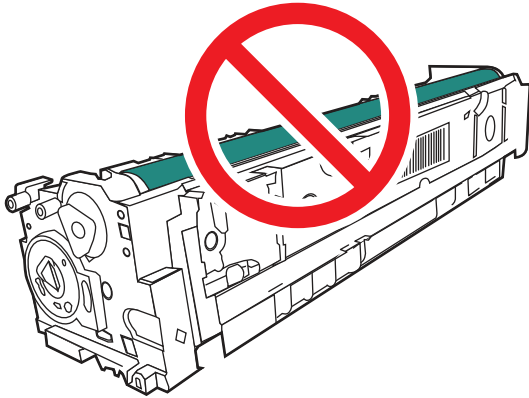

8. Plaats de nieuwe tonercartridge in de lade. Zorg ervoor dat de kleur op de cartridge overeenkomt met kleur op de lade.

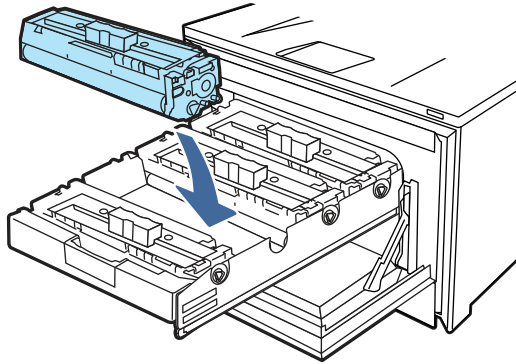

9. Sluit de lade met de tonercartridges.

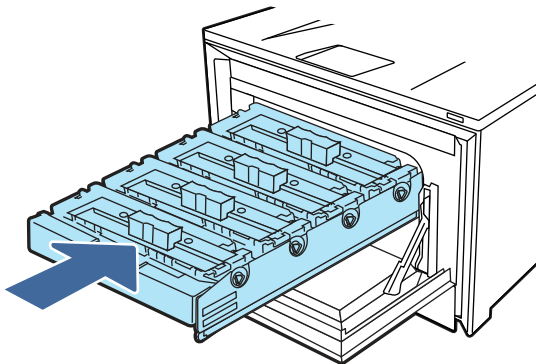

10. Sluit de voorklep.

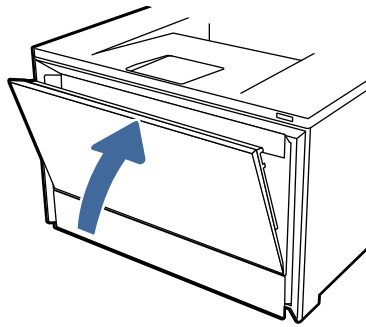

11. Verpak de gebruikte tonercartridge in de verpakking van de nieuwe cartridge of gebruik een grote kartonnen doos als u meerdere cartridges tegelijk wilt recyclen. Zie de bijgesloten recyclinggids voor informatie over recycling.

In de VS wordt een gefrankeerd etiket in de doos meegeleverd. Ga voor andere landen/regio's naar www.hp.com/recycle om een gefrankeerd transportetiket af te drukken.

Plak het gefrankeerde transportetiket op de doos en retourneer de gebruikte cartridge naar HP voor recycling.

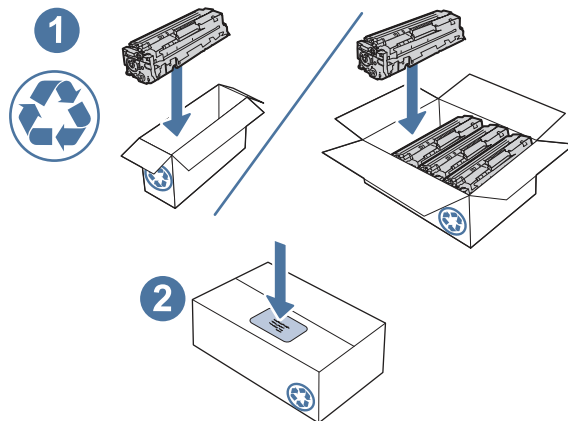

 <http://www.hp.com/recycle>

4 Afdrukken

Afdrukken met de software, of afdrukken vanaf een mobiel apparaat of USB-flashstation.

De volgende informatie is correct op het moment van uitgave. Zie <http://www.hp.com/support/colorlj4201-4203> voor actuele informatie.

Voor meer informatie:

De uitgebreide Help van HP voor de printer omvat de volgende informatie:

- Installeren en configureren
- Leren en gebruiken
- Problemen oplossen
- Software- en firmware-updates downloaden
- Meepraten op ondersteuningsforums
- Informatie over garantie en wettelijke informatie zoeken

HP Smart gebruiken om af te drukken vanuit de cloud

Door HP Smart te gebruiken en uw printer te koppelen aan uw HP-account, kunt u bestanden overal afdrukken.

U kunt de volgende afdruktaken uitvoeren met de HP Smart-app:

- Rechtstreeks afdrukken vanuit HP Smart
- Afdrukken vanuit elke Windows- of Android-app die beschikt over een afdrukmenu.
- Kopieën maken (Android, iOS en bepaalde printermodellen): De kopieerfunctie gebruikt de camera van het apparaat om een document of foto vast te leggen die u vervolgens kunt bewerken en afdrukken.
- De printer delen: Sta toe dat anderen op afstand afdruktaken verzenden naar uw Print Anywhere-printer.
- Privé ophalen inschakelen (alleen HP+ printers): Zet een afdruktaak in de wacht totdat de persoon die deze heeft verzonden zich in de buurt van de printer bevindt.
- De printer beheren: Wijzig de printervoorkeuren, geef printerinformatie en -rapporten weer, en meer.

Bezoek hpsmart.com voor informatie over het installeren en afdrukken met HP Smart.

Afdruktaken (Windows)

Meer informatie over algemene afdruktaken voor Windows-gebruikers.

Afdrukken (Windows)

Gebruik de optie **Afdrukken** in een softwareapplicatie om de printer en de basisopties voor de afdruktaak te selecteren.

De volgende procedure beschrijft het standaardafdrukproces voor Windows.

1. Selecteer de optie **Print** (Afdrukken) in het softwareprogramma.
2. Selecteer de printer in de lijst met printers. Als u instellingen wilt wijzigen, klikt u op de knop **Eigenschappen** of **Voorkeuren** om de printerdriver te openen.

 **OPMERKING:** De naam van de knop verschilt per softwareprogramma.

 **OPMERKING:** Klik op de knop Help (?) in de printerdriver voor meer informatie.

3. Klik op de tabbladen in de printerdriver om de beschikbare opties te configureren. Stel bijvoorbeeld op het tabblad **Document** de afdrukstand, de papierbron, de papiersoort en het papierformaat in en stel de kwaliteitsinstellingen in op het tabblad **Basis**.
4. Klik op de knop **OK** om terug te keren naar het dialoogvenster **Afdrukken**. Geef op dit scherm het aantal af te drukken exemplaren op.
5. Klik op de knop **Afdrukken** om de taak af te drukken.

Automatisch dubbelzijdig afdrukken (Windows)

Als uw printer is voorzien van een automatische eenheid voor dubbelzijdig afdrukken, kunt u automatisch afdrukken op beide zijden van het papier. Gebruik een type en formaat die worden ondersteund door de eenheid voor dubbelzijdig afdrukken.

1. Selecteer de optie **Print** (Afdrukken) in het softwareprogramma.
2. Selecteer de printer in de lijst met printers en klik vervolgens op de knop **Eigenschappen** of **Voorkeuren** om het printerstuurprogramma te openen.

 **OPMERKING:** De naam van de knop verschilt per softwareprogramma.

3. Klik op het tabblad **Basic**.
4. Selecteer **Omslaan via lange zijde** of **Omslaan via korte zijde** voor de optie **Dubbelzijdig afdrukken**. Klik op **OK** om het dialoogvenster **Documenteigenschappen** te sluiten.
5. Klik in het dialoogvenster **Afdrukken** op de knop **Afdrukken** om de taak af te drukken.

Handmatig dubbelzijdig afdrukken (Windows)

Gebruik deze procedure voor printers waarop geen automatische eenheid voor dubbelzijdig afdrukken is geïnstalleerd, of om af te drukken op papier dat de eenheid voor dubbelzijdig afdrukken niet ondersteunt.

1. Selecteer de optie **Print** (Afdrukken) in het softwareprogramma.
2. Selecteer de printer in de lijst met printers en klik vervolgens op de knop **Eigenschappen** of **Voorkeuren** om het printerstuurprogramma te openen.

 **OPMERKING:** De naam van de knop verschilt per softwareprogramma.

3. Open het tabblad **Afwerking**.
4. Selecteer **Omslaan via lange zijde** of **Omslaan via korte zijde** voor de optie **dubbelzijdig afdrukken** en klik vervolgens op **OK** om het dialoogvenster **Documenteigenschappen** te sluiten.
5. Klik in het dialoogvenster **Afdrukken** op de knop **Afdrukken** om de eerste zijde van de taak af te drukken.
6. Haal de afgedrukte stapel uit de uitvoerbak en leg deze in lade 1.
7. Selecteer, wanneer u hierom wordt gevraagd, de desbetreffende knop op het bedieningspaneel om door te gaan.

Meerdere pagina's per vel afdrukken (Windows)

Als u vanuit een softwaretoepassing afdrukt met de optie **Afdrukken**, kunt u een optie selecteren om meerdere pagina's op één vel papier af te drukken. Dit is handig wanneer u bijvoorbeeld een grote document afdrukt en papier wilt besparen.

1. Selecteer de optie **Print** (Afdrukken) in het softwareprogramma.
2. Selecteer de printer in de lijst met printers en klik vervolgens op de knop **Eigenschappen** of **Voorkeuren** om het printerstuurprogramma te openen.



OPMERKING: De naam van de knop verschilt per softwareprogramma.

3. Klik op het tabblad **Basic**.
4. Selecteer het aantal pagina's per vel in de vervolgkeuzelijst **Pagina's per vel**.
5. Selecteer de instellingen **Paginaranden afdrukken** en **Paginavolgorde** op het tabblad **Basis** en stel indien nodig de instelling **Afdrukstand** in op het tabblad **Document**. Klik op **OK** om het dialoogvenster **Documenteigenschappen** te sluiten.
6. Klik in het dialoogvenster **Afdrukken** op de knop **Afdrukken** om de taak af te drukken.

De papiersoort selecteren (Windows)

Als u vanuit een softwaretoepassing afdrukt met de optie **Afdrukken**, kunt u instellen welke papiersoort u voor uw afdruktaak wilt gebruiken. Als uw standaardpapiersoort bijvoorbeeld Letter is, maar u voor de afdruktaak een andere papiersoort wilt gebruiken, selecteert u die specifieke papiersoort.

1. Selecteer de optie **Print** (Afdrukken) in het softwareprogramma.
2. Selecteer de printer in de lijst met printers en klik of tik vervolgens op de knop **Eigenschappen** of **Voorkeuren** om de printerdriver te openen.



OPMERKING: De naam van de knop verschilt per softwareprogramma.

3. Klik op het tabblad **Document**.
4. Selecteer de optie **Mediatype** voor de papiersoort die u gebruikt, en klik op **OK**.
5. Klik op **OK** om het dialoogvenster **Documenteigenschappen** te sluiten.
6. Klik in het dialoogvenster **Afdrukken** op de knop **Afdrukken** om de taak af te drukken.

Overige afdruktaken

Zoek informatie op het web voor het uitvoeren van algemene afdruktaken.

Ga naar <http://www.hp.com/support/colorlj4201-4203>.

Er zijn instructies beschikbaar voor afdruktaken, zoals:

- Afdruksnelkoppelingen of voorinstellingen maken en gebruiken
- Selecteer het papierformaat of gebruik een aangepast papierformaat
- Afdrukstand maken
- Een brochure maken
- Een document schalen zodat het past op een bepaald papierformaat
- De eerste of laatste pagina's van het document op ander papier afdrukken
- Watermerken op een document afdrukken

Afdruktaken (macOS)

Druk af met de HP-afdruksoftware voor macOS. Dit omvat tevens afdrukken op beide zijden of meerdere pagina's per vel afdrukken.

Afdrukken (macOS)

Gebruik de optie **Afdrukken** vanuit een softwaretoepassing om de printer en de basisopties voor de afdruktaak te selecteren.

In de volgende procedure wordt het standaardafdrukproces voor macOS beschreven.

1. Klik op het menu **Bestand** en vervolgens op de optie **Afdrukken**.
2. Selecteer de printer.
3. Klik op **Details weergeven** of **Exemplaren en pagina's** en selecteer vervolgens andere menu's om de afdrukinstellingen aan te passen.



OPMERKING: De naam van het item verschilt per softwareprogramma.

4. Klik op de knop **Print** (Afdrukken).

Automatisch dubbelzijdig afdrukken (macOS)

Als op de printer een automatische duplexeenheid is geïnstalleerd, kunt u automatisch afdrukken op beide zijden van het papier. Gebruik een papierformaat en -type dat wordt ondersteund door de duplexeenheid.

Deze functie is beschikbaar als u de HP-printerdriver installeert. Mogelijk is de functie niet beschikbaar als u AirPrint gebruikt.

1. Klik op het menu **Bestand** en vervolgens op de optie **Afdrukken**.
2. Selecteer de printer.

3. Klik op **Details weergeven** of **Exemplaren en pagina's** en klik vervolgens op het menu **Lay-out**.



OPMERKING: De naam van het item verschilt per softwareprogramma.

4. Selecteer een bindoptie in de vervolgkeuzelijst **Dubbelzijdig**.
5. Klik op de knop **Print** (Afdrukken).

Handmatig dubbelzijdig afdrukken (macOS)

Als op de printer geen automatische duplexeenheid is geïnstalleerd of als u een papierformaat of -type gebruikt dat niet wordt ondersteund door de duplexeenheid, kunt u afdrukken op beide zijden van het papier via een handmatig proces. U moet de pagina's opnieuw plaatsen voor de tweede zijde.

Deze functie is beschikbaar als u de HP-printerdriver installeert. Mogelijk is de functie niet beschikbaar als u AirPrint gebruikt.

1. Klik op het menu **Bestand** en vervolgens op de optie **Afdrukken**.
2. Selecteer de printer.
3. Klik op **Details weergeven** of **Exemplaren en pagina's** en klik vervolgens op het menu **Handmatig dubbelzijdig**.



OPMERKING: De naam van het item verschilt per softwareprogramma.

4. Klik op het selectievakje **Handmatig dubbelzijdig** en selecteer een bindoptie.
5. Ga naar de printer en verwijder alle lege vellen uit lade 1.
6. Klik op de knop **Print** (Afdrukken).
7. Haal de bedrukte stapel uit de uitvoerbak en plaats die met de bedrukte zijde omlaag in de invoerlade.
8. Raak, wanneer u hierom wordt gevraagd, de desbetreffende knop op het bedieningspaneel aan om door te gaan.

Meerdere pagina's per vel afdrukken (macOS)

Als u vanuit een softwaretoepassing afdrukt met de optie **Afdrukken**, kunt u een optie selecteren om meerdere pagina's op één vel papier af te drukken. Als u bijvoorbeeld een grote document wilt afdrukken en papier wilt besparen.

1. Klik op het menu **Bestand** en vervolgens op de optie **Afdrukken**.
2. Selecteer de printer.
3. Klik op **Details weergeven** of **Exemplaren en pagina's** en klik vervolgens op het menu **Lay-out**.



OPMERKING: De naam van het item verschilt per softwareprogramma.

4. Selecteer in de vervolgkeuzelijst **Pagina's per vel** het aantal pagina's dat u op elk vel wilt afdrukken.
5. Selecteer in het gedeelte **Lay-outrichting** de volgorde en positie van de pagina's op het vel.
6. Selecteer in het menu **Rand** het type rand dat u rond elke pagina op het vel wilt afdrukken.
7. Klik op de knop **Print** (Afdrukken).

Papiersoort selecteren (macOS)

Als u vanuit een softwaretoepassing afdrukt met de optie **Afdrukken**, kunt u de papiersoort instellen die u voor uw afdruktaak gebruikt. Als uw standaardpapiersoort bijvoorbeeld Letter is, maar u een andere papiersoort voor een afdruktaak wilt gebruiken, selecteert u deze specifieke papiersoort.

1. Klik op het menu **Bestand** en vervolgens op de optie **Afdrukken**.
2. Selecteer de printer.
3. Klik op **Details weergeven** of **Exemplaren en pagina's** en klik vervolgens op het menu **Afdruk materiaal en kwaliteit** of het menu **Papier/kwaliteit**.



OPMERKING: De naam van het item verschilt per softwareprogramma.

4. Selecteer in de opties **Media en kwaliteit** of **Papier/kwaliteit**.



OPMERKING: Deze lijst bevat de hoofdset met beschikbare opties. Sommige opties zijn niet beschikbaar op alle printers.

- **Afdruk materiaal:** Selecteer de optie voor de papiersoort voor de afdruktaak.
 - **Afdrukkwaliteit:** Selecteer het resolutieniveau voor de afdruktaak.
 - **EconoMode:** Selecteer deze optie om toner te besparen als u conceptversies van documenten afdrukt.
5. Klik op de knop **Print** (Afdrukken).

Overige afdruktaken

Zoek informatie op het web voor het uitvoeren van algemene afdruktaken.

Ga naar <http://www.hp.com/support/colorlj4201-4203>.

Er zijn instructies beschikbaar voor afdruktaken, zoals:

- Afdruksnelkoppelingen of voorinstellingen maken en gebruiken
- Selecteer het papierformaat of gebruik een aangepast papierformaat
- Afdrukstand maken
- Een brochure maken
- Een document schalen zodat het past op een bepaald papierformaat
- De eerste of laatste pagina's van het document op ander papier afdrukken
- Watermerken op een document afdrukken

Afdruktaken opslaan op de printer om later of privé af te drukken

Sla afdruktaken in het printergeheugen op om op een later moment af te drukken.

Inleiding

De volgende informatie bevat procedures voor het maken en afdrukken van documenten die zijn opgeslagen op het USB-flashstation. Deze taken kunnen op een later tijdstip of privé worden afgedrukt.

Voordat u begint

Controleer de vereisten voor het gebruik van de taakopslagfunctie.

Voor de taakopslagfunctie moet aan de volgende vereisten worden voldaan:

- Een speciaal USB 2.0-opslagapparaat van ten minste 16 GB moet zijn geïnstalleerd in de host-USB aan de achterzijde. Dit USB-opslagapparaat bevat de opgeslagen taken die naar de printer zijn gestuurd. Als dit USB-opslagapparaat uit de printer wordt verwijderd, wordt de taakopslagfunctie uitgeschakeld.

Taakopslag instellen

Stel Taakopslag in de printerdriver in, plaats het opslagmedium (USB-flashstation) in de printer en controleer of de functie gereed is voor gebruik.

Installeer voordat u begint de printersoftware als deze nog niet is geïnstalleerd. Ga naar www.hp.com/support, klik op **Software en drivers** en volg de instructies op het scherm om de nieuwste HP-software te downloaden.

Als de printerdriver is geïnstalleerd, is de optie Taakopslag standaard ingesteld op **Automatische configuratie**. De optie bevindt zich op de volgende locatie:

- Windows: **Apparaten en printers > Printereigenschappen > Apparaatinstellingen**
- macOS: **Printers en scanners > Opties en benodigdheden**

U kunt als volgt de instelling van Taakopslag voltooien:

1. Zoek de USB-poort aan de achterzijde.



OPMERKING: Bij sommige modellen is de USB-poort aan de achterzijde bedekt. Verwijder de klep van de USB-poort aan de achterzijde voordat u verdergaat.

2. Plaats het USB-flashstation in de USB-poort aan de achterzijde.

Afbeelding 4-1 USB-flashstation plaatsen

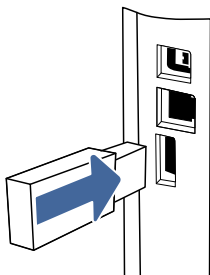

Er wordt een bericht weergegeven op het bedieningspaneel met de waarschuwing dat het USB-station zal worden geformatteerd. Selecteer **OK** om de procedure te voltooien.

3. Open de printerdriver om te controleren of het selectievakje **Taakopslag** wordt weergegeven op het tabblad **Standaard**. Als het zichtbaar is, is de functie klaar voor gebruik.

Selecteer de optie **Afdrukken** vanuit een softwareprogramma, selecteer uw printer in de lijst met printers en ga als volgt te werk:

- **Windows:** Selecteer **Eigenschappen** of **Voorkeuren**. Klik op het tabblad **Basic**.

Als het selectievakje **Taakopslag** niet wordt weergegeven, moet u dit als volgt activeren:

Open in het menu Start de optie **Instellingen**, klik op **Apparaten** en klik vervolgens op **Apparaten en printers**. Klik met de rechtermuisknop op de printer en klik op **Printereigenschappen**. Klik op het tabblad **Apparaatinstellingen** op **Taakopslag** en selecteer vervolgens **Automatische configuratie**. Klik op **Toepassen** en vervolgens op **OK**.

- **macOS:** In de printerdriver wordt het menu **Exemplaren en pagina's** weergegeven. Open de vervolgkeuzelijst en klik op het menu **Taakopslag**.

Als het menu **Taakopslag** niet wordt weergegeven, sluit u het venster Afdrukken en opent u het vervolgens opnieuw om het menu te openen

De taakopslagfunctie uitschakelen of inschakelen

Schakel de taakopslagfunctie uit zodat deze niet beschikbaar is, zelfs als een USB-station in de printer is geplaatst. Schakel de functie in zodat deze opnieuw beschikbaar is.

1. Open **Printereigenschappen**:

- **Windows:** Open in het menu Start de optie **Instellingen**, klik op **Apparaten** en klik vervolgens op **Apparaten en printers**. Klik met de rechtermuisknop op de printer en klik op **Printereigenschappen**.
- **macOS:** Klik in het Apple-menu op **Systeemvoorkeuren** en vervolgens op **Printers en scanners**. Selecteer de printer en klik op **Opties en benodigheden**.

2. Schakel de optie Taakopslag als volgt uit:

- **Windows:** Klik op het tabblad **Apparaatinstellingen** op **Taakopslag** en selecteer vervolgens **Uitschakelen**.
- **macOS:** Schakel op het tabblad **Opties** het selectievakje **Taakopslag** uit.

Als u de functie wilt inschakelen, stelt u de optie Taakopslag weer in op **Automatisch configureren** (Windows) of schakelt u het selectievakje **Taakopslag** (macOS) in.

Een opgeslagen taak maken (Windows)

Sla taken op het USB-flashstation op voor privé- of vertraagde afdrukken.

1. Selecteer de optie **Print** (Afdrukken) in het softwareprogramma.
2. Selecteer de printer uit de lijst met printers en selecteer vervolgens **Eigenschappen** of **Voorkeuren**.



OPMERKING: De naam van de knop verschilt per softwareprogramma.

3. Klik op het tabblad **Basic**.

4. Vink het selectievakje **Taakopslag** aan.



OPMERKING: Als het selectievakje **Taakopslag** niet wordt weergegeven, volgt u de instructies in het gedeelte 'Functie taakopslag uitschakelen of inschakelen' om de functie te activeren.

5. Selecteer een **Afdrukmodus**-optie:

- **Normaal afdrukken:** Hiermee wordt een afdruktaak naar de printer gestuurd en wordt deze direct afgedrukt.
- **Pincode vrijgegeven:** Slaat de afdruktaak op de printer op als een opgeslagen taak die alleen kan worden afgedrukt met een pincode. Voer in het veld **Pincode invoeren** een 4-cijferige pincode in en het veld **Pincode bevestigen**. Om de opgeslagen taak af te drukken, moet de pincode op het bedieningspaneel worden ingetoetst.



OPMERKING: Als er geen pincode is ingevoerd, is de standaardpincode 0000.

- **Beveiligd gecodeerd:** Slaat de afdruktaak op de printer op als een gecodeerde afdruktaak. Voer een wachtwoord voor een afdruktaak in het veld **Wachtwoord invoeren** in en het veld **Wachtwoord bevestigen**. Om de gecodeerde taak af te drukken, moet het wachtwoord op het bedieningspaneel van de printer worden ingetoetst.
6. Klik op de knop **OK** om het dialoogvenster **Documenteigenschappen** te sluiten. Klik in het dialoogvenster **Afdrukken** op de knop **Afdrukken** om de taak af te drukken.

Een opgeslagen taak maken (macOS)

Sla taken op het USB-flashstation op voor privé- of vertraagde afdrukken.

1. Klik op het menu **Bestand** en vervolgens op de optie **Afdrukken**.
2. Selecteer de printer in het menu **Printer**.
3. Klik op **Details weergeven** of **Exemplaren en pagina's** en klik vervolgens op het menu **Taakopslag**.



OPMERKING: Als het menu **Taakopslag** niet wordt weergegeven, volgt u de instructies in het gedeelte 'Functie taakopslag uitschakelen of inschakelen' om het menu te activeren.

4. Selecteer in de vervolgkeuzelijst **Modus** het type opgeslagen taak.
 - **Controleren en vasthouden:** Er wordt één exemplaar van een taak afgedrukt, zodat u dit kunt controleren. Hierna worden de volgende exemplaren afgedrukt. Het eerste exemplaar wordt onmiddellijk afgedrukt. Het afdrukken van de volgende exemplaren moet worden gestart vanaf het bedieningspaneel aan de voorkant van het apparaat. Als er bijvoorbeeld tien exemplaren worden verzonden, wordt er direct één exemplaar afgedrukt. De overige andere negen exemplaren worden afgedrukt nadat de taak is opgehaald. Nadat alle exemplaren zijn afgedrukt wordt de taak verwijderd.
 - **Persoonlijke taak:** De taak wordt pas afgedrukt wanneer u dit aangeeft op het bedieningspaneel van de printer. Als de taak een persoonlijk identificatienummer (pincode) heeft, moet u de vereiste pincode op het bedieningspaneel opgeven. De afdruktaak wordt na het afdrukken uit het geheugen verwijderd.
 - **Snelkopie:** Het gewenste aantal exemplaren van een taak wordt afgedrukt en een exemplaar van de taak wordt opgeslagen in het geheugen van de printer, zodat u de taak later nogmaals kunt afdrukken. De taak wordt handmatig of volgens het schema voor taakopslag verwijderd.

- **Opgeslagen taak:** Een taak opslaan op de printer en andere gebruikers toestaan de taak af te drukken. Als de taak een persoonlijk identificatienummer (pincode) heeft, moet degene die de taak afdrukt de vereiste pincode invoeren op het bedieningspaneel. De taak wordt handmatig of volgens het schema voor taakopslag verwijderd.
5. Als u een aangepaste gebruikersnaam of taaknaam wilt gebruiken, klikt u op de knop **Aangepast** en voert u de gebruikersnaam of taaknaam in.
-
-  **OPMERKING:** **macOS 10.14 Mojave en hoger:** De printerdriver bevat niet langer de knop **Aangepast**. Met de opties in de vervolgkeuzelijst **Modus** kunt u de opgeslagen taak instellen.
-
- Selecteer welke optie u wilt gebruiken als er al een andere taak bestaat met dezelfde naam.
- **Taaknaam + (1-99) gebruiken:** Voeg een uniek nummer toe aan het einde van de taaknaam.
 - **Bestand bestand vervangen:** Overschrijf de bestaande opgeslagen taak met de nieuwe taak.
6. Als u in de vervolgkeuzelijst **Modus** de optie **Opgeslagen taak** of **Persoonlijke taak** hebt geselecteerd, kunt u de taak beveiligen met een pincode. Typ een viercijferig getal in het veld **PIN voor afdrukken**. Als anderen deze taak proberen af te drukken, wordt hun gevraagd deze pincode in te voeren.
 7. Klik op de knop **Afdrukken** om de taak te verwerken.

Een opgeslagen taak afdrukken

Een taak afdrukken die is opgeslagen op een USB-flashstation.

1. Draai op het bedieningspaneel van de printer aan de draaiknop om **Afdrukken** te selecteren en druk vervolgens op de draaiknop.
2. Draai aan de draaiknop om **Afdrukken vanaf USB** te selecteren en druk vervolgens op de knop.
3. Draai aan de draaiknop om naar de naam te bladeren van het bestand dat u wilt afdrukken en druk vervolgens op de knop.

 **OPMERKING:** Als de taak privé of beveiligd is, gebruikt u de draaiknop om de pincode of het wachtwoord op te geven.

4. Als u de afdrukopties wilt aanpassen, draait u aan de draaiknop om **Opties** te selecteren en drukt u vervolgens op de knop.

 **OPMERKING:** Nadat u de gewenste afdrukopties hebt ingesteld, draait u aan de draaiknop om naar de pijl-terugknop boven aan het display te bladeren en drukt u vervolgens op de knop.

5. De optie **Afdrukken** wordt automatisch geselecteerd. Druk op de draaiknop om de taak af te drukken.

Opgeslagen taken verwijderen

Wanneer een nieuwe taak is opgeslagen op een USB-flashstation, worden alle voorgaande opdrachten met dezelfde gebruikers- en taaknaam overschreven. Als het USB-flashstation vol is, wordt het volgende bericht weergegeven op het bedieningspaneel van de printer: **Het USB-flashgeheugenapparaat beschikt over onvoldoende geheugen. Verwijder ongebruikte taken en probeer het opnieuw.** Bestaande opgeslagen taken moeten worden verwijderd voordat extra afdruktaken kunnen worden opgeslagen.

Een taak verwijderen die op de printer is opgeslagen

Hiermee verwijdert u een taak die op een USB-flashstation is opgeslagen.

1. Draai op het bedieningspaneel van de printer aan de draaiknop om naar [Opgeslagen taken afdrukken](#) te bladeren en druk vervolgens op de draaiknop.
2. Draai aan de draaiknop om te bladeren naar de naam van de map waarin de taak is opgeslagen. Druk vervolgens op de knop.
3. Draai aan de draaiknop om naar de naam te bladeren van het bestand dat u wilt verwijderen en druk vervolgens op de knop.



OPMERKING: Als de taak privé of versleuteld is, voert u de pincode of het wachtwoord in en tikt u op [Gereed](#).

4. Draai aan de draaiknop om [Verwijderen](#) te selecteren en druk vervolgens op de knop om de taak te verwijderen.

Informatie die naar de printer is verzonden voor de boekhouding

Afdruktaken die worden verzonden vanaf stuurprogramma's op de client (bijv. pc) kunnen persoonlijke informatie verzenden naar apparaten voor afdrukken en beeldverwerking van HP. Dit kan onder andere de gebruikersnaam zijn en de naam van de client waar de taak vandaan komt. Deze informatie kan, afhankelijk van de instellingen die de beheerder van het afdrukapparaat heeft bepaald, worden gebruikt voor de boekhouding. Deze informatie kan ook met de taak worden opgeslagen op het apparaat voor massaopslag (bijv. schijfstation) van het afdrukapparaat als u de taakopslagfunctie gebruikt.

Mobiel afdrukken

Mobiele en ePrint-oplossingen maken het gemakkelijk om af te drukken naar een HP-printer vanaf een laptop, tablet, smartphone of ander mobiel apparaat.

Inleiding

Bekijk de volgende informatie over mobiel afdrukken.

Ga naar www.hp.com/go/LaserJetMobilePrinting om de volledige lijst van mobiele en ePrint-oplossingen te bekijken en te bepalen wat de beste keuze is.

Afdrukken via Wi-Fi Direct (alleen draadloze modellen)

Met Wi-Fi Direct-functionaliteit kunt u vanaf een draadloos mobiel apparaat afdrukken zonder dat een verbinding met een netwerk of internet is vereist.



OPMERKING: Niet alle mobiele besturingssystemen worden op dit moment door Wi-Fi Direct ondersteund.

Gebruik **Wi-Fi Direct** om draadloos af te drukken vanaf de volgende apparaten:

- Mobiele Android-apparaten met de geïntegreerde Android-afdrukoplossing
- iPhone, iPad of iPod touch met Apple AirPrint of de HP Smart-app
- Mobiele Android-apparaten met de HP Smart-app of de geïntegreerde Android-afdrukoplossing

- HP Roam

Voor meer informatie over afdrucken via Wi-Fi Direct, raadpleegt u www.hp.com/go/wirelessprinting.

Wi-Fi Direct kan worden in- of uitgeschakeld vanaf het bedieningspaneel van de printer.

Wi-Fi Direct inschakelen

Als u draadloos wilt afdrucken vanaf mobiele apparaten, moet Wi-Fi Direct worden ingeschakeld.

Volg deze stappen om Wi-Fi Direct in te schakelen vanaf het bedieningspaneel van de printer.

1. Draai op het bedieningspaneel van de printer aan de draaiknop om de optie **Menu** te selecteren en druk vervolgens op de draaiknop.
2. Draai aan de draaiknop om **Instellingen** te selecteren en druk vervolgens op de knop.
3. Draai aan de draaiknop om **Netwerkinstellingen** te selecteren en druk vervolgens op de knop.
4. Draai aan de draaiknop om **Wi-Fi Direct** te selecteren en druk vervolgens op de knop.
5. Als **Wi-Fi Direct** is ingesteld op **Uit**, tikt u op de draaiknop om dit weer in te schakelen.



OPMERKING: In omgevingen waar meerdere modellen van dezelfde printer zijn geïnstalleerd, kan het handig zijn om elke printer een unieke Wi-Fi Direct-naam te geven, zodat u de printer gemakkelijk herkent bij het afdrucken via Wi-Fi Direct.

De Wi-Fi Direct-naam van de printer wijzigen

Wijzig de Wi-Fi Direct-naam van de printer met de geïntegreerde webserver van HP (EWS):

Stap één: De geïntegreerde webserver van HP openen

Gebruik de EWS om uw printer te beheren vanaf een computer in plaats van via het bedieningspaneel van de printer.

Uw printer moet zijn verbonden met een IP-netwerk voordat u toegang kunt krijgen tot de EWS.

1. Draai op het bedieningspaneel van de printer aan de draaiknop om de optie **Menu** te selecteren en druk vervolgens op de draaiknop.
2. Draai en druk op de draaiknop om **Informatie** te selecteren, draai vervolgens om **Verbonden** te selecteren onder **Wi-Fi** of **Ethernet** (de methode die u gebruikt om verbinding te maken), en gebruik de draaiknop om het IP-adres van de printer weer te geven.
3. Open een webbrowser en voer in de adresregel het IP-adres of de hostnaam in zoals die wordt weergegeven op het bedieningspaneel van de printer. Druk op de toets **Enter** op het toetsenbord van de computer. De EWS wordt geopend.

https://10.10.XX.XXX



OPMERKING: Als in de webbrowser een bericht wordt weergegeven dat toegang tot de website mogelijk niet veilig is, selecteert u de optie om door te gaan naar de website. Toegang tot deze website zal de computer niet beschadigen.

Stap twee: De Wi-Fi Direct-naam wijzigen

Gebruik de volgende procedure om de Wi-Fi Direct-naam te wijzigen.

1. In het linkerdeelvenster op de EWS-startpagina klikt u op **Netwerk**.
2. Onder **Netwerk** in het linkerdeelvenster tikt u op **Wi-Fi Direct**.
3. Klik bovenaan de pagina **Wi-Fi Direct** op **Configuratie**.
4. Voer in het veld **Wi-Fi Direct-naam** de nieuwe naam in en klik vervolgens op **Toepassen**.

AirPrint

Met Apple AirPrint kunt u afdrukken rechtstreeks naar de printer via uw iOS-apparaat of Mac-computer, zonder een printerdriver te hoeven installeren.

AirPrint wordt ondersteund voor iOS en op Mac-computers met macOS (10.7 Lion en nieuwer).

Gebruik AirPrint om direct op de printer af te drukken vanaf een iPad, iPhone (3GS of later), of iPod touch (derde generatie of later) in de volgende mobiele toepassingen:

- Mail
- Foto's
- Safari
- iBooks
- Externe toepassingen selecteren.

U kunt AirPrint alleen gebruiken als de printer is verbonden met hetzelfde netwerk (subnet) als waarmee het Apple-apparaat is verbonden. Ga voor meer informatie over het gebruik van AirPrint en welke HP-printers compatibel zijn met AirPrint naar www.hp.com/go/LaserJetMobilePrinting.



OPMERKING: Controleer voordat u AirPrint met een USB-verbinding gaat gebruiken eerst het versienummer. AirPrint versie 1.3 en eerder ondersteunen geen USB-verbindingen.

Android-geïntegreerd afdrukken

Dankzij de geïntegreerde oplossing van HP voor Android en Kindle kunnen mobiele apparaten HP-printers op een netwerk of binnen draadloos bereik automatisch vinden en er via Wi-Fi Direct mee afdrukken.

De printer moet verbonden zijn met hetzelfde netwerk (subnet) als waarmee het Android-apparaat is verbonden.

De afdrukoplossing is geïntegreerd in de ondersteunde besturingssystemen, dus het installeren van stuurprogramma's of het downloaden van software is niet meer nodig.

Ga voor meer informatie over het gebruik van de in Android geïntegreerde afdrukoplossing en over welke Android-apparaten worden ondersteund naar www.hp.com/go/LaserJetMobilePrinting.

Afdrukken van een USB-flashstation

Meer informatie over het rechtstreeks afdrukken van een USB-flashstation.

Inleiding

Deze printer beschikt over direct afdrukken via USB. U kunt dus snel bestanden afdrukken zonder de bestanden via de computer te verzenden. De printer is geschikt voor standaard USB-flashstations in de USB-poort aan de bovenzijde van de printer.



OPMERKING: Deze functie is alleen beschikbaar op **dw**-printermodellen.

Direct afdrukken via USB ondersteunt de volgende typen bestanden:

- .pdf
- .jpg
- .prn en .PRN
- .pcl en .PCL
- .ps en .PS
- .doc en .docx
- .ppt en .pptx

USB-documenten afdrukken

Volg de onderstaande procedure om USB-documenten af te drukken.

1. Plaats het USB-flashstation in de USB-poort aan de bovenkant van de printer.
2. Draai aan de draaiknop om **Afdrukken** te selecteren en druk vervolgens op de knop.
3. Draai aan de draaiknop om **Afdrukken vanaf USB** te selecteren en druk vervolgens op de knop.
4. Draai aan de draaiknop om de naam te selecteren van het bestand dat u wilt afdrukken en druk vervolgens op de knop. Als het bestand is opgeslagen in een map, selecteert u op de naam van de map en vervolgens de naam van het bestand.
5. Draai aan de draaiknop om **Opties** te selecteren en druk vervolgens op de knop.
6. Draai aan de draaiknop om een van de volgende menu-items te selecteren om de instellingen voor de afdrukaak te wijzigen:
 - **Dubbelzijdig**
 - **Kleur**
 - **Kwaliteit**
 - **Papierselectie** (hiermee kunt u het papierformaat, de papiersoort of de papierlade aanpassen)
 - **Sorteren**



OPMERKING: Selecteer de optie **Instellingen** voor extra opties.

7. Nadat u de instellingen voor de afdrukaak hebt geselecteerd, draait u aan de draaiknop om de pijl terug te selecteren en drukt u vervolgens op de knop.

8. Draai aan de draaiknop om **Afdrukken** te selecteren om de taak af te drukken en druk vervolgens op de knop.
9. Haal de afgedrukte taak op uit de uitvoerbak en verwijder het USB-flashstation van de USB-poort.

5 De printer beheren

Beheerprogramma's gebruiken, instellingen voor beveiliging en energiebesparing configureren, en firmware-updates voor de printer beheren.

De volgende informatie is correct op het moment van uitgave. Zie <http://www.hp.com/support/colorlj4201-4203> voor actuele informatie.

Voor meer informatie:

De uitgebreide Help van HP voor de printer omvat de volgende informatie:

- Installeren en configureren
- Leren en gebruiken
- Problemen oplossen
- Software- en firmware-updates downloaden
- Meepraten op ondersteuningsforums
- Informatie over garantie en wettelijke informatie zoeken

HP Smart-toepassingen gebruiken

Door HP Smart te gebruiken en uw printer te koppelen aan uw HP-account, kunt u extra printerhulpmiddelen toevoegen.

- Voor meer informatie over afzonderlijke afdruk-apps en het maken van een account, gaat u naar [HP Smart](#) om aan de slag te gaan.
- Voor meer informatie over het gebruik van de HP Smart-beheerdersdashboard om verscheidene afdruktaken uit te voeren, gaat u naar www.hp.com/go/HPSmart-admin-dashboard

Het verbindingstype van de printer wijzigen (Windows)

Als u de printer al gebruikt en de manier waarop deze is aangesloten wilt wijzigen, gebruikt u **Device Setup & Software** (Configuratie en software van apparaat) om de verbinding te wijzigen. Sluit de nieuwe printer bijvoorbeeld via een USB- of netwerkkabel aan op de computer of wijzig de verbinding van USB in een draadloze verbinding.

Volg de onderstaande procedure om **Device Setup & Software** (Configuratie en software van apparaat) te openen:

1. Vanuit het menu **Start** selecteert u **HP** en selecteert u vervolgens de printernaam om de HP Printerhulp te openen.
2. Selecteer in de HP Printerhulp eerst **Tools** (Hulpprogramma's) in de navigatiebalk en selecteer vervolgens **Device Setup & Software** (Configuratie en software van apparaat).

Geavanceerde configuratie met de geïntegreerde webserver van HP en beginpagina van printer (EWS)

Met de geïntegreerde webserver van HP kunt u via de computer afdrukfuncties beheren in plaats van via het bedieningspaneel van de printer.

- Printerstatusinformatie bekijken
- De resterende levensduur van de benodigdheden bepalen en nieuwe benodigdheden bestellen
- Ladeconfiguraties weergeven en wijzigen (papiersoorten en -formaten)
- Interne pagina's weergeven en afdrukken
- De netwerkconfiguratie bekijken en wijzigen

De geïntegreerde webserver van HP is beschikbaar wanneer de printer is aangesloten op een IP-netwerk. De geïntegreerde webserver van HP biedt geen ondersteuning voor IPX-printeraansluitingen. U hebt geen toegang tot internet nodig om de geïntegreerde webserver van HP te kunnen openen en gebruiken.

Wanneer de printer is aangesloten op het netwerk, is de geïntegreerde webserver van HP automatisch beschikbaar.

 **OPMERKING:** Beginpagina van printer (EWS) is software die wordt gebruikt om verbinding te maken met de geïntegreerde webserver van HP wanneer de printer via USB is aangesloten op een computer. Deze software is alleen beschikbaar als u een volledige installatie hebt uitgevoerd wanneer de printer op de computer is aangesloten. Sommige functies zijn mogelijk niet beschikbaar, afhankelijk van hoe de printer is aangesloten.

 **OPMERKING:** De geïntegreerde webserver van HP is niet toegankelijk buiten de netwerkfirewall.

De geïntegreerde webserver van HP (EWS) openen vanuit een webbrowser

Gebruik de EWS om uw printer te beheren vanaf een computer in plaats van via het bedieningspaneel van de printer.

Uw printer moet zijn verbonden met een IP-netwerk voordat u toegang kunt krijgen tot de EWS.

1. Zoek op het bedieningspaneel van de printer het IP-adres van de printer door de draaiknop te draaien naar **Menu** en vervolgens op de knop te drukken. Draai en druk op de draaiknop om **Informatie** te selecteren, draai vervolgens om **Verbonden** te selecteren onder **Wi-Fi** of **Ethernet** (de methode die u gebruikt om verbinding te maken), en gebruik de draaiknop om het IP-adres van de printer weer te geven.
2. Open een webbrowser en voer in de adresregel het IP-adres of de hostnaam in zoals die wordt weergegeven op het bedieningspaneel van de printer. Druk op de toets **Enter** op het toetsenbord van de computer. De EWS wordt geopend.

 https://10.10.XX.XXX

 **OPMERKING:** Als in de webbrowser een bericht wordt weergegeven dat toegang tot de website mogelijk niet veilig is, selecteert u de optie **Geavanceerd** om door te gaan naar de website. Toegang tot deze website zal de computer niet beschadigen.

Menu's voor de geïntegreerde webserver

Raadpleeg de tabel voor een overzicht van de EWS-menu's.

Tabel 5-1 Menu's voor de geïntegreerde webserver van HP

Pagina	Omschrijving
Home Hier vindt u informatie over de status van benodigdheden en laden.	<ul style="list-style-type: none">• Cartridges: Hier kunt u de status van de cartridges en de geschatte cartridge-niveaus bekijken.• Papier: Op deze pagina kunt u de niveaus van de papierladen en de papiersoortinstellingen voor elke lade weergeven.
Taken	<ul style="list-style-type: none">• Taakwachtrij: Huidige afdruktaken en de geschiedenis van vorige taken weergeven.• Taakbeheer: Instellingen voor opgeslagen taken beheren. Opslagdocumenten zijn documenten die zijn opgeslagen op de printer en beschikbaar zijn om af te drukken. Plaats een flash-opslagapparaat in de poort aan de achterkant van uw printer om deze functie te gebruiken.
Benodigdheden	De status van alle printerbenodigdheden bekijken en instellingen voor benodigdheden weergeven.
Papier	Bekijk of wijzig in het venster Papierbron de instellingen voor de papiersoort voor de papierladen van de printer.
Afdrukkwaliteit	<ul style="list-style-type: none">• Extra: Druk het rapport Diagnose afdrukkwaliteit af voor instructies voor het oplossen van problemen met de afdrukkwaliteit.• Kalibratie: Hiermee stelt u in hoe vaak de afdrukkwaliteit van deze printer moet worden gekalibreerd.• Optimaliseren: Hier kunt u instellingen bekijken of wijzigen die van nut kunnen zijn bij het verbeteren van de afdrukkwaliteit.• Papiersoort aanpassen: Met de instellingen op deze pagina kunt u de instellingen voor de afdrukmodus aanpassen voor specifieke papiersoorten. Dit moet onder toezicht van de technische ondersteuning van HP gebeuren.
Printerbeheer	<ul style="list-style-type: none">• Over de printer: Geeft alle technische basisinformatie over deze printer weer, inclusief de firmwareversie.• Firmware-update: Controleert of er een nieuwere firmwareversie beschikbaar is en biedt een optie om deze bij te werken.• Datum en tijd: Hiermee kunt u de tijdzone en de datum- en tijdsindeling voor de printer instellen.• Internationaal: Hier kunt u het land/de regio en de standaardtaal van de printer bekijken of wijzigen.• Display-instellingen: Hier kunt u bekijken of wijzigen welke actie de printer moet ondernemen wanneer een niet-kritische fout optreedt.• Standaardinstellingen herstellen: Hiermee kunt u de netwerkinstellingen of alle printerinstellingen weer terugzetten naar de standaardinstellingen.• Rapporten en pagina's: Selecteer een of meer rapporten en selecteer vervolgens de knop Afdrukken om ze af te drukken.• Gebeurtenislogboekbestand: Hiermee kunt u het logboek met alle printerfouten bekijken of afdrukken.
Verbonden afdrukken	Gebruik de pagina Printer koppelen om deze printer te koppelen aan een HP-account. Als u uw printer koppelt aan uw HP-account, hebt u toegang tot HP-cloudoplossingen.

Tabel 5-1 Menu's voor de geïntegreerde webserver van HP (vervolg)

Pagina	Omschrijving
Netwerk	<p>(Alleen printers die op een netwerk zijn aangesloten)</p> <p>Hiermee kunt u netwerkinstellingen van uw printer wijzigen vanaf uw computer.</p> <ul style="list-style-type: none">• Network Summary (Netwerkoverzicht): Op dit tabblad kunt u informatie bekijken over de netwerkprotocollen die op deze printer worden gebruikt.• Netwerkinstellingen: Hiermee krijgt u toegang tot diverse netwerkinstellingen, waaronder SNMP- en IP-instellingen.• Netwerkbeveiliging: Hier kunt u de instellingen voor firewall, beveiligde communicatie en configuratie-agent bekijken of wijzigen.• Proxy-Instellingen: Configureer de proxy-instellingen die nodig zijn voor het netwerk.• Primair ethernet: Ethernet-instellingen voor de printer weergeven of wijzigen.• Wi-Fi: Wi-Fi-instellingen voor de printer bekijken of wijzigen.• Geavanceerde instellingen: Hier kunt u de geavanceerde netwerkinstellingen instellen die nodig zijn voor uw afdrumgeving.• Bluetooth Low Energy: Bluetooth Low Energy is een Wi-Fi-technologie die verbindingen biedt tussen de printer en andere apparaten. Op deze pagina kunt u dit in- of uitschakelen.• Wi-Fi Direct: Met Wi-Fi Direct kunt u rechtstreeks afdrucken vanaf een computer of mobiele apparaat met Wi-Fi zonder verbinding te maken met een bestaand draadloos netwerk. Gebruik deze pagina om dit in of uit te schakelen.
Beveiliging	<ul style="list-style-type: none">• Algemene beveiliging: De EWS en time-outs voor de printer bekijken of wijzigen• Toegangsbeheer: Hiermee kunt u een beheerderswachtwoord voor de geïntegreerde webserver toevoegen en andere toegangstypen beheren, zoals LDAP- en Windows-verificatie.• Certificaatbeheer: Hier kunt u beveiligingscertificaten voor deze printer maken of installeren.• Opgeslagen gegevens beveiligen: Hiermee kunt u opgeslagen gegevens op een veilige manier van de printer wissen.

IP-netwerkinstellingen configureren

Bekijk de volgende informatie over het configureren van IP-netwerkinstellingen.

Disclaimer voor printer delen

HP ondersteunt geen peer-to-peer netwerken omdat dit een functie is van Microsoft-besturingssystemen en niet van de printerdrivers van HP.

Ga naar de website van Microsoft op www.microsoft.com.

Netwerkinstellingen weergeven of wijzigen

U kunt de IP-configuratie-instellingen weergeven of wijzigen via de geïntegreerde webserver van HP.

1. Open de geïntegreerde webserver van HP (EWS):

- a. Draai op het bedieningspaneel van de printer aan de draaiknop om de optie **Menu** te selecteren en druk vervolgens op de draaiknop.
- b. Draai en druk op de draaiknop om **Informatie** te selecteren, draai vervolgens om **Verbonden** te selecteren onder **Wi-Fi** of **Ethernet** (de methode die u gebruikt om verbinding te maken), en gebruik de draaiknop om het IP-adres van de printer weer te geven.
- c. Open een webbrowser en voer in de adresregel het IP-adres of de hostnaam in zoals die wordt weergegeven op het bedieningspaneel van de printer. Druk op de toets **Enter** op het toetsenbord van de computer. De EWS wordt geopend.

 https://10.10.XX.XXX



OPMERKING: Als in de webbrowser een bericht wordt weergegeven dat toegang tot de website mogelijk niet veilig is, selecteert u de optie Geavanceerd om door te gaan naar de website. Toegang tot deze website zal de computer niet beschadigen.

2. Klik op de homepage van de EWS in het linkernavigatiepaneel op **Netwerk** en selecteer **Netwerkinstellingen** om netwerkinformatie weer te geven. Wijzig desgewenst de instellingen.



OPMERKING: Voer de EWS-pincode in wanneer u hierom wordt gevraagd.

De naam van de printer in het netwerk wijzigen

Gebruik de geïntegreerde webserver van HP om de naam van de printer in een netwerk te wijzigen zodat het apparaat uniek kan worden geïdentificeerd.

1. Open de geïntegreerde webserver van HP (EWS):
 - a. Draai op het bedieningspaneel van de printer aan de draaiknop om de optie **Menu** te selecteren en druk vervolgens op de draaiknop.
 - b. Draai en druk op de draaiknop om **Informatie** te selecteren, draai vervolgens om **Verbonden** te selecteren onder **Wi-Fi** of **Ethernet** (de methode die u gebruikt om verbinding te maken), en gebruik de draaiknop om het IP-adres van de printer weer te geven.
 - c. Open een webbrowser en voer in de adresregel het IP-adres of de hostnaam in zoals die wordt weergegeven op het bedieningspaneel van de printer. Druk op de toets **Enter** op het toetsenbord van de computer. De EWS wordt geopend.

 https://10.10.XX.XXX



OPMERKING: Als in de webbrowser een bericht wordt weergegeven dat toegang tot de website mogelijk niet veilig is, selecteert u de optie Geavanceerd om door te gaan naar de website. Toegang tot deze website zal de computer niet beschadigen.

2. Klik op de startpagina van de EWS op **Netwerk** in het linker navigatiepaneel.
3. Klik onder **Netwerk** op **Netwerkinstellingen**.
4. Klik op **Identificatie** op de pagina **Netwerkinstellingen**.
5. Voer in het tekstveld **Hostnaam** een naam in waarmee deze printer uniek wordt geïdentificeerd en klik vervolgens op **Toepassen** om de wijzigingen op te slaan.

IPv4 TCP/IP-parameters handmatig configureren via het bedieningspaneel

Met de menu's van het bedieningspaneel kunt u handmatig het IPv4-adres, het subnetmasker en de standaardgateway instellen.

1. Draai op het bedieningspaneel van de printer aan de draaiknop om de optie **Menu** te selecteren en druk vervolgens op de draaiknop.
2. Draai aan de draaiknop om **Instellingen** te selecteren en druk vervolgens op de knop.
3. Draai aan de draaiknop om **Netwerk** te selecteren en druk vervolgens op de knop om de lijst met netwerkinstellingen te openen.
4. Draai aan de draaiknop om een van de volgende menu's te selecteren en druk vervolgens op de knop.
 - **Ethernetinstellingen** (voor een bekabeld netwerk)
 - **Draadloze instellingen** (voor een draadloos netwerk)
5. Pas de instellingen naar wens aan.

Instellingen voor koppelingssnelheid en duplex

De linksnelheid en communicatiemodus van de afdrukserver moeten overeenkomen met die van de netwerkhub. In de meeste gevallen dient u de printer in de automatische modus te laten. Onjuiste wijzigingen van de netwerkverbindingssnelheid en de instellingen voor dubbelzijdig afdrucken hebben mogelijk tot gevolg dat de printer niet met andere netwerkapparaten kan communiceren. Als u wijzigingen moet aanbrengen, doet u dat via het bedieningspaneel van de printer.



OPMERKING: Deze informatie geldt alleen voor ethernet-netwerken (vaste netwerken), niet voor draadloze netwerken.



OPMERKING: De printerinstelling moet overeenkomen met de instelling van het netwerkapparaat (een netwerkhub, switch, gateway, router of computer).



OPMERKING: Wanneer u aan deze instellingen wijzigingen aanbrengt, wordt de printer uit- en vervolgens weer ingeschakeld. Breng alleen wijzigingen aan wanneer de printer niet-actief is.

1. Draai op het bedieningspaneel van de printer aan de draaiknop om de optie **Menu** te selecteren en druk vervolgens op de draaiknop.
2. Draai aan de draaiknop om **Instellingen** te selecteren en druk vervolgens op de knop.
3. Draai en druk op de knop om de volgende menu's te openen:
 - a. **Netwerkinstellingen**
 - b. **Ethernet-instellingen**
 - c. **Verbindingssnelheid**
4. Draai aan de draaiknop om een van de volgende opties te selecteren:

Tabel 5-2 Verbindingssnelheid instellen

Instelling	Omschrijving
10 Mb Half	10 Mbps, half-duplexwerking

Tabel 5-2 Verbindingssnelheid instellen (vervolg)

Instelling	Omschrijving
10 Mb Vol	10 Mbps, volledige duplexwerking
100 Mb Half	100 Mbps, half-duplexwerking
100 Mb Vol	100 Mbps, volledige duplexwerking
1000 Mb Vol	1000 Mbps, volledige duplexwerking
Automatisch	De afdrukservers zorgt zelf automatisch voor configuratie met de hoogste verbindingssnelheid en communicatiemodus die op het netwerk zijn toegestaan.

Funcities voor beveiliging van de printer

Bekijk de volgende informatie over de beveiligingsfuncties van de printer.

Inleiding

De printer bevat beveiligingsopties waarmee toegang tot configuratie-instellingen en beveiligde gegevens kan worden beperkt. Ook kan toegang tot belangrijke hardwarecomponenten worden ontzegd.

Het wachtwoord van het systeem toewijzen of wijzigen met de geïntegreerde webserver

Wijs een beheerderswachtwoord voor toegang tot de printer en de geïntegreerde webserver van HP toe, zodat onbevoegde gebruikers de printerinstellingen niet kunnen wijzigen.

1. Open de geïntegreerde webserver van HP (EWS):
 - a. Draai op het bedieningspaneel van de printer aan de draaiknop om de optie **Menu** te selecteren en druk vervolgens op de draaiknop.
 - b. Draai en druk op de draaiknop om **Informatie** te selecteren, draai vervolgens om **Verbonden** te selecteren onder **Wi-Fi** of **Ethernet** (de methode die u gebruikt om verbinding te maken), en gebruik de draaiknop om het IP-adres van de printer weer te geven.
 - c. Open een webbrowser en voer in de adresregel het IP-adres of de hostnaam in zoals die wordt weergegeven op het bedieningspaneel van de printer. Druk op de toets **Enter** op het toetsenbord van de computer. De EWS wordt geopend.

 https://10.10.XX.XXX

 **OPMERKING:** Als in de webbrowser een bericht wordt weergegeven dat toegang tot de website mogelijk niet veilig is, selecteert u de optie om door te gaan naar de website. Toegang tot deze website zal de computer niet beschadigen.

2. Klik op de homepage van de EWS in het linkernavigatiepaneel op **Beveiliging** om de opties uit te vouwen en klik vervolgens op **Toegangsbeheer**.

 **BELANGRIJK:** Voor toegang tot de menu's van de geïntegreerde webserver (EWS) hebt u een pincode nodig. De standaardpincode voor deze printer bevindt zich op een sticker aan de binnenkant van de voorklep. Gebruik deze pincode om u aan te melden wanneer u hierom wordt gevraagd.

De standaardpincode kan door een gebruiker of beheerder worden gewijzigd.

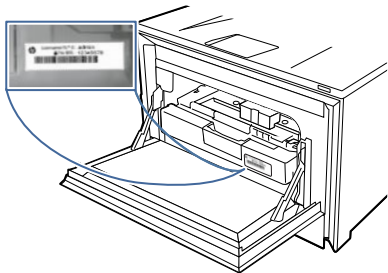

-
3. Voer het huidige wachtwoord in als er een is toegewezen.
 4. Voer het nieuwe wachtwoord in.
 5. Voer het wachtwoord opnieuw in het veld **Wachtwoord bevestigen** in en klik vervolgens op **Toepassen**.

 **OPMERKING:** Noteer het wachtwoord en bewaar het op een veilige plaats.

Instellingen voor energiebesparing

Meer informatie over de instellingen voor energiebesparing die beschikbaar zijn op uw printer.

Afdrukken met EconoMode

Deze printer beschikt over de optie EconoMode, waarmee u conceptversies van documenten kunt afdrukken. Door EconoMode te gebruiken, verbruikt u minder toner. De afdrukkwaliteit kan in EconoMode echter minder zijn.

HP raadt doorlopend gebruik van de EconoMode af. Als de EconoMode voortdurend wordt gebruikt, is het mogelijk dat de toner langer meegaat dan de mechanische onderdelen van de tonercartridge. Als de afdrukkwaliteit slechter wordt en niet langer acceptabel is, wordt u aangeraden de tonercartridge te vervangen.

 **OPMERKING:** Als deze optie niet beschikbaar is in uw printerdriver, kunt u deze instellen met de geïntegreerde webserver van HP.

1. Selecteer de optie **Print** (Afdrukken) in het softwareprogramma.
2. Selecteer de printer en klik vervolgens op de knop **Properties** (Eigenschappen) of **Preferences** (Voorkeuren).
3. Klik op het tabblad **Paper/Quality** (Papier/kwaliteit).
4. Klik in het gedeelte **Print Quality** (Afdrukkwaliteit) op het vervolgkeuzemenu en selecteer vervolgens **EconoMode**.
5. Klik op **OK** om de wijziging op te slaan.

De slaapstandinstelling instellen

Gebruik de menu's op het bedieningspaneel om op te geven hoe lang de printer inactief moet zijn voordat deze naar de sluimermodus gaat.

1. Draai op het bedieningspaneel van de printer aan de draaiknop om de optie **Menu** te selecteren en druk vervolgens op de draaiknop.
2. Draai aan de draaiknop om **Instellingen** te selecteren en druk vervolgens op de knop.
3. Draai aan de draaiknop om **Algemeen** te selecteren en druk vervolgens op de knop.
4. Draai aan de draaiknop om **Energie** te selecteren en druk vervolgens op de knop.
5. Draai aan de draaiknop om **Sluimer** te selecteren en druk vervolgens op de knop.
6. Draai aan de draaiknop en druk erop om op te geven hoe lang de printer inactief moet zijn voordat deze in sluimermodus gaat.

De instelling voor de modus Afsluiten instellen

Gebruik de menu's op het bedieningspaneel om op te geven hoe lang de printer inactief moet zijn voordat deze wordt uitgeschakeld.



OPMERKING: Nadat de printer is uitgeschakeld, neemt het stroomverbruik af tot 1 watt of minder.

1. Draai op het bedieningspaneel van de printer aan de draaiknop om de optie **Menu** te selecteren en druk vervolgens op de draaiknop.
2. Draai aan de draaiknop om **Instellingen** te selecteren en druk vervolgens op de knop.
3. Draai aan de draaiknop om **Algemeen** te selecteren en druk vervolgens op de knop.
4. Draai aan de draaiknop om **Energie** te selecteren en druk vervolgens op de knop.
5. Draai aan de draaiknop om **Afsluiten** te selecteren en druk vervolgens op de knop.
6. Draai aan de draaiknop en druk erop om op te geven hoe lang de printer inactief moet zijn voordat deze zichzelf uitschakelt.

De optie Uitschakelen uit instellen

Gebruik de menu's van het bedieningspaneel om te voorkomen dat de printer na een periode van inactiviteit wordt uitgeschakeld.

1. Draai op het bedieningspaneel van de printer aan de draaiknop om de optie **Menu** te selecteren en druk vervolgens op de draaiknop.
2. Draai aan de draaiknop om **Instellingen** te selecteren en druk vervolgens op de knop.
3. Draai aan de draaiknop om **Algemeen** te selecteren en druk vervolgens op de knop.
4. Draai aan de draaiknop om **Energie** te selecteren en druk vervolgens op de knop.
5. Draai aan de draaiknop om **Afsluiten uitschakelen** te selecteren en druk vervolgens op de knop.
6. Draai en druk op de draaiknop om een van de volgende opties te selecteren:
 - **Bij poorten actief:** De printer wordt niet uitgeschakeld tenzij alle poorten inactief zijn. Een actieve netwerk- of faxverbinding voorkomt dat de printer wordt uitgeschakeld.
 - **Niet uitschakelen:** De printer wordt na een periode van inactiviteit, zoals wordt bepaald door de instelling **Modus Afsluiten**, afgesloten.



OPMERKING: De standaardinstelling is [Bij poorten actief](#).

HP Web Jetadmin

HP Web Jetadmin is een bekroond, toonaangevend hulpprogramma voor het efficiënt beheren van een groot scala aan HP-apparaten binnen een netwerk, inclusief printers, multifunctionele printers en digitale verzendapparatuur. Met deze oplossing kunt u op afstand installeren, onderhouden, problemen oplossen en uw afdruk- en beeldvormingsomgeving beschermen - om zo uiteindelijk de productiviteit van uw bedrijf te vergroten door u te helpen tijd te besparen, de kosten te beheersen en uw investering te beschermen.

Er worden regelmatig updates voor HP Web Jetadmin uitgegeven om ondersteuning te bieden voor specifieke productfuncties. Ga naar www.hp.com/go/webjetadmin voor meer informatie.

Printer met dynamische beveiliging

Deze printer is bedoeld alleen te werken met cartridges die een nieuwe of hergebruikte HP-chip hebben. Met een hergebruikte HP-chip kunt u hergebruikte, gerecyclede en opnieuw gevulde cartridges gebruiken.

De printer gebruikt dynamische beveiligingsmaatregelen om cartridges te blokkeren die een chip hebben die niet van HP is. Door periodieke firmware-updates die via internet worden geleverd, wordt de effectiviteit van de dynamische beveiligingsmaatregelen behouden en worden cartridges geblokkeerd die eerder wel werkten.

Updates kunnen de functionaliteit en functies van de printer verbeteren of uitbreiden, beschermen tegen veiligheidsrisico's en andere doeleinden hebben. Deze updates kunnen ook cartridges blokkeren die een chip gebruiken die niet van HP is zodat ze niet in de printer werken, inclusief cartridges die momenteel wel werken. Tenzij u zich hebt aangemeld voor bepaalde HP-programma's zoals Instant Ink of andere services gebruikt waarvoor automatische online firmware-updates nodig zijn, kunnen de meeste HP-printers geconfigureerd worden om updates automatisch te ontvangen, of via een melding waarbij u kunt kiezen of u de printer wilt updaten of niet. Voor meer informatie over dynamische beveiliging en het configureren van online firmware-updates gaat u naar www.hp.com/learn/ds.

De firmware bijwerken

HP verstrekt regelmatig printerupdates, nieuwe Web Services-apps en nieuwe functies voor bestaande Web Services-apps. Voer de volgende stappen uit om de printerfirmware voor één product bij te werken. Wanneer u de firmware bijwerkt, worden Web Services-apps automatisch bijgewerkt.

Er zijn twee ondersteunde methoden om de firmware bij te werken op deze printer. Gebruik slechts een van de volgende methoden om de printerfirmware bij te werken.

Methode één: De firmware bijwerken via het bedieningspaneel

Volg deze stappen om de firmware bij te werken via het bedieningspaneel van de printer (alleen voor printers die zijn aangesloten op het netwerk), en/of de printer in te stellen om toekomstige firmware-updates automatisch te installeren. Ga naar methode twee voor printers die via USB zijn aangesloten.

1. Controleer of de printer is aangesloten op een bekabeld (ethernet) of draadloos netwerk met een actieve internetverbinding.



OPMERKING: De printer moet een internetverbinding hebben om de firmware te kunnen bijwerken via een netwerkverbinding.

2. Draai op het bedieningspaneel van de printer aan de draaiknop om de optie **Menu** te selecteren en druk vervolgens op de draaiknop.
3. Draai aan de draaiknop om **Instellingen** te selecteren en druk vervolgens op de knop.
4. Draai aan de draaiknop om **Printerupdate** te selecteren en druk vervolgens op de knop.
5. Draai aan de draaiknop om **Automatisch installeren** te selecteren en druk vervolgens op de knop.



OPMERKING: Als de optie **Automatisch installeren** niet wordt vermeld, gebruikt u methode twee.

6. Draai aan de draaiknop om door de informatie die op het scherm wordt weergegeven te bladeren. Selecteer onder aan het bericht **Volgende** en druk vervolgens op de draaiknop.
7. Draai aan de draaiknop om een van de volgende opties te selecteren:
 - **Automatisch installeren:** Als deze optie is geselecteerd, controleert de printer automatisch op nieuwe firmware-updates en installeert deze.
 - **Melden indien beschikbaar:** Als deze optie is geselecteerd, controleert de printer automatisch op nieuwe updates. Als er een nieuwe update beschikbaar is, wordt er een melding weergegeven op het bedieningspaneel en kan de gebruiker selecteren of de update wel of niet moet worden geïnstalleerd.

Methode twee: De firmware bijwerken via de geïntegreerde webserver

Volg de onderstaande instructies om de printerfirmware bij te werken met behulp van de geïntegreerde webserver.

1. Open de geïntegreerde webserver van HP (EWS):
 - a. Draai op het bedieningspaneel van de printer aan de draaiknop om de optie **Menu** te selecteren en druk vervolgens op de draaiknop.
 - b. Draai en druk op de draaiknop om **Informatie** te selecteren, draai vervolgens om **Verbonden** te selecteren onder **Wi-Fi** of **Ethernet** (de methode die u gebruikt om verbinding te maken), en gebruik de draaiknop om het IP-adres van de printer weer te geven.
 - c. Open een webbrowser en voer in de adresregel het IP-adres of de hostnaam in zoals die wordt weergegeven op het bedieningspaneel van de printer. Druk op de toets **Enter** op het toetsenbord van de computer. De EWS wordt geopend.

 `https://10.10.XX.XXX`



OPMERKING: Als in de webbrowser een bericht wordt weergegeven dat toegang tot de website mogelijk niet veilig is, selecteert u de optie om door te gaan naar de website. Toegang tot deze website zal de computer niet beschadigen.



BELANGRIJK: Voor toegang tot de menu's van de geïntegreerde webserver (EWS) hebt u een pincode nodig. De standaardpincode voor deze printer bevindt zich op een sticker aan de

binnenkant van de voorklep. Gebruik deze pincode om u aan te melden wanneer u hierom wordt gevraagd.

De standaardpincode kan door een gebruiker of beheerder worden gewijzigd.

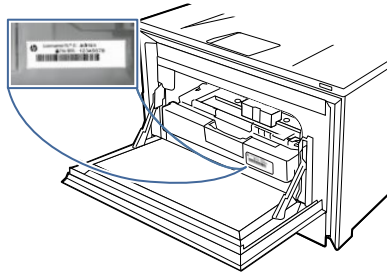

2. Klik op de homepage van de EWS in het linkernavigatiepaneel op **Printerbeheer** om de opties uit te vouwen en klik vervolgens op **Firmware-update**. Het programma controleert of de printer over de meest recente firmware beschikt.
3. Als er een upgrade voor de firmware nodig is, klikt u op **Controleren op update** en volgt u de instructies op het scherm.

Methode drie: De firmware bijwerken met behulp van het hulpprogramma HP Printer Update

Volg deze stappen om het hulpprogramma HP Printer Update handmatig te downloaden en installeren.

 **OPMERKING:** Deze methode is de enige beschikbare optie voor het bijwerken van de firmware voor printers die via een USB-kabel op de computer zijn aangesloten. Deze methode werkt ook voor printers die zijn aangesloten op een netwerk.

 **OPMERKING:** U moet een printerdriver installeren om deze methode te gebruiken.

1. Ga naar support.hp.com, klik op **Software en drivers**, en klik vervolgens op **Printer**.
2. Typ in het tekstveld de naam van de printer, klik op **Verzenden** en klik vervolgens op het model van uw printer in de lijst met zoekresultaten.
3. Zoek in het gedeelte **Firmware** het bestand voor de **firmware-update**.
4. Klik op **Download** en vervolgens op **Uitvoeren**.
5. Wanneer het bijwerken van het hulpprogramma HP Printer Update wordt gestart, selecteert u de printer die u wilt bijwerken en klikt u vervolgens op **Bijwerken**.
6. Volg de instructies op het scherm om de installatie te voltooien en klik op de knop **OK** om het hulpprogramma te sluiten.

6 Problemen oplossen

Problemen met de printer oplossen. Zoek aanvullende bronnen voor help en technische ondersteuning.

De volgende informatie is correct op het moment van uitgave. Zie <http://www.hp.com/support/colorlj4201-4203> voor actuele informatie.

Voor meer informatie:

De uitgebreide Help van HP voor de printer omvat de volgende informatie:

- Installeren en configureren
- Leren en gebruiken
- Problemen oplossen
- Software- en firmware-updates downloaden
- Meepraten op ondersteuningsforums
- Informatie over garantie en wettelijke informatie zoeken

Klantenondersteuning

Zoek naar contactopties voor ondersteuning voor uw HP-printer.

Tabel 6-1 Opties voor ondersteuning van HP

Ondersteuningsoptie	Contactgegevens
Telefonische ondersteuning voor uw land/regio Zorg dat u de printernaam, het serienummer, de aankoopdatum en een probleemomschrijving bij de hand hebt	Telefoonnummers voor land/regio vindt u op de folder in de doos van de printer of op support.hp.com .
24 uur per dag ondersteuning via internet en hulpprogramma's en drivers downloaden	http://www.hp.com/support/colorlj4201-4203
Aanvullende HP service- of onderhoudsovereenkomsten bestellen	www.hp.com/go/carepack
De printer registreren	www.register.hp.com

Help-systeem op het bedieningspaneel

De printer heeft een ingebouwd Help-systeem dat uitleg geeft over het gebruik van elk scherm.

Als u het Help-systeem wilt openen, draait u de draaiknop op het bedieningspaneel naar de optie **Menu** en drukt u vervolgens op de knop. Draai vervolgens aan de draaiknop om **Help** te selecteren en druk op de knop.

Tips voor het gebruik van de Online Help:

- Voor sommige schermen opent Help een algemeen menu waarin kan worden gezocht naar specifieke onderwerpen. U kunt door de menustructuur bladeren met de draaiknop.
- In sommige Help-schermen worden animaties weergegeven die u helpen bij het doorlopen van procedures, bijvoorbeeld het verhelpen van papierstoringen.
- Voor schermen met instellingen voor afzonderlijke taken opent Help een onderwerp dat de opties voor dat scherm uitlegt.
- Als er een foutwaarschuwing wordt weergegeven, draait u de draaiknop om de fout te selecteren en drukt u vervolgens op de knop. Er wordt informatie over de fout op het scherm weergegeven. Draai aan de draaiknop om **OK** of **Details** te selecteren. Selecteer **Details** als u de foutcode wilt zien.

De fabrieksinstellingen herstellen

Als u de fabrieksinstellingen terugzet, worden alle printer- en netwerkinstellingen weer op de fabriekswaarden ingesteld. De paginateller en het ladeformaat worden niet opnieuw ingesteld.

Volg onderstaande stappen om de fabrieksinstellingen van de printer te herstellen.

⚠ VOORZICHTIG: Wanneer u de fabrieksinstellingen terugzet, worden alle instellingen gewijzigd in de standaardwaarden. Ook worden in het geheugen opgeslagen pagina's verwijderd.

1. Draai op het bedieningspaneel van de printer aan de draaiknop om de optie **Menu** te selecteren en druk vervolgens op de draaiknop.
2. Draai aan de draaiknop om **Extra** te selecteren en druk vervolgens op de knop.
3. Draai aan de draaiknop en druk erop om de volgende menu-items te selecteren:
 - a. **Onderhoud**
 - b. **Instellingen herstellen**
 - c. **Fabriekswaarden herstellen**
4. Draai aan de draaiknop om **Herstellen** te selecteren en druk vervolgens op de knop om dit te bevestigen.

De printer wordt automatisch opnieuw opgestart.

Het bericht 'Cartridge bijna leeg' of 'Cartridge vrijwel leeg' wordt weergegeven op het bedieningspaneel van de printer

Uitleg van berichten op het bedieningspaneel die verband houden met de cartridge en de te treffen maatregelen.

Cartridge bijna leeg: De printer geeft aan wanneer een tonercartridge bijna leeg is. De werkelijke resterende levensduur van een tonercartridge kan afwijken. Zorg dat u een vervangende tonercartridge hebt die u kunt plaatsen wanneer de afdrukkwaliteit niet meer voldoet. De tonercartridge hoeft nu nog niet te worden vervangen.

Blijf met de huidige cartridge afdrukken totdat de afdrukkwaliteit zelfs na het opnieuw verdelen van de toner niet meer acceptabel is. Als u de toner opnieuw wilt verdelen, verwijdert u de tonercartridge uit de printer en schudt u de cartridge zachtjes heen en weer. Plaats de tonercartridge opnieuw in de printer en sluit de klep.

Cartridge vrijwel leeg: De printer geeft aan wanneer de tonercartridge vrijwel leeg is. De werkelijke resterende levensduur van een tonercartridge kan afwijken. Schud de cartridges zachtjes heen en weer om de levensduur van de toner te verlengen. Zorg dat u een vervangende tonercartridge hebt die u kunt plaatsen wanneer de afdrukkwaliteit niet meer voldoet. De tonercartridge hoeft nu nog niet te worden vervangen, tenzij de afdrukkwaliteit niet langer acceptabel is.

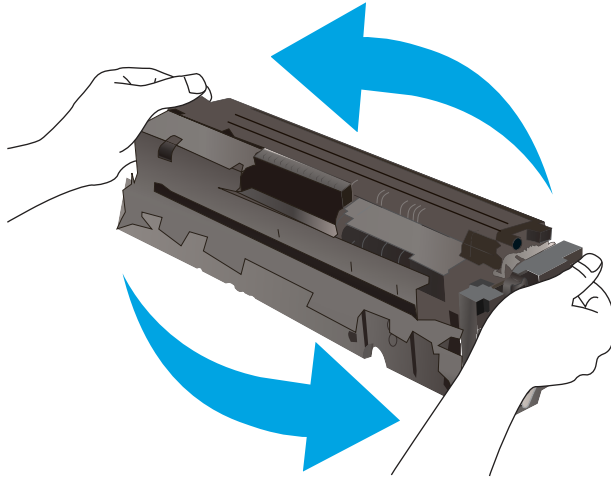

Premium Protection Warranty van HP verloopt wanneer er een bericht verschijnt op de pagina Status benodigdheden of de geïntegreerde webserver dat aangeeft dat de Premium Protection Warranty op deze benodigdheden is verlopen.

De instelling "Vrijwel leeg" wijzigen

U kunt de manier aanpassen waarop de printer reageert wanneer benodigdheden bijna leeg zijn. U hoeft deze instellingen niet opnieuw te configureren wanneer u een nieuwe tonercartridge of afbeeldingsdrum plaatst.

De instellingen voor 'Vrijwel leeg' via het bedieningspaneel wijzigen

Bepalen hoe de printer aan u meldt dat de cartridgeniveaus zeer laag zijn.

1. Draai op het bedieningspaneel van de printer aan de draaiknop om de optie **Menu** te selecteren en druk vervolgens op de draaiknop.
2. Draai aan de draaiknop om **Instellingen** te selecteren en druk vervolgens op de knop.
3. Draai en druk op de knop om de volgende menu's te openen:
 - a. **Benodigdheden**
 - b. **Gedrag bij vrijwel leeg**
 - c. **Zwarte cartridge** of **Kleurencartridge**
4. Draai en druk op de draaiknop om een van de volgende opties te selecteren:
 - Selecteer de optie **Stoppen** als u wilt instellen dat de printer stopt met afdrucken tot u de tonercartridge hebt vervangen.
 - Selecteer de optie **Vragen** als u wilt instellen dat de printer stopt met afdrucken en u vraagt de tonercartridge te vervangen. U kunt het bericht ter kennisgeving aannemen en doorgaan met afdrucken.

- Selecteer de optie **Doorgaan** als u wilt dat de printer u waarschuwt wanneer een tonercartridge vrijwel leeg is, maar wel doorgaat met afdrukken.
- (Voor kleurencartridges) Selecteer de optie **Zwart-wit afdrukken** als u wilt dat de printer u waarschuwt wanneer een tonercartridge vrijwel leeg is, maar wel doorgaat met afdrukken in alleen zwart.



OPMERKING: Met de optie **Drempel voor bijna leeg** kunt u definiëren welk inktniveau als vrijwel leeg wordt beschouwd.

Benodigdheden bestellen

Bestel benodigdheden en papier voor uw HP-printer.

Tabel 6-2 Opties voor het bestellen van benodigdheden

Bestelopties	Contactgegevens
Benodigdheden en papier bestellen	www.hp.com/go/suresupply
Bestellen via service- of ondersteuningsproviders	Neem contact op met een erkende service- of ondersteuningsleverancier van HP.
Bestellen via de geïntegreerde webserver van HP (EWS)	Typ het IP-adres of de hostnaam van de printer in het adres- of URL-veld van een ondersteunde webbrowser op de computer om toegang te krijgen tot de webserver. De geïntegreerde webserver bevat een koppeling naar de SureSupply-website van HP. Hier vindt u mogelijkheden voor het aanschaffen van originele benodigdheden van HP.

De printer pakt geen papier op of het papier wordt verkeerd ingevoerd

Bekijk de volgende informatie over problemen met papier oppakken en papierinvoer.

Inleiding

U kunt het volgende proberen wanneer de printer geen papier of meerdere vellen tegelijkertijd oppakt uit de papierlade. In de volgende situaties kan een papierstoring optreden.

De printer pakt geen papier op

Als de printer geen papier uit de lade pakt, kunt u het volgende proberen.

1. Open de printer en verwijder eventuele vastgelopen vellen papier. Controleer of er geen afgescheurde papierrestanten in de printer zijn achtergebleven.
2. Plaats papier met het juiste formaat voor de taak in de lade.
3. Controleer of het papierformaat en de papiersoort correct zijn ingesteld op het bedieningspaneel van de printer.

4. Zorg ervoor dat de papiergeleiders in de lade zijn afgestemd op het papierformaat. Pas de geleiders aan tot de juiste inspruing in de lade. De pijl op de geleider in de lade moet precies zijn uitgelijnd met de markering op de lade.



OPMERKING: Verplaatst de papiergeleiders niet te strak tegen de papierstapel. Pas de papiergeleiders aan op basis van de inkepingen of de markeringen in de lade.

In de volgende afbeelding staan voorbeelden van de inkepingen voor papierformaat in de laden. De meeste HP-printers hebben vergelijkbare markeringen.

Afbeelding 6-1 Voorbeelden van formaatmarkeringen

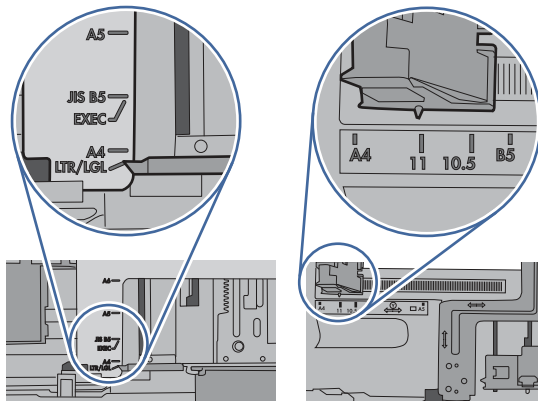

5. Controleer of de vochtigheid in de ruimte voldoet aan de specificaties voor deze printer en of het papier in ongeopende pakken wordt bewaard. Papier wordt meestal in vochtwerende pakken verkocht om het papier droog te houden.

In omgevingen met een hoge luchtvochtigheid kan het papier bovenaan op de stapel in de lade vocht absorberen en er golvend of ongelijkmatig uitzien. Als dit gebeurt, verwijdert u de bovenste 5 tot 10 vellen papier van de stapel.

In omgevingen met een lage luchtvochtigheid kunnen vellen papier aan elkaar blijven plakken door overtollige statische elektriciteit. Als dit gebeurt, verwijdert u het papier uit de lade en buigt u de stapel door deze aan beide uiteinden vast te houden en de uiteinden omhoog te duwen in de vorm van een U. Duw de uiteinden daarna omlaag om de U-vorm om te keren. Houd beide zijden van de stapel papier vast en herhaal deze stappen. Hierdoor maakt u de vellen papier los zonder statische elektriciteit te veroorzaken. Maak de papierstapel recht op een tafel voordat u de stapel teruglegt in de lade.

Afbeelding 6-2 Techniek voor het buigen van de papierstapel

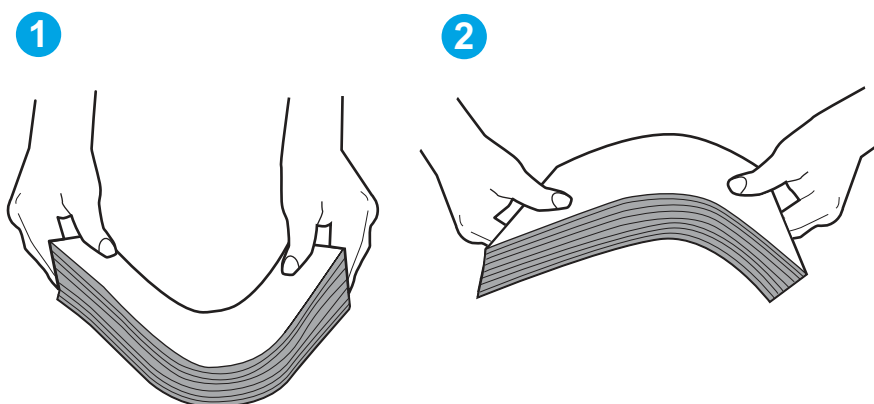

6. Controleer op het bedieningspaneel van de printer of er een bericht wordt weergegeven waarin staat dat u het papier handmatig moet invoeren. Plaats papier en ga verder met afdrukken.
 7. De rollen boven de lade zijn mogelijk vuil geworden. Maak de rollen schoon met een pluisvrije doek die is bevochtigd met warm water. Gebruik gedistilleerd water, indien beschikbaar.
- ⚠ VOORZICHTIG:** Spuit geen water rechtstreeks op de rollen. Spuit in plaats daarvan water op de doek of doop de doek in water en wring de doek uit voordat u de rollen reinigt.

In de volgende afbeelding ziet u voorbeelden van de locatie van de rol voor verschillende printers.

Afbeelding 6-3 Locaties van de rol voor lade1 of de multifunctionele lade

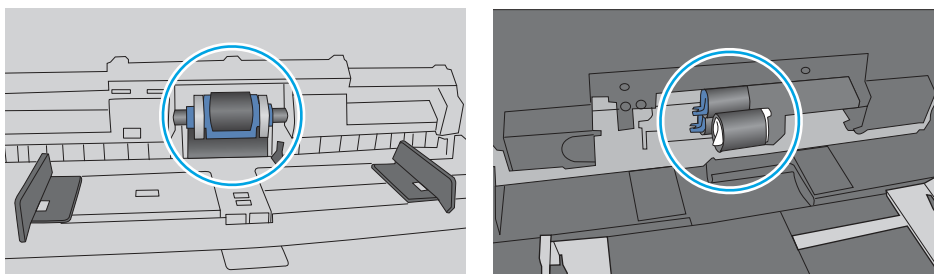

De printer pakt meerdere vellen papier op

Als de printer meerdere vellen papier uit de lade pakt, kunt u het volgende proberen.

1. Verwijder de stapel papier uit de lade, buig de stapel, draai deze 180 graden en draai hem vervolgens ondersteboven. *Waaier het papier niet uit.* Plaats de stapel papier terug in de lade.

📄 OPMERKING: Het uitwaaiëren van het papier veroorzaakt statische elektriciteit. In plaats van het papier uit te waaiëren, buigt u de stapel door deze aan beide uiteinden vast te houden en de uiteinden omhoog te duwen in de vorm van een U. Duw de uiteinden daarna omlaag om de U-vorm om te keren. Houd beide zijden van de stapel papier vast en herhaal deze stappen. Hierdoor maakt

u de vellen papier los zonder statische elektriciteit te veroorzaken. Maak de papierstapel recht op een tafel voordat u de stapel teruglegt in de lade.

Afbeelding 6-4 Techniek voor het buigen van de papierstapel

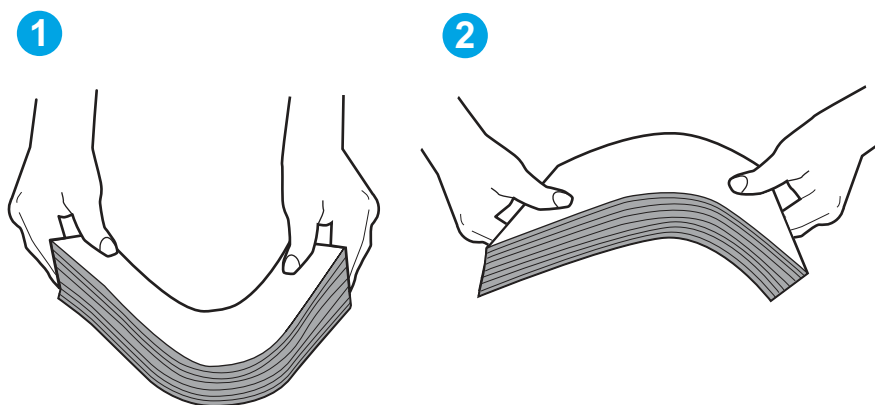

2. Gebruik uitsluitend papier dat voldoet aan de specificaties van HP voor deze printer.
3. Controleer of de vochtigheid in de ruimte voldoet aan de specificaties voor deze printer en of het papier in ongeopende pakken wordt bewaard. Papier wordt meestal in vochtwerende pakken verkocht om het papier droog te houden.

In omgevingen met een hoge luchtvochtigheid kan het papier bovenaan op de stapel in de lade vocht absorberen en er golvend of ongelijkmatig uitzien. Als dit gebeurt, verwijdert u de bovenste 5 tot 10 vellen papier van de stapel.

In omgevingen met een lage luchtvochtigheid kunnen vellen papier aan elkaar blijven plakken door overtollige statische elektriciteit. Als dit gebeurt, verwijdert u het papier uit de lade en buigt u de stapel zoals hierboven staat beschreven.

4. Gebruik geen papier dat is gekreukeld, gevouwen of beschadigd. Gebruik indien nodig papier uit een ander pak.
5. Zorg dat de lade niet te vol is door de markeringen voor de stapelhoogte in de lade te controleren. Als de lade te vol is, verwijdert u de hele stapel papier uit de lade, legt u de stapel recht en plaatst u een deel van de stapel papier terug in de lade.

In de volgende afbeeldingen staan voorbeelden van de inkepingen voor de stapelhoogte in de laden voor verschillende printers. De meeste HP-printers hebben vergelijkbare markeringen. Zorg ook dat alle vellen papier zich onder de lipjes bij de markeringen voor stapelhoogte bevinden. Met deze lipjes wordt het papier in de juiste positie gehouden als het in de printer wordt ingevoerd.

Afbeelding 6-5 Markeringen voor stapelhoogte

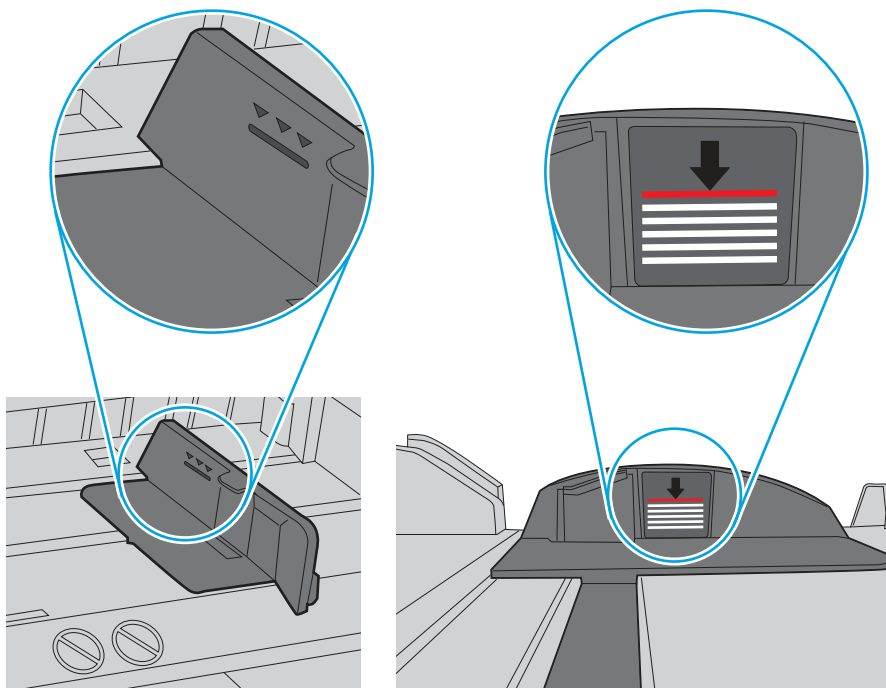

Afbeelding 6-6 Lipje voor de papierstapel

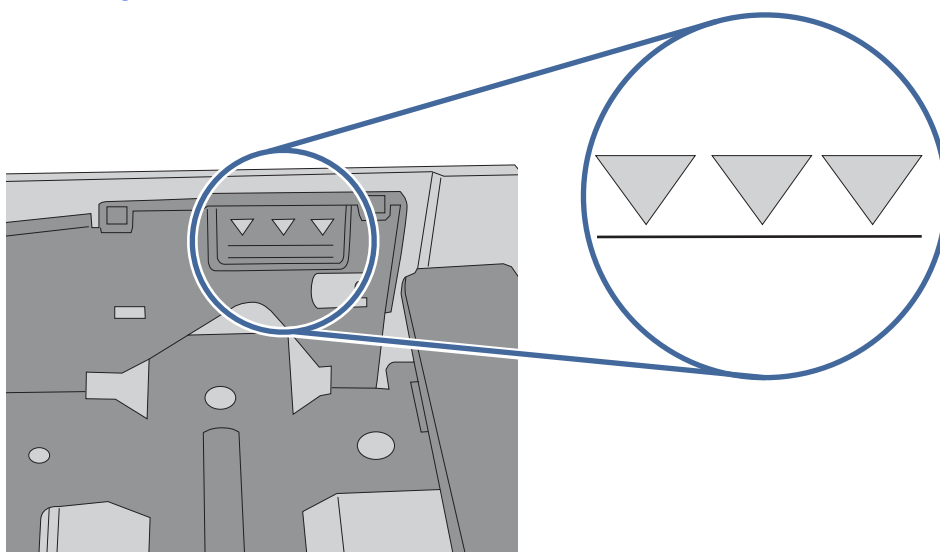

6. Zorg ervoor dat de papiergeleiders in de lade zijn afgestemd op het papierformaat. Pas de geleiders aan tot de juiste inspringing in de lade.
7. Zorg ervoor dat de omgeving van de printer binnen de specificaties valt.

Papierstoringen verhelpen

Gebruik de procedures die in dit gedeelte worden beschreven om vastgelopen papier uit het papierpad van de printer te verwijderen.

Locaties van papierstoringen

Op deze locaties kunnen er papierstoringen optreden.

Afbeelding 6-7 Locaties van papierstoringen

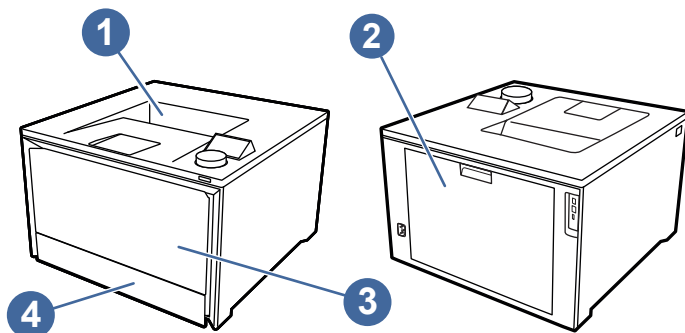

Nummer	Omschrijving
1	Uitvoerbak
2	Achterklep/duplexeenheid
3	Lade 1
4	Lade 2

Frequente of terugkerende papierstoringen?

Volg de stappen om veel voorkomende papierstoringen op te lossen. Als de eerste stap het probleem niet oplost, gaat u verder met de volgende stap totdat u het probleem hebt opgelost.

1. Als het papier vastloopt in de printer, verhelp dan de storing en druk een configuratiepagina af om het product te testen.
2. Controleer op het bedieningspaneel van de printer of de lade voor het juiste papierformaat en de juiste papiersoort is geconfigureerd. Pas de papierinstellingen indien nodig aan.
 - a. Draai op het bedieningspaneel van de printer aan de draaiknop om de optie **Menu** te selecteren en druk vervolgens op de draaiknop.
 - b. Draai aan de draaiknop om **Laden** te selecteren en druk vervolgens op de knop.
 - c. Draai aan de draaiknop en druk erop om de lade uit de lijst te selecteren.
 - d. Draai aan de draaiknop en druk erop om de optie **Papierformaat** te selecteren en selecteer vervolgens het papierformaat in de invoerlade.
 - e. Draai aan de draaiknop en druk erop om de optie **Papiersoort** te selecteren en selecteer vervolgens de papiersoort in de invoerlade.
3. Schakel de printer gedurende 30 seconden uit en schakel hem vervolgens weer in.
4. Druk een reinigingspagina af om overtollige toner uit de binnenkant van de printer te verwijderen:
 - a. Draai op het bedieningspaneel van de printer aan de draaiknop om de optie **Menu** te selecteren en druk vervolgens op de draaiknop.
 - b. Draai aan de draaiknop om **Extra** te selecteren en druk vervolgens op de knop.

- c. Draai aan de draaiknop en druk erop om de volgende items te selecteren:
 - i. [Probleemoplossing](#)
 - ii. [Afdrukkwaliteit](#)
 - iii. [Reinigingspagina](#)
- 5. Druk een configuratiepagina af om de printer te testen:
 - a. Draai op het bedieningspaneel van de printer aan de draaiknop om de optie [Menu](#) te selecteren en druk vervolgens op de draaiknop.
 - b. Draai aan de draaiknop om [Extra](#) te selecteren en druk vervolgens op de knop.
 - c. Draai aan de draaiknop en druk erop om de volgende items te selecteren:
 - i. [Reports](#) (Rapporten)
 - ii. [Statusrapporten](#)
 - iii. [Configuratie rapport](#)
 - d. Draai aan de draaiknop om [Afdrukken](#) boven aan de lijst met rapporten te selecteren en druk op de knop om de configuratiepagina af te drukken.

Als geen van deze stappen het probleem oplost, moet de printer wellicht worden nagekeken. Neem contact op met de klantenondersteuning van HP.

13.02 Papierstoring in lade 1

Gebruik de volgende procedure om papierstoringen in lade 1 te verhelpen.

Aanbevolen actie voor klanten

Wanneer er een blokkade is, wordt op het bedieningspaneel het volgende bericht weergegeven om u te helpen bij het verhelpen van de blokkade.

- **13.02.yz Papierstoring in lade 1**

Y en Z zijn variabelen en kunnen een van de volgende 0-9 of A-F zijn.

1. Als u het vastgelopen vel papier in lade 1 kunt zien, verwijder dan het vastgelopen vel papier door deze recht naar buiten te trekken.

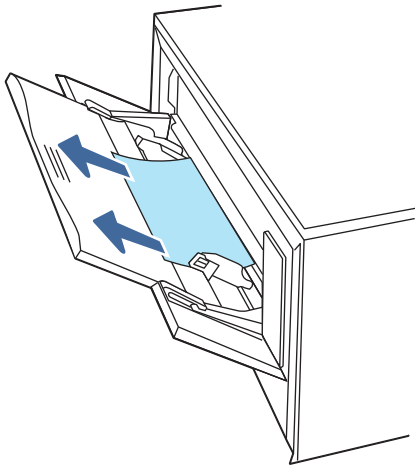

2. Als u het vastgelopen vel niet ziet, sluit dan lade 1 en verwijder daarna lade 2.

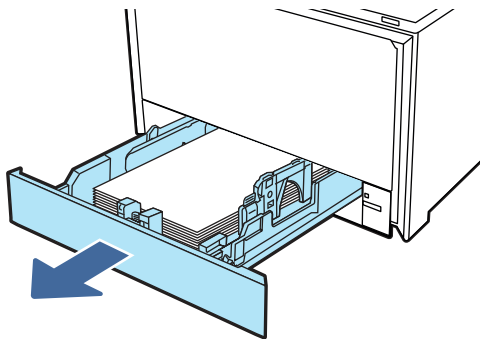

3. Druk aan de rechterkant van de opening van lade 2 op de tab om de ladeplaat omlaag te halen, en verwijder dan het papier. Verwijder het vastgelopen vel papier door het voorzichtig recht naar buiten te trekken.

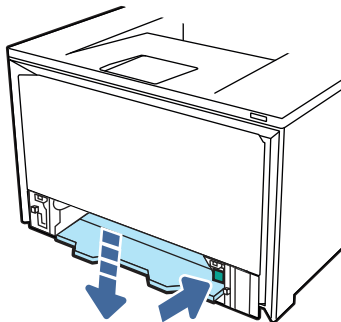

4. Druk de ladeplaat terug omhoog op zijn plek.

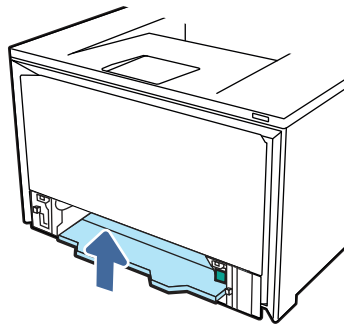

5. Plaats lade 2 terug.

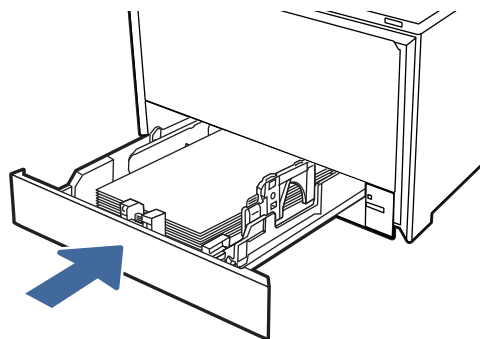

6. Open de achterklep en controleer of er papier in de papierbaan zit of dat er obstakels in de papierbaan zitten.

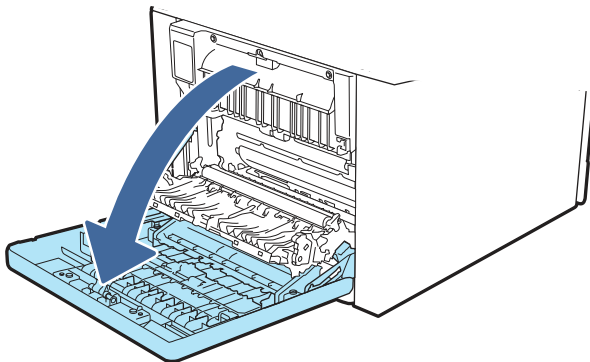

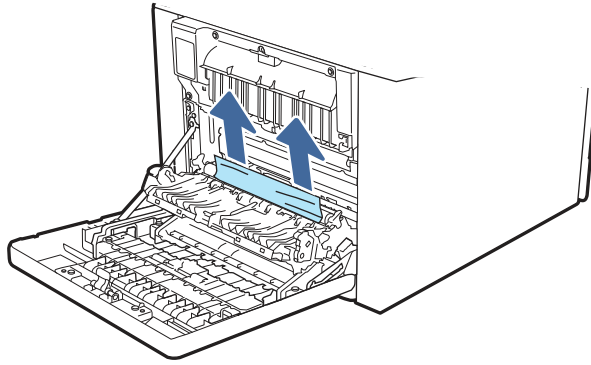

7. Zorg ervoor dat het type en de kwaliteit van het gebruikte papier voldoet aan de specificaties van HP voor de printer.
8. Open lade 1 opnieuw en plaats papier in de lade. Controleer of de geleiders van de lade op het juiste papierformaat zijn ingesteld.

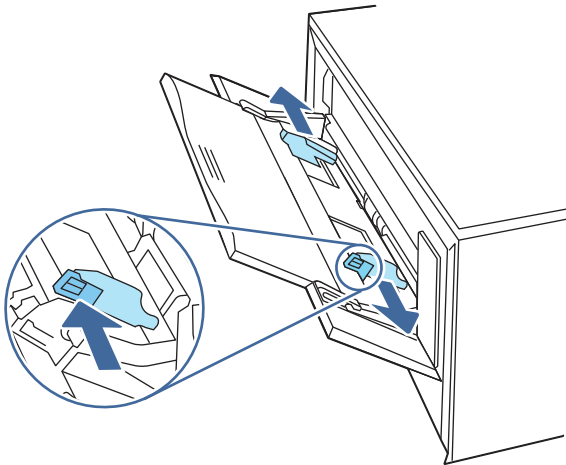

9. Controleer of de lade niet te vol is. Het papier moet zich onder de 3 driehoeken in de volgende afbeelding bevinden.

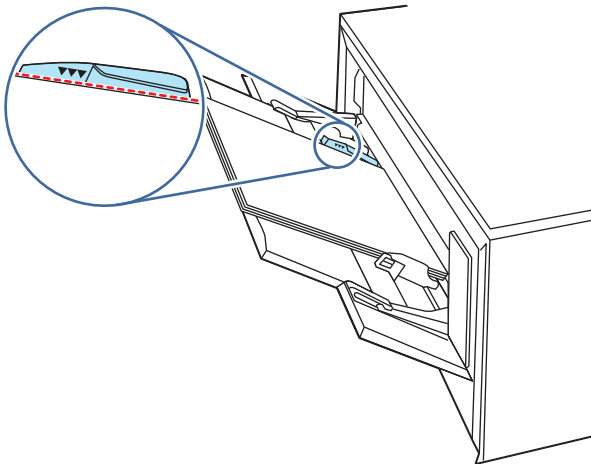

10. Als de fout zich blijft voordoen, neemt u contact op met uw door HP geautoriseerde service- of ondersteuningsaanbieder of neemt u contact op met de klantenondersteuning via www.hp.com/go/contactHP.

13.03 Papierstoring in lade 2

Volg de onderstaande procedure om te controleren op een papierstoring in lade 2.

Aanbevolen actie voor klanten

Wanneer er een blokkade is, wordt op het bedieningspaneel het volgende bericht weergegeven om u te helpen bij het verhelpen van de blokkade.

- **13.03.yz Papierstoring in lade 2**

Y en Z zijn variabelen en kunnen een van de volgende 0-9 of A-F zijn.

1. Trek de lade volledig uit de printer.

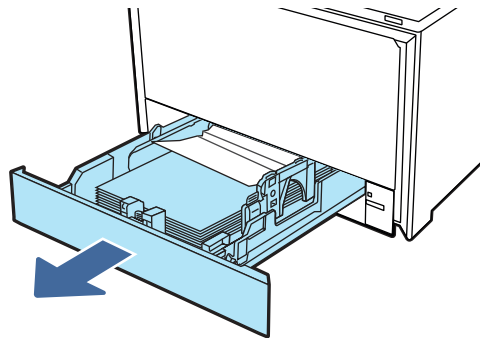

2. Verwijder vastgelopen of beschadigde vellen papier.

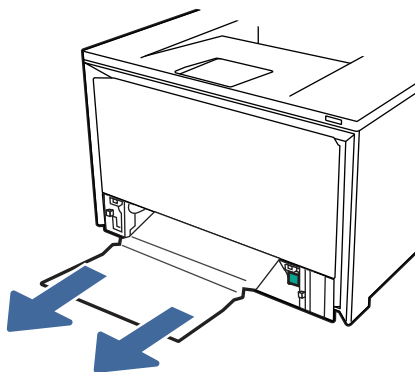

3. Plaats lade 2 terug en sluit deze.

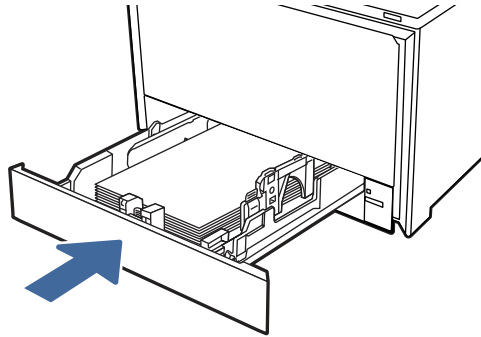

 **OPMERKING:** Zorg bij het terugplaatsen van het papier ervoor dat de papiergeleiders goed zijn ingesteld voor het papierformaat.

4. Open de achterklep en controleer of er papier in de papierbaan zit of dat er obstakels in de papierbaan zitten.

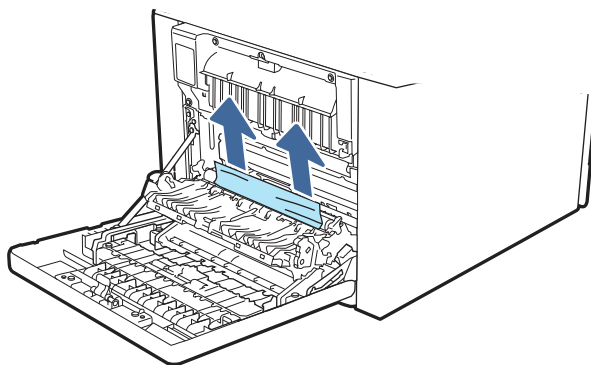
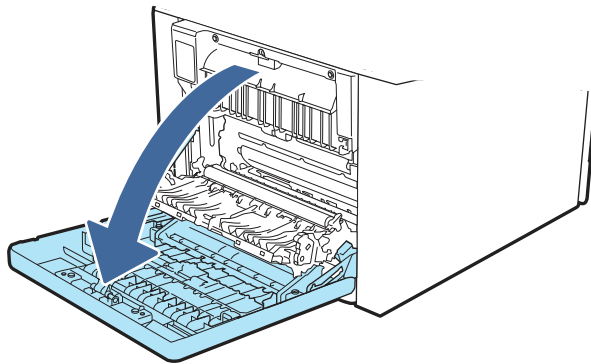

5. Controleer of de soort en de kwaliteit van het papier dat u gebruikt, voldoen aan de HP specificaties voor de printer.

6. Als de fout zich blijft voordoen, controleert u of de breedte- en lengtegeleiders van de lade zijn ingesteld op het juiste papierformaat voor het papier dat in de lade wordt geplaatst en of de lade niet te vol is boven de vulmarkering (lijn onder 3 driehoeken). Zie de volgende afbeeldingen.

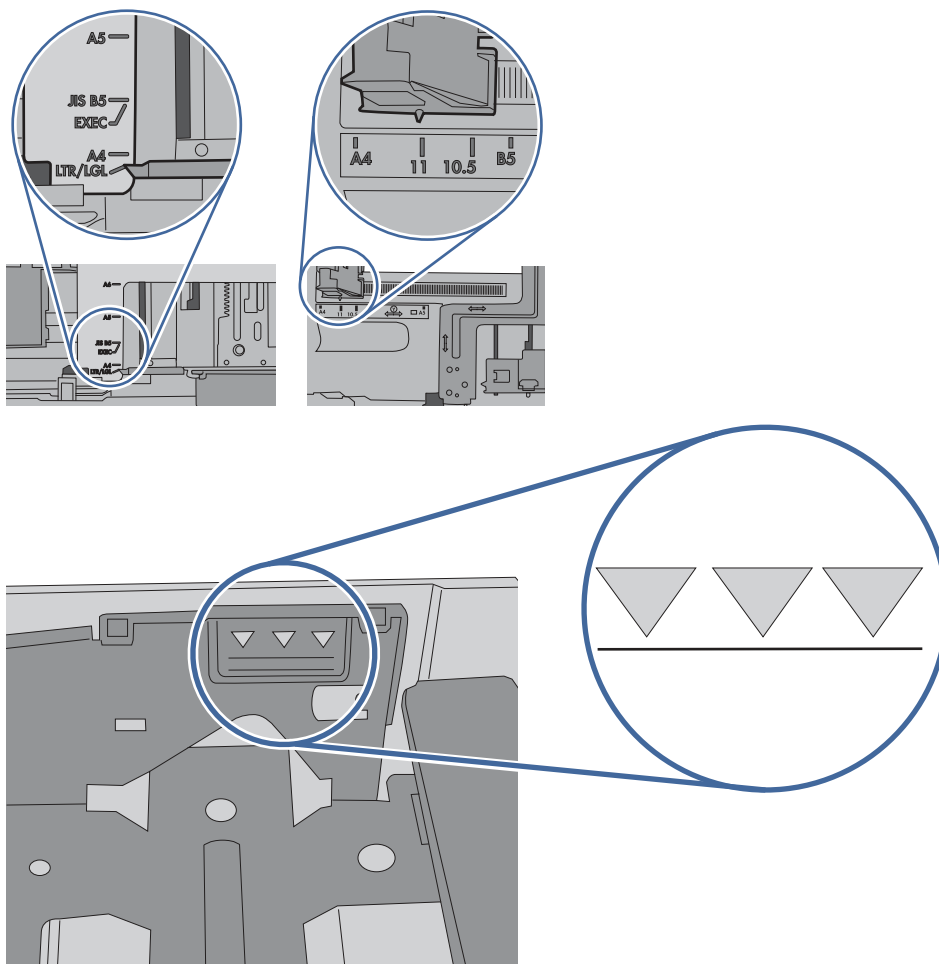

7. Als de fout zich blijft voordoen, neemt u contact op met uw door HP geautoriseerde service- of ondersteuningsaanbieder of neemt u contact op met de klantenondersteuning via www.hp.com/go/contactHP.

13.10.yz, 13.11.yz, 13.13.yz Papierstoring in de uitvoerbak

Gebruik de volgende procedure om te controleren op papier in alle mogelijke storingslocaties in de uitvoerbak.

Aanbevolen actie voor klanten

Wanneer er een blokkade is, geeft het bedieningspaneel een foutbericht weer die helpt bij het verhelpen van de blokkade.

- Als er papier zichtbaar is in de uitvoerbak, pakt u dit vast bij de voorste rand en verwijdert u het.

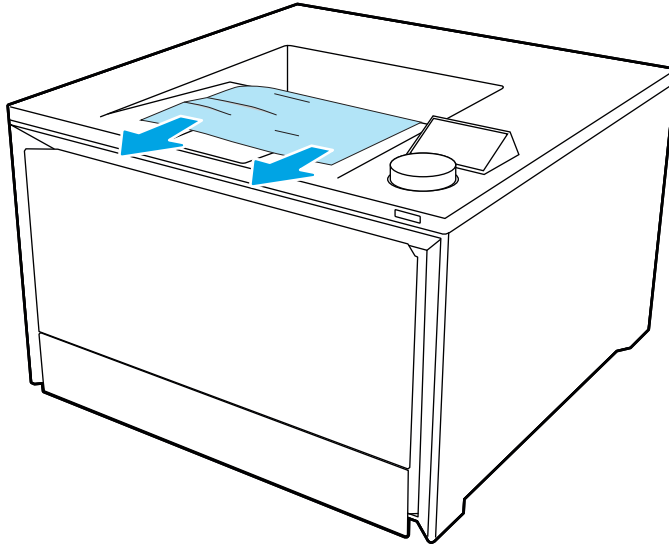

13.08, 13.09, 13.14, of 13.15 Papierstoring in de achterklep

Gebruik de volgende procedure om te controleren op papier in alle mogelijke vastlooplocaties achter de achterklep.

Aanbevolen actie voor klanten

Wanneer er een blokkade is, wordt op het bedieningspaneel het volgende bericht weergegeven om u te helpen bij het verhelpen van de blokkade.

- 13.08.yz Papierstoring bij achterklep
- 13.09.yz Papierstoring bij achterklep
- 13.14.yz Papierstoring bij achterklep
- 13.15.yz Papierstoring bij achterklep

Y en Z zijn variabelen en kunnen een van de volgende 0-9 of A-F zijn.

1. Controleer het uitvoergebied van de printer. Als het papier wordt uitgeworpen, trekt u het langzaam uit de printer.
2. Open de achterklep aan de achterkant van de printer.

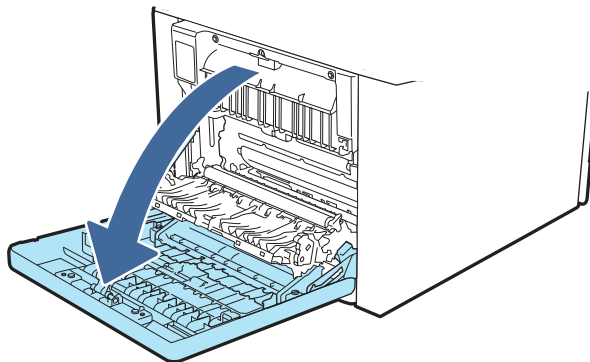

3. Verwijder vastgelopen of beschadigde vellen papier uit de achterklep van de printer.



VOORZICHTIG:



De fuser bevindt zich boven de achterklep en is heet. Steek uw hand niet in het gebied boven de achterklep tot de fuser is afgekoeld.



OPMERKING: Controleer of er papier vastzit achter de achterklep.

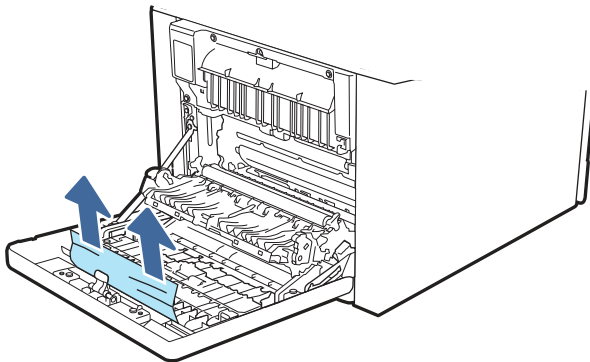
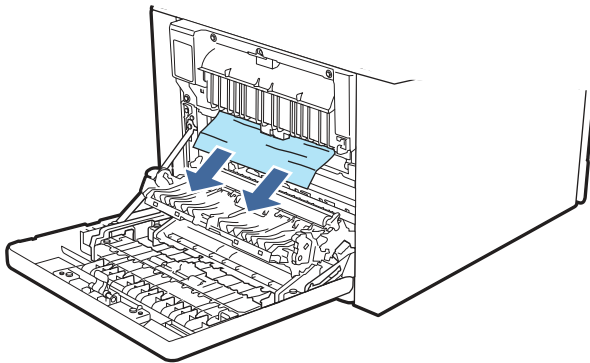

4. Sluit de achterklep.

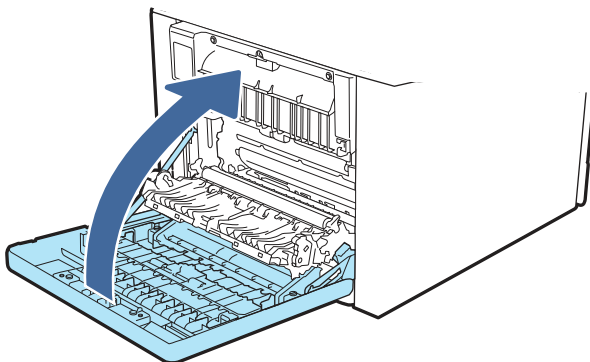

5. Als de fout zich blijft voordoen, controleert u of de soort en de kwaliteit van het papier dat u gebruikt, voldoen aan de HP specificaties voor de printer.
6. Als de fout zich blijft voordoen, neemt u contact op met uw door HP geautoriseerde service- of ondersteuningsaanbieder of neemt u contact op met de klantenondersteuning via www.hp.com/go/contactHP.

Papierstoring bij uitvoer fuser

Gebruik de volgende procedure om te controleren op papier in alle mogelijke vastlooplocaties in het fusergebied.

Aanbevolen actie voor klanten

Wanneer er een blokkade is, wordt op het bedieningspaneel het volgende bericht weergegeven om u te helpen bij het verhelpen van de blokkade.

- **Storing bij achterklep**



VOORZICHTIG:



Tijdens het gebruik van de printer kan de fuser heet worden. Wacht tot de fuser is afgekoeld voordat u deze aanraakt.

1. Open de achterklep.

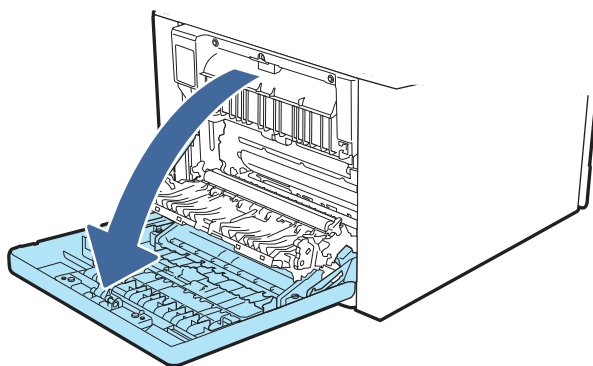

2. Trek vastgelopen papier voorzichtig uit de rollen in de achterklep.

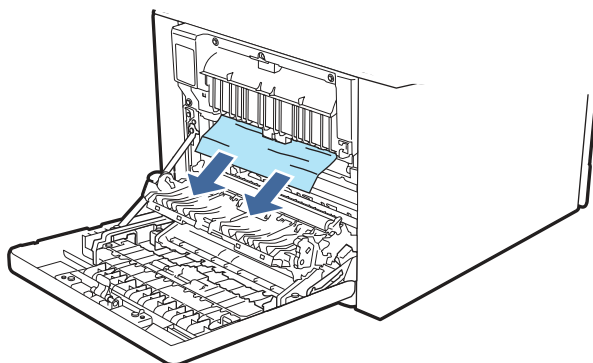

3. Sluit de achterklep.

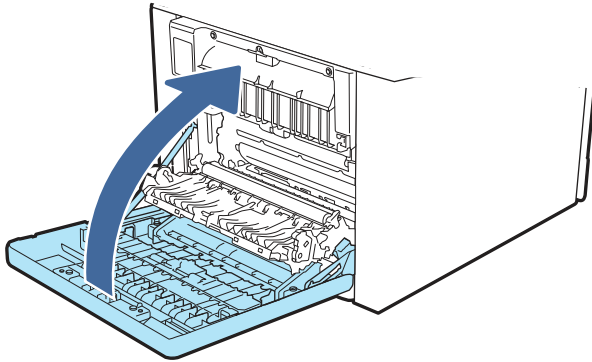

4. Als de fout zich blijft voordoen, controleert u of de soort en de kwaliteit van het papier dat u gebruikt, voldoen aan de HP specificaties voor de printer.
5. Als de fout zich blijft voordoen, neemt u contact op met uw door HP geautoriseerde service- of ondersteuningsaanbieder of neemt u contact op met de klantenondersteuning via www.hp.com/go/contactHP.

Problemen met de afdrukkwaliteit oplossen

Bekijk de volgende informatie over het oplossen van problemen met de afdrukkwaliteit.

Inleiding

Gebruik onderstaande informatie voor het oplossen van problemen met de afdrukkwaliteit, waaronder problemen met de afbeeldings- en kleurkwaliteit.

De stappen voor probleemoplossing kunnen helpen bij het oplossen van de volgende fouten:

- Lege pagina's
- Zwarte pagina's
- Kleuren die niet zijn uitgelijnd
- Omgekruld papier
- Donkere of lichte stroken
- Donkere of lichte strepen
- Vage afdruk
- Grijs achtergrond of donkere afdruk
- Lichte afdruk
- Losse toner
- Ontbrekende toner
- Verspreide tonerstippen
- Schuine afbeeldingen

- Vlekken
- Strepen

Problemen met de afdrukkwaliteit oplossen

Volg de stappen in de aangegeven volgorde om problemen met de afdrukkwaliteit op te lossen.

Raadpleeg Afbeeldingsfouten oplossen om specifieke afbeeldingsfouten op te lossen.

De printerfirmware bijwerken

Probeer de printerfirmware bij te werken.

Zie support.hp.com voor meer informatie.

Afdrukken vanuit een ander softwareprogramma

Probeer af te drukken vanuit een ander softwareprogramma.

Als de pagina correct wordt afgedrukt, ligt het probleem bij het programma dat u gebruikt om het document af te drukken.

De papiersoort voor de afdruktaak controleren

Controleer de instelling voor de papiersoort wanneer u afdrukt vanuit een softwareprogramma en de afgedrukte pagina's vlekken, een wazige of donkere afdruk, gekruld papier, spatten toner, resten toner of kleine gebieden zonder toner bevatten.

De instelling voor de papiersoort op het bedieningspaneel controleren

Controleer de instelling voor de papiersoort op het bedieningspaneel van de printer en wijzig de instelling indien nodig.

1. Open en sluit de papierlade.
2. Volg de aanwijzingen op het bedieningspaneel om de instellingen van de papiersoort en het papierformaat voor de lade te bevestigen of te wijzigen.
3. Zorg ervoor dat het papier in de printer voldoet aan de specificaties.
4. Pas de instelling voor de papiersoort op het bedieningspaneel aan op het papier dat u gebruikt.
 - a. Open de volgende menu's:
 - i. Instellingen
 - ii. Laden
 - iii. Papiersoort
 - b. Selecteer de papiersoort die overeenkomt met het papier dat in de printerlade is geplaatst.
5. Controleer of de driverinstellingen overeenkomen met de instellingen op het bedieningspaneel.



OPMERKING: De instellingen van de printerdriver hebben voorrang boven de instellingen op het bedieningspaneel.

De instelling voor de papiersoort controleren (Windows)

Controleer de instelling voor de papiersoort voor Windows, en wijzig de instelling indien nodig.



OPMERKING: De instellingen van de printerdriver hebben voorrang boven de instellingen op het bedieningspaneel.

1. Selecteer de optie **Print** (Afdrukken) in het softwareprogramma.
2. Selecteer de printer en klik vervolgens op de knop **Properties** (Eigenschappen) of **Preferences** (Voorkeuren).
3. Klik op het tabblad **Document**.
4. Klik in de vervolgkeuzelijst **Papiersoort** op de optie **Meer...**
5. Vouw de lijst met **Type is:-**opties uit.
6. Vouw de categorie met papiersoorten uit die het best overeenkomt met het papier dat u gebruikt.
7. Selecteer de papiersoort die u gebruikt en klik vervolgens op de knop **OK**.
8. Klik op de knop **OK** om het dialoogvenster **Documenteigenschappen** te sluiten. Klik in het dialoogvenster **Afdrukken** op de knop **OK** om de taak af te drukken.

De instelling voor de papiersoort controleren (macOS)

Controleer de instelling voor de papiersoort voor macOS, en wijzig de instelling indien nodig.

1. Klik op het menu **Bestand** en vervolgens op de optie **Afdrukken**.
2. Selecteer de printer in het menu **Printer**.
3. Klik op **Details weergeven** of **Exemplaren en pagina's**.
4. Open de vervolgkeuzelijst met menu's en klik op het menu **Papier/Kwaliteit**.
5. Selecteer in de vervolgkeuzelijst **Media** een papiersoort.
6. Klik op de knop **Print** (Afdrukken).

Status van de tonercartridge controleren

Volg deze stappen om de geschatte resterende levensduur van tonercartridges en indien nodig de status van andere vervangbare onderdelen te bepalen.

Stap één: Statuspagina voor benodigdheden afdrukken

Gebruik de menu's van het bedieningspaneel om een statuspagina voor benodigdheden af te drukken.

1. Draai op het bedieningspaneel van de printer aan de draaiknop om de optie **Menu** te selecteren en druk vervolgens op de draaiknop.
2. Draai aan de draaiknop om **Extra** te selecteren en druk vervolgens op de knop.
3. Draai aan de draaiknop om **Rapporten** te selecteren en druk vervolgens op de knop.
4. Draai aan de draaiknop om **Statusrapporten** te selecteren en druk vervolgens op de knop.
5. Draai aan de draaiknop om **HP Statusrapport benodigdheden** te selecteren en druk vervolgens op de knop.

6. Draai aan de draaiknop om terug te gaan naar boven, selecteer **Afdrukken** en druk vervolgens op de knop om het rapport af te drukken.

Stap twee: Status van de benodigdheden controleren

De statuspagina voor benodigdheden bevat informatie over de cartridges en andere vervangbare onderdelen voor onderhoud.

1. Bepaal met behulp van de statuspagina voor benodigdheden de geschatte resterende levensduur van de tonercartridges en indien nodig de status van andere vervangbare onderdelen.
 - Als u een tonercartridge gebruikt waarvan het einde van de levensduur is bereikt, kunnen zich problemen met de afdrukkwaliteit voordoen. Op de statuspagina voor benodigdheden wordt aangegeven wanneer een niveau van een benodigdheid vrijwel leeg is.
 - Premium Protection Warranty van HP verloopt wanneer er op de statuspagina voor benodigdheden of in de EWS een bericht wordt weergegeven dat aangeeft dat de Premium Protection Warranty van HP op deze benodigdheid is verlopen.
 - De tonercartridge hoeft nu nog niet te worden vervangen, tenzij de afdrukkwaliteit niet langer acceptabel is. Zorg ervoor dat u een vervangende tonercartridge hebt die u kunt plaatsen wanneer de afdrukkwaliteit niet meer voldoet.
 - Als u hebt vastgesteld dat u een tonercartridge of een ander vervangbaar onderdeel voor onderhoud moet vervangen, worden de echte HP artikelnummers vermeld op de statuspagina voor benodigdheden.
2. Controleer of u een echte HP cartridge gebruikt.

Op een echte HP tonercartridge staat het woord 'HP' of het HP logo. Ga naar www.hp.com/go/learnaboutsupplies voor meer informatie over het identificeren van HP cartridges.

Een reinigingspagina afdrukken

Tijdens het afdrukproces kunnen deeltjes papier, toner en stof zich in de printer ophopen. Dit kan leiden tot problemen met de afdrukkwaliteit, zoals tonerspikkels of -spatten, vegen, vlekken, lijnen of herhaalde markeringen.

Ga als volgt te werk om een reinigingspagina af te drukken:

1. Draai op het bedieningspaneel van de printer aan de draaiknop om de optie **Menu** te selecteren en druk vervolgens op de draaiknop.
2. Draai aan de draaiknop om **Extra** te selecteren en druk vervolgens op de knop.
3. Draai aan de draaiknop en druk erop om de volgende items te selecteren:
 - a. **Probleemoplossing**
 - b. **Afdrukkwaliteit**
 - c. **Reinigingspagina**
4. Draai aan de draaiknop om **Afdrukken** te selecteren en druk vervolgens op de knop om het rapport af te drukken.

Wacht tot het proces is voltooid. Gooi de afgedrukte pagina weg.

De printcartridge of cartridges controleren

Volg deze stappen om elke tonercartridge te inspecteren:

1. Verwijder de tonercartridge uit de printer en controleer of de afdichttape is verwijderd.
2. Controleer of de geheugenchip is beschadigd.
3. Onderzoek het oppervlak van de groene afbeeldingsdrum.

⚠ VOORZICHTIG: Raak de afbeeldingsdrum niet aan. Vingerafdrukken op de afbeeldingsdrum kunnen problemen geven met de afdrukkwaliteit.

4. Vervang de tonercartridge als zich krassen, vingerafdrukken of andere beschadigingen op de afbeeldingsdrum bevinden.
5. Plaats de tonercartridge terug en druk enkele pagina's af om te zien of het probleem is opgelost.

Papier en afdrumgeving controleren

Gebruik de volgende informatie om de papierselectie en afdrumgeving te controleren.

Stap één: Papier gebruiken dat voldoet aan de specificaties van HP

Sommige problemen met de afdrukkwaliteit kunnen ontstaan wanneer u papier gebruikt dat niet voldoet aan de specificaties van HP.

- Gebruik altijd papier van een type en gewicht dat door deze printer wordt ondersteund.
- Gebruik papier van goede kwaliteit en dat vrij is van sneden, inkepingen, scheuren, vlekken, losse deeltjes, stof, kreukels, gaten, nietjes en gekrulde of verbogen randen.
- Gebruik papier waarop nog nooit is afgedrukt.
- Gebruik geen papier dat metaal, zoals glitters, bevat.
- Gebruik papier dat is ontworpen voor laserprinters. Gebruik geen papier dat alleen is geschikt is voor inkjetprinters.
- Gebruik geen papier met een te ruw oppervlak. Gladder papier zorgt over het algemeen voor een beter afdrukresultaat.

Stap twee: De omgeving controleren

De omgeving kan rechtstreeks invloed hebben op de afdrukkwaliteit, en is een bekende oorzaak van problemen met de afdrukkwaliteit of papierinvoer. Probeer het volgende:

- Plaats de printer niet op een tochtige locatie, zoals in de buurt van ramen of deuren, of bij het ventilatierooster van de airconditioning.
- Zorg ervoor dat de printer niet wordt blootgesteld aan temperaturen of vochtigheid die buiten de printerspecificaties vallen.
- Zet de printer niet in een afgesloten ruimte, zoals een kast.
- Plaats de printer op een stevig, vlak oppervlak.
- Zorg ervoor dat de luchtuittlaten van de printer niet worden geblokkeerd. De printer moet aan alle kanten beschikken over een goede luchtstroom, ook aan de bovenkant.

- Bescherm de printer tegen vuiltjes in de lucht, stof, stoom, vet en andere elementen die in de printer aanslag kunnen vormen.

Problemen met de kleurkwaliteit oplossen

Probeer de voorgestelde stappen als u problemen ondervindt met kleuruitlijning of de kwaliteit van kleurenafbeeldingen.

De printer kalibreren om de kleuren uit te lijnen

Door middel van kalibratie wordt de afdrukkwaliteit verbeterd. Het kan problemen met de afdrukkwaliteit oplossen, zoals onjuist uitgelijnde kleuren, gekleurde schaduwen, wazige afbeeldingen of andere problemen met afdrukkwaliteit.

1. Draai op het bedieningspaneel van de printer aan de draaiknop om de optie **Menu** te selecteren en druk vervolgens op de draaiknop.
2. Draai aan de draaiknop om **Extra** te selecteren en druk vervolgens op de knop.
3. Draai aan de draaiknop en druk erop om de volgende items te selecteren:
 - a. **Probleemoplossing**
 - b. **Afdrukkwaliteit**
 - c. **Kleurenkalibratie**
4. Draai aan de draaiknop om **Nu kalibreren** te selecteren en druk vervolgens op de knop.

Het kalibratieproces duurt enkele minuten. Schakel de printer pas uit nadat het kalibratieproces is voltooid.
5. Wacht tot de printer is gekalibreerd en probeer vervolgens opnieuw af te drukken.

Kleurinstellingen aanpassen (Windows)

Wanneer u vanuit een softwareprogramma afdrukt, volgt u deze stappen als de kleuren op de afgedrukte pagina niet overeenkomen met de kleuren op het scherm van de computer, of als u niet tevreden bent met de kleuren op de afgedrukte pagina.

1. Selecteer de **afdrukoptie** vanuit het programma.
2. Selecteer de printer en klik vervolgens op de knop **Eigenschappen** of **Voorkeuren**.
3. Klik op het tabblad **Kleur**.
4. Klik op de optie **Afdrukken in grijs tinten** om een kleurendocument af te drukken in zwart en grijs tinten. Gebruik deze optie om kleurendocumenten af te drukken voor kopiëren of faxen. U kunt deze optie ook gebruiken om concepten af te drukken of kleurtoner te besparen.
5. Klik op de knop **OK** om het dialoogvenster **Documenteigenschappen** te sluiten. Klik in het dialoogvenster **Afdrukken** op de knop **OK** om de taak af te drukken.

De afdrukkwaliteitspagina afdrukken en interpreteren

Gebruik de volgende procedure om de afdrukkwaliteitspagina af te drukken en te interpreteren.

1. Draai op het bedieningspaneel van de printer aan de draaiknop om de optie **Menu** te selecteren en druk vervolgens op de draaiknop.

2. Draai aan de draaiknop en druk erop om de volgende items te selecteren:
 - a. [Reports](#) (Rapporten)
 - b. [Afdrukkwaliteitrapport](#)

Het afdrukkwaliteitrapport bevat vijf gekleurde banen die in vier groepen zijn ingedeeld, zoals in de onderstaande afbeelding is weergegeven. Door elke groep te onderzoeken, kunt u het probleem isoleren en bepalen welke tonercartridge het probleem veroorzaakt.

Afbeelding 6-8 Afdrukkwaliteitspagina

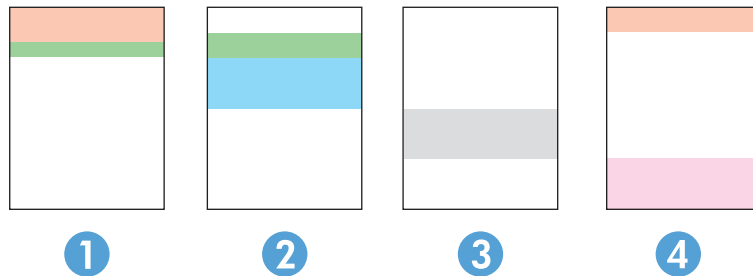







Gedeelte	Tonercartridge
1	Geel
2	Cyaan
3	Zwart
4	Magenta

- Als er in slechts één groep stippen en strepen voorkomen, dient u de tonercartridge te vervangen die bij deze groep hoort.
- Als er in meerdere groepen stippen voorkomen, dient u een reinigingspagina af te drukken. Als dit het probleem niet oplost, controleer dan of de puntjes altijd dezelfde kleur zijn. Bijvoorbeeld: worden de magenta puntjes in alle vijf gekleurde strepen weergegeven? Als de stippen allemaal dezelfde kleur hebben, dient u die tonercartridge te vervangen.
- Als er strepen worden weergegeven in meerdere gekleurde banen dient u contact op te nemen met HP. Waarschijnlijk wordt het probleem dan niet veroorzaakt door de tonercartridge.

Afbeeldingsfouten oplossen

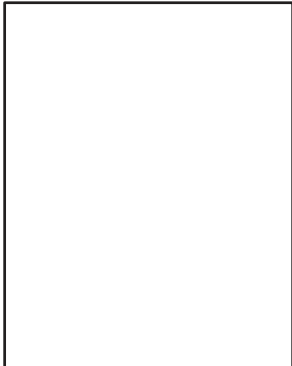
Voorbeelden van beeldfouten en de procedures voor het oplossen van deze fouten.

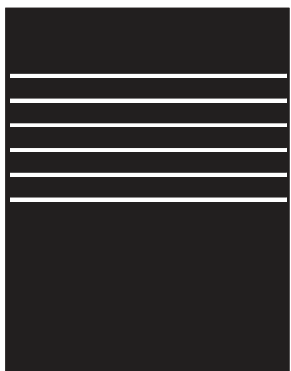
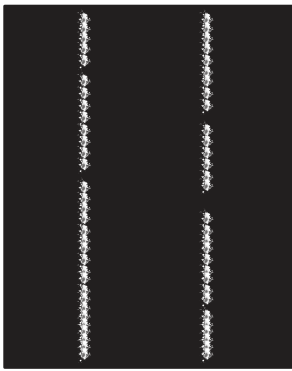
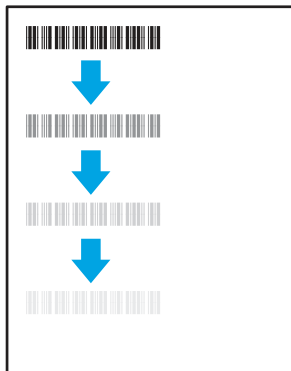
Tabel 6-3 Snelle referentietabel beeldfouten

Fout	Fout	Fout
Tabel 6-11 Lichte afdruk op pagina 99	Tabel 6-9 Griuze achtergrond of donkere afdruk op pagina 98	Tabel 6-6 Lege pagina – geen afdruk op pagina 96
		
Tabel 6-5 Zwarte pagina op pagina 95	Tabel 6-4 Streepvorming op pagina 95	Tabel 6-13 Streepvorming op pagina 100
		
Tabel 6-8 Problemen met hechting/fuser op pagina 97	Tabel 6-10 Problemen met de plaatsing van afbeeldingen op pagina 98	Tabel 6-7 Kleurvlakregistratiefouten (alleen kleurmodellen) op pagina 96
		

Tabel 6-3 Snelle referentietabel beeldfouten (vervolg)

Fout	Fout	Fout
Tabel 6-12 Uitvoerproblemen op pagina 99		
		

Beeldfouten, ongeacht de oorzaak, kunnen vaak worden opgelost met behulp van dezelfde stappen. Gebruik de volgende stappen als een uitgangspunt voor het oplossen van problemen met de afbeeldingskwaliteit.

1. Druk het document opnieuw af. Afdrukproblemen treden vaak periodiek op of kunnen helemaal verdwijnen als u verdergaat met afdrukken.
2. Controleer de toestand van de cartridge(s). Als een cartridge **vrijwel leeg** is, vervangt u de cartridge.
3. Zorg ervoor dat de afdrukmodusinstellingen voor de driver en de lade overeenkomen met het afdruk materiaal dat in de lade is geplaatst. Probeer ander afdruk materiaal of een andere lade. Probeer een andere afdrukmodus.
4. Controleer of de printer actief is binnen het ondersteunde temperatuur-/luchtvochtigheidsbereik.
5. Zorg ervoor dat de papiersoort en het papierformaat en -gewicht worden ondersteund door de printer. Zie de ondersteuningspagina van de printer op support.hp.com voor een lijst met de ondersteunde papiersoorten en -formaten voor de printer.



OPMERKING: De term 'fusing' verwijst naar het gedeelte van het afdrukproces waarbij de toner zich aan het papier hecht.

De volgende voorbeelden verwijzen naar papier van Letter-formaat dat eerst met de korte zijde is ingevoerd in de printer.

Tabel 6-4 Streepvorming

Voorbeeld	Omschrijving	Mogelijke oplossingen
	Donkere of lichte lijnen die over de lengte van de pagina lopen zijn brede strepen en/of impulsstrepen. De lijnen kunnen zowel scherp als dof zijn. Dit probleem komt alleen voor in gebieden met vulling, niet in gebieden met tekst of secties zonder afgedrukte inhoud.	<ol style="list-style-type: none">1. Druk het document opnieuw af.2. Probeer vanuit een andere lade af te drukken.3. Vervang de cartridge.4. Gebruik een andere papiersoort.5. Alleen Enterprise-modellen: ga vanuit het beginscherm van het bedieningspaneel van de printer naar het menu Papiersoorten aanpassen en kies vervolgens een afdrukmodus die is bedoeld voor iets zwaarder afdruk materiaal dan u gebruikt. Dit vertraagt de afdruksnelheid en komt de afdrukwaliteit mogelijk ten goede.6. Als het probleem aanhoudt, gaat u naar support.hp.com.

Tabel 6-5 Zwarte pagina

Voorbeeld	Omschrijving	Mogelijke oplossingen
	De afgedrukte pagina is helemaal zwart.	<ol style="list-style-type: none">1. Kijk of de cartridge beschadigd is.2. Controleer of de cartridge op de juiste wijze is geïnstalleerd.3. Vervang de cartridge.4. Als het probleem aanhoudt, gaat u naar support.hp.com.

Tabel 6-6 Lege pagina – geen afdruk

Voorbeeld	Omschrijving	Mogelijke oplossingen
	De pagina is helemaal leeg en bevat geen afgedrukte inhoud.	<ol style="list-style-type: none">1. Zorg ervoor dat u originele HP-cartridges gebruikt.2. Controleer of de cartridge op de juiste wijze is geïnstalleerd.3. Druk af met een andere cartridge.4. Controleer de papiersoort in de papierlade en pas de printerinstellingen dienovereenkomstig aan. Selecteer indien nodig een lichtere papiersoort.5. Als het probleem aanhoudt, gaat u naar support.hp.com.

Tabel 6-7 Kleurvlakregistratiefouten (alleen kleurmodellen)

Voorbeeld	Omschrijving	Mogelijke oplossingen
	Een of meerdere kleurvlakken zijn niet uitgelijnd met de andere kleurvlakken. Deze registratiefout zal doorgaans optreden bij de gele cartridge.	<ol style="list-style-type: none">1. Druk het document opnieuw af.2. Kalibreer de printer via het bedieningspaneel.3. Als een cartridge de status Vrijwel leeg heeft of als de afgedrukte uitvoer bijzonder flets is, vervangt u de cartridge.4. Gebruik op het bedieningspaneel van de printer de functie Kalibratie herstellen om de fabrieksinstellingen voor kalibratie te herstellen.5. Als het probleem aanhoudt, gaat u naar support.hp.com.

Tabel 6-8 Problemen met hechting/fuser

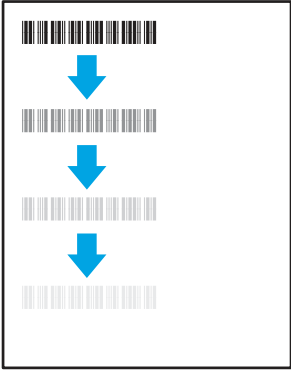
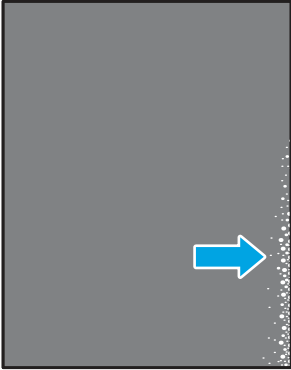
Voorbeeld	Omschrijving	Mogelijke oplossingen
	Lichte schaduwen of verschuivingen van het beeld worden herhaald over de lengte van de pagina. Het herhaalde beeld wordt mogelijk steeds vager.	<ol style="list-style-type: none">1. Druk het document opnieuw af.2. Controleer de papiersoort in de papierlade en pas de printerinstellingen dienovereenkomstig aan. Selecteer indien nodig een lichtere papiersoort.3. Als het probleem aanhoudt, gaat u naar support.hp.com.
	Tonervlekken aan beide kanten van de pagina. Dit probleem komt vaak voor langs de randen van taken met hoge dekking en op lichte soorten afdrukmetaal, maar kan overal op de pagina optreden.	<ol style="list-style-type: none">1. Druk het document opnieuw af.2. Controleer de papiersoort in de papierlade en pas de printerinstellingen dienovereenkomstig aan. Selecteer indien nodig een zwaardere papiersoort.3. Alleen Enterprise-modellen: via het bedieningspaneel van de printer gaat u naar het menu Rand-tot-rand en selecteert u Normaal. Druk het document opnieuw af.4. Alleen Enterprise-modellen: op het bedieningspaneel van de printer selecteert u Marges automatisch opnemen en drukt u het document opnieuw af.5. Als het probleem aanhoudt, gaat u naar support.hp.com.

Tabel 6-9 Grijs achtergrond of donkere afdruk

Voorbeeld	Omschrijving	Mogelijke oplossingen
	<p>De afbeelding of tekst is donkerder dan verwacht en/of de achtergrond is grijs.</p>	<ol style="list-style-type: none"> 1. Zorg ervoor dat het papier in de laden niet al eerder door de printer is verwerkt. 2. Gebruik een andere papiersoort. 3. Druk het document opnieuw af. 4. Alleen zwart-witmodellen: Ga vanuit het beginschermb van het bedieningspaneel van de printer naar het menu Tonerdichtheid aanpassen en stel een lagere tonerdichtheid in. 5. Controleer of de printer actief is binnen het ondersteunde temperatuur- en luchtvochtigheidsbereik. 6. Vervang de cartridge. 7. Als het probleem aanhoudt, gaat u naar support.hp.com.

Tabel 6-10 Problemen met de plaatsing van afbeeldingen

Voorbeeld	Omschrijving	Mogelijke oplossingen
	<p>De afbeelding is niet gecentreerd of staat scheef op de pagina. Dit probleem treedt op wanneer het papier niet goed wordt geplaatst als het uit de lade wordt getrokken en door de papierbaan wordt verwerkt.</p>	<ol style="list-style-type: none"> 1. Druk het document opnieuw af. 2. Verwijder het papier en laad de lade opnieuw. Zorg ervoor dat alle randen van het papier aan alle zijden gelijk zijn. 3. Let erop dat de bovenkant van de papierstapel niet boven de indicator voor de maximale stapelhoogte uitkomt. Plaats niet te veel papier in de lade. 4. Controleer of de papiergeleiders zijn ingesteld op het juiste papierformaat. Verplaatst de papiergeleiders niet te strak tegen de papierstapel. Pas de papiergeleiders aan op basis van de inkepingen of de markeringen in de lade. 5. Als het probleem aanhoudt, gaat u naar support.hp.com.

Tabel 6-11 Lichte afdruk

Voorbeeld	Omschrijving	Mogelijke oplossingen
	<p>De afgedrukte inhoud is op de hele pagina te licht of flets.</p>	<ol style="list-style-type: none"> 1. Druk het document opnieuw af. 2. Verwijder de cartridge en schud deze vervolgens om de toner opnieuw te verdelen. Plaats de tonercartridges opnieuw in de printer en sluit de klep. Raadpleeg <i>Tonercartridges vervangen</i> voor een grafische weergave van deze procedure. 3. Alleen zwart-witmodellen: Zorg dat de instelling EconoMode is uitgeschakeld, zowel op het bedieningspaneel van de printer als in de printerdriver. 4. Controleer of de cartridge op de juiste wijze is geïnstalleerd. 5. Druk een pagina met de status van de benodigdheden af en controleer de resterende levensduur en het gebruik van de cartridge. 6. Vervang de cartridge. 7. Als het probleem aanhoudt, gaat u naar support.hp.com.

Tabel 6-12 Uitvoerproblemen

Voorbeeld	Omschrijving	Mogelijke oplossingen
	<p>De afgedrukte pagina's hebben omkrullende randen. De omkrullende rand kan zich aan de korte of lange zijde van het papier bevinden. Er zijn twee soorten omkrulling mogelijk:</p> <ul style="list-style-type: none"> • Positieve omkrulling: Het papier krult om naar de bedrukte zijde. Dit probleem treedt op in droge omgevingen of bij het afdrukken van pagina's met veel dekking. • Negatieve omkrulling: Het papier krult bij de bedrukte zijde vandaan. Dit probleem treedt op in omgevingen met een hoge luchtvochtigheid of bij het afdrukken van pagina's met weinig dekking. 	<ol style="list-style-type: none"> 1. Druk het document opnieuw af. 2. Positieve omkrulling: Selecteer een zwaardere papiersoort op het bedieningspaneel van de printer. De zwaardere papiersoort zorgt voor een hogere temperatuur bij het afdrukken. Negatieve omkrulling: Selecteer een lichtere papiersoort op het bedieningspaneel van de printer. De lichtere papiersoort zorgt voor een lagere temperatuur bij het afdrukken. Bewaar het papier in een droge omgeving voordat u het gaat gebruiken of gebruik een net geopend pak papier. 3. Druk af in de dubbelzijdige modus. 4. Als het probleem aanhoudt, gaat u naar support.hp.com.

Tabel 6-12 Uitvoerproblemen (vervolg)

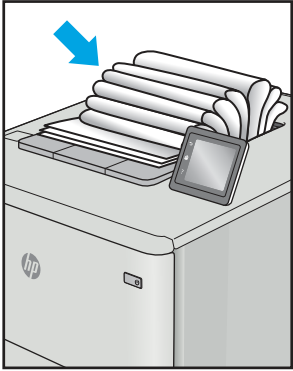
Voorbeeld	Omschrijving	Mogelijke oplossingen
	<p>Het papier wordt niet goed gestapeld in de uitvoerlade. De stapel is ongelijkmatig of scheef gestapeld of de pagina's worden uit de lade geduwd en vallen op de grond. Een van de volgende situaties kan dit probleem veroorzaken:</p> <ul style="list-style-type: none"> • Sterk krullend papier • Het papier in de lade is gekreukeld of vervormd • Het papier is niet van een standaardpapiersoort, zoals enveloppen • De uitvoerlade is te vol 	<ol style="list-style-type: none"> 1. Druk het document opnieuw af. 2. Trek het verlengstuk voor de uitvoerbak uit. 3. Als het probleem wordt veroorzaakt door extreem krullend papier, voert u de stappen voor probleemoplossing bij "Gekrulde uitvoer" uit. 4. Gebruik een andere papiersoort. 5. Gebruik een net geopend pak papier. 6. Verwijder het papier uit de uitvoerlade voordat de lade te vol wordt. 7. Als het probleem aanhoudt, gaat u naar support.hp.com.

Tabel 6-13 Streepvorming

Voorbeeld	Omschrijving	Mogelijke oplossingen
	<p>Lichte verticale strepen, vaak over de hele lengte van de pagina. Dit probleem komt alleen voor in gebieden met vulling, niet in gebieden met tekst of secties zonder afgedrukte inhoud.</p>	<ol style="list-style-type: none"> 1. Druk het document opnieuw af. 2. Verwijder de cartridge en schud deze vervolgens om de toner opnieuw te verdelen. Plaats de tonercartridges opnieuw in de printer en sluit de klep. Raadpleeg <i>Tonercartridges vervangen</i> voor een grafische weergave van deze procedure. 3. Als het probleem aanhoudt, gaat u naar support.hp.com. <p>OPMERKING: Er kunnen zowel lichte als donkere verticale strepen optreden wanneer de afdrumgeving niet voldoet aan het opgegeven bereik voor temperatuur of luchtvochtigheid. Raadpleeg de omgevingspecificaties van de printer voor het toegestane temperatuur- en luchtvochtigheidsbereik.</p>

Tabel 6-13 Streepvorming (vervolg)

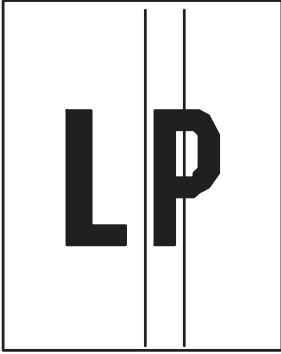
Voorbeeld	Omschrijving	Mogelijke oplossingen
	Donkere, verticale lijnen die over de hele lengte van de pagina worden herhaald. Het defect kan overal op de pagina optreden, in gebieden met vulling of in gebieden zonder afgedrukte inhoud. Op kleurmodellen zullen deze lijnen of strepen ook zichtbaar zijn op de ITB-reinigingspagina.	<ol style="list-style-type: none">1. Druk het document opnieuw af.2. Verwijder de cartridge en schud deze vervolgens om de toner opnieuw te verdelen. Plaats de tonercartridges opnieuw in de printer en sluit de klep. Raadpleeg <i>Tonercartridges vervangen</i> voor een grafische weergave van deze procedure.3. Druk een reinigingspagina af.4. Controleer het tonerniveau in de cartridge.5. Als het probleem aanhoudt, gaat u naar support.hp.com.

Problemen met bekabelde netwerken oplossen

Bekijk het volgende informatie om problemen met het bekabelde netwerk te verhelpen.

Inleiding

Bepaalde soorten problemen kunnen duiden op communicatieproblemen met het netwerk. Het gaat hier bijvoorbeeld om de volgende problemen:

Slechte fysieke verbinding

Controleer de kabelverbindingen.

1. Controleer of de printer met een kabel van de juiste lengte is aangesloten op de juiste netwerkpoort.
2. Controleer of de kabels stevig zijn bevestigd.
3. Controleer aan de achterzijde van de printer of er twee lampjes branden bij de netwerkpoort aansluiting: een oranje knipperlampje ten teken van netwerkverkeer en een groen lampje dat de netwerkkoppeling aangeeft.
4. Als het probleem hiermee niet is verholpen, probeert u een andere kabel of poort op de hub.

De computer maakt gebruik van een onjuist IP-adres voor deze printer

Probeer deze oplossingen als de computer gebruik maakt van een onjuist IP-adres voor deze printer.

1. Ga naar de printereigenschappen en klik op het tabblad **Poorten**. Controleer of het huidige IP-adres van de printer is geselecteerd. Het IP-adres van de printer wordt weergegeven op de configuratiepagina.
2. Als u de printer hebt geïnstalleerd met de standaard TCP/IP-poort van HP, schakelt u het vakje **Altijd afdrukken naar dit apparaat, zelfs als het IP-adres verandert** in.

3. Als u de printer hebt geïnstalleerd met een standaard TCP/IP-poort van Microsoft, gebruikt u de hostnaam in plaats van het IP-adres.
4. Als het IP-adres juist is, verwijdert u de printer en voegt u deze opnieuw toe.

De computer kan niet met de printer communiceren

Controleer of de printer communiceert met het netwerk en de computer.

1. Test de netwerkcommunicatie door een ping-opdracht uit te voeren op het netwerk.
 - a. Open een opdrachtregel op uw computer.
 - In Windows: klik op **Start**, klik op **Uitvoeren**, typ vervolgens `cmd` en druk op **Enter**.
 - Ga in macOS naar **Programma's, Hulpprogramma's** en open **Terminal**.
 - b. Typ `ping`, gevolgd door het IP-adres voor uw printer.
 - c. Het netwerk werkt als er retourtijden worden weergegeven in het venster.
2. Als de ping-opdracht is mislukt, controleer dan of de netwerkhub zijn ingeschakeld en controleer vervolgens of de netwerkinstellingen, de printer en de computer allemaal voor hetzelfde netwerk zijn geconfigureerd (ook bekend als subnet).
3. Als het netwerk het doet, zorg er dan voor dat de computer het juiste IP-adres voor de printer gebruikt.
 - a. Ga naar de printereigenschappen en klik op het tabblad **Poorten**. Controleer of het huidige IP-adres van de printer is geselecteerd. Het IP-adres van de printer wordt weergegeven op de configuratiepagina.
 - b. Als u de printer hebt geïnstalleerd met de standaard TCP/IP-poort van HP, schakelt u het vakje **Altijd afdrukken naar dit apparaat, zelfs als het IP-adres verandert** in.
 - c. Als u de printer hebt geïnstalleerd met een standaard TCP/IP-poort van Microsoft, gebruikt u de hostnaam van de printer in plaats van het IP-adres.
 - d. Als het IP-adres juist is, verwijdert u de printer en voegt u deze opnieuw toe.

De printer maakt gebruik van de verkeerde koppelings- en duplexinstellingen voor het netwerk

HP raadt aan deze instellingen op de automatische modus te laten staan (de standaardinstelling). Wanneer u deze instellingen wijzigt, dient u deze ook voor uw netwerk te wijzigen.

Nieuwe softwareprogramma's zorgen mogelijk voor compatibiliteitsproblemen

Controleer of nieuwe softwareprogramma's juist zijn geïnstalleerd en de juiste printerdriver gebruiken.

Uw computer of werkstation is mogelijk niet juist ingesteld

Een onjuist geconfigureerde computer kan problemen met afdrukken veroorzaken.

1. Controleer de instellingen van de netwerkdrivers, printerdrivers en netwerkcomleiding.
2. Controleer of het besturingssysteem juist is geconfigureerd.

De printer is uitgeschakeld of andere netwerkinstellingen zijn niet juist

Controleer de netwerkinstellingen.

1. Bekijk de configuratie-/netwerkpagina's van de printer om de status van de netwerkinstellingen en protocollen te controleren.
2. Configureer de netwerkinstellingen zo nodig opnieuw.

Problemen met draadloze netwerken oplossen

Volg de stappen in de aangegeven volgorde om netwerkproblemen op te lossen.

Inleiding

Gebruik de probleemoplossingsinformatie als hulp bij het oplossen van problemen.



OPMERKING: Om te bepalen of afdrucken via Wi-Fi Direct op uw printer is ingeschakeld, drukt u een configuratiepagina af vanuit het bedieningspaneel van de printer

Controlelijst draadloze verbinding

Bekijk de volgende informatie over het controleren van de draadloze verbinding.

- Controleer of de netwerkkabel niet is aangesloten.
- Controleer of de printer en de draadloze router zijn ingeschakeld en van stroom worden voorzien. Controleer ook of de draadloze zender van de printer is ingeschakeld.
- Controleer of de naam van het draadloze netwerk (SSID) juist is. Druk de configuratiepagina af om de naam van het draadloze netwerk (SSID) te bepalen. Voer de draadloze installatie opnieuw uit als u niet zeker weet of de naam van het draadloze netwerk (SSID) juist is.
- Bij beveiligde netwerken controleert u of de beveiligingsinformatie juist is. Voer de draadloze installatie opnieuw uit als de beveiligingsinformatie niet juist is.
- Probeer toegang te krijgen tot andere computers op het draadloos netwerk als het draadloos netwerk niet goed functioneert. Probeer verbinding te maken met internet via een draadloze verbinding als het netwerk toegang heeft tot internet.
- De coderingsmethode (AES of TKIP) voor de printer is hetzelfde als die voor het draadloze toegangspunt (op netwerken met WPA-beveiliging).
- Controleer of de printer zich binnen het bereik van het draadloze netwerk bevindt. Bij de meeste netwerken dient de printer zich binnen 30 m van het draadloze toegangspunt (draadloze router) te bevinden.
- Zorg dat het draadloze signaal niet wordt geblokkeerd door obstakels. Verwijder grote metalen objecten tussen het toegangspunt en de printer. Controleer of er geen pilaren, muren of draagbalken van metaal of beton tussen de printer en het draadloos toegangspunt staan.
- Zorg dat de printer niet in de buurt staat van elektronische apparaten die het draadloze signaal kunnen storen. Apparaten die het draadloos signaal kunnen storen, zijn onder andere motoren, draadloze telefoons, beveiligingscamera's, andere draadloze netwerken en bepaalde Bluetooth-apparaten.
- Controleer of het printerstuurprogramma op de computer is geïnstalleerd.

- Controleer of u de juiste printerpoort hebt geselecteerd.
- Controleer of de computer en printer zijn verbonden met hetzelfde draadloze netwerk.
- Controleer voor macOS of de draadloze router ondersteuning biedt voor Bonjour.

Er kan niet worden afgedrukt met de printer na het voltooien van de draadloze configuratie

Probeer deze oplossingen als er niet kan worden afgedrukt met de printer na het voltooien van de draadloze configuratie.

1. Zorg dat de printer is ingeschakeld en gereed is.
2. Schakel firewalls van derden uit op uw computer.
3. Controleer of het draadloos netwerk goed werkt.
4. Controleer of de computer goed functioneert. Start indien nodig de computer opnieuw op.
5. Controleer of u de HP geïntegreerde webserver kunt openen vanaf een computer op het netwerk.

Er kan niet worden afgedrukt met de printer en op de computer is een firewall van derden geïnstalleerd

Probeer deze oplossingen als er niet kan worden afgedrukt met de printer en op de computer een firewall van derden is geïnstalleerd.

1. Werk de firewall bij met de meest recente update van de fabrikant.
2. Als de firewall tijdens het installeren van de printer of tijdens het afdrucken om uw toestemming vraagt, dient u deze te geven voor het uitvoeren van de programma's.
3. Schakel de firewall tijdelijk uit en installeer de draadloze printer vervolgens op de computer. Schakel de firewall in wanneer de installatie is voltooid.

De draadloze verbinding functioneert niet meer nadat de draadloze router of de printer is verplaatst

Probeer deze oplossingen als de draadloze verbinding niet meer functioneert nadat de draadloze router of de printer is verplaatst.

1. Controleer of de router of de printer is verbonden met hetzelfde netwerk waarmee uw computer is verbonden.
2. Druk een configuratiepagina af.
3. Vergelijk de naam van het draadloze netwerk (SSID) op de configuratiepagina met de SSID in de printerconfiguratie op uw computer.
4. Als de nummers niet hetzelfde zijn, zijn de apparaten niet aangesloten op hetzelfde netwerk. Configureer de draadloze instellingen voor de printer opnieuw.

Er kunnen geen computers meer worden aangesloten op de draadloze printer

Probeer deze oplossingen als andere computers geen verbinding met de draadloze printer kunnen maken.

1. Controleer of de andere computers zich binnen het draadloos bereik bevinden en dat er geen obstakels zijn die het signaal blokkeren. Voor de meeste netwerken ligt het draadloos bereik op maximaal 30 m van het draadloos toegangspunt.
2. Zorg dat de printer is ingeschakeld en gereed is.
3. Controleer of er niet meer dan 5 gelijktijdige Wi-Fi Direct-gebruikers zijn.
4. Schakel firewalls van derden uit op uw computer.
5. Controleer of het draadloos netwerk goed werkt.
6. Controleer of de computer goed functioneert. Start indien nodig de computer opnieuw op.

De verbinding van de draadloze printer wordt verbroken wanneer er verbinding wordt gemaakt met een virtueel privénetwerk

U kunt niet gelijktijdig met een virtueel privénetwerk en andere netwerken verbonden zijn.

Het netwerk wordt niet weergegeven in de lijst met draadloze netwerken

Probeer deze oplossingen als het netwerk niet wordt weergegeven in de lijst met draadloze netwerken.

- Controleer of de draadloze router is ingeschakeld en de stroomtoevoer functioneert.
- Het netwerk is mogelijk verborgen. U kunt echter gewoon verbinding maken met een verborgen netwerk.

Het draadloos netwerk functioneert niet

Probeer deze oplossingen als het draadloze netwerk niet functioneert.

1. Zorg dat de netwerkkabel niet is aangesloten.
2. Om te controleren of de verbinding met het netwerk is verbroken, dient u andere apparaten op het netwerk aan te sluiten.
3. Test de netwerkcommunicatie door een ping-opdracht uit te voeren op het netwerk.
 - a. Open een opdrachtregel op uw computer.
 - In Windows: klik op **Start**, klik op **Uitvoeren**, typ vervolgens `cmd` en druk op **Enter**.
 - Ga in macOS naar **Programma's, Hulpprogramma's** en open **Terminal**.
 - b. Typ `ping`, gevolgd door het IP-adres van de router.
 - c. Het netwerk werkt als er reourtijden worden weergegeven in het venster.
4. Controleer of de router of het apparaat is verbonden met hetzelfde netwerk waarmee de computer is verbonden.
 - a. Druk een configuratiepagina af.
 - b. Vergelijk de naam van het draadloze netwerk (SSID) op het configuratierapport met de SSID in de printerconfiguratie op de computer.
 - c. Als de nummers niet hetzelfde zijn, zijn de apparaten niet aangesloten op hetzelfde netwerk. Configureer de draadloze instellingen voor de printer opnieuw.

Diagnose van draadloos netwerk uitvoeren

Vanaf het bedieningspaneel van de printer kunt u een diagnose uitvoeren die u informatie geeft over de instellingen van het draadloze netwerk.

1. Draai op het bedieningspaneel van de printer aan de draaiknop om de optie [Menu](#) te selecteren en druk vervolgens op de draaiknop.
2. Draai aan de draaiknop om [Rapporten](#) te selecteren en druk vervolgens op de knop.
3. Draai aan de draaiknop om [Wi-Fi-netwerktestresultaten](#) te selecteren en druk vervolgens op de knop.
4. Draai aan de draaiknop om terug te gaan naar het bovenste gedeelte van het menu, selecteer [Afdrukken](#) en druk vervolgens op de knop.

De printer drukt een testpagina af met de resultaten van de diagnose.

Storing op een draadloos netwerk verminderen

Met de volgende tips kunt u storing op een draadloos netwerk verminderen:

- Houd de draadloze apparaten uit de buurt van grote metalen voorwerpen zoals dossierkasten en andere elektromagnetische apparaten zoals magnetrons en draadloze telefoons. Deze voorwerpen kunnen radiosignalen verstoren.
- Houd de draadloze apparaten uit de buurt van grote stenen gebouwen en andere soorten gebouwen. Deze objecten kunnen radiogolven absorberen en de signaalsterkte verlagen.
- Plaats de draadloze router op een centrale locatie in het zicht van de draadloze printers op het netwerk.

A Service en ondersteuning

Beperkte-garantieverklaring van HP

HP PRODUCT	DUUR VAN BEPERKTE GARANTIE*
HP Color LaserJet Pro 4201, HP Color LaserJet Pro 4202	Eén jaar reparatie in de werkplaats

 **OPMERKING:** *Garantie- en ondersteuningsopties variëren per product, land en lokale juridische vereisten. Ga naar support.hp.com voor meer informatie over bekroonde HP service- en ondersteuningsopties in uw regio.

Deze Beperkte Garantie van HP aan de eindgebruiker geldt uitsluitend voor HP merkproducten die verkocht of geleased zijn a) door HP Inc., zijn dochterondernemingen, gelieerde ondernemingen, geautoriseerde resellers, geautoriseerde distributeurs of landspecifieke distributeurs; en b) met deze Beperkte Garantie van HP. Hierin garandeert HP dat HP hardware en HP accessoires vrij van materiaal- en constructiefouten zullen zijn na de aankoopdatum, gedurende de hierboven gespecificeerde periode. Indien HP tijdens de garantieperiode van dergelijke fouten in kennis wordt gesteld, zal HP de defecte producten naar eigen goeddunken repareren of vervangen. Vervangende producten kunnen nieuw of daaraan functioneel gelijkwaardig zijn.

HP garandeert dat, mits op de juiste wijze geïnstalleerd en gebruikt, HP software de programmeerinstructies naar behoren zal uitvoeren gedurende de hierboven gespecificeerde periode vanaf de aankoopdatum, zonder materiaal- en constructiefouten. Indien HP tijdens de garantieperiode van dergelijke fouten in kennis wordt gesteld, zal HP de software die de programmeerinstructies niet uitvoert als gevolg van dergelijke fouten, vervangen.

HP garandeert niet dat de werking van HP producten storing- of foutvrij zal zijn. Indien HP niet binnen een redelijke tijd in staat is om een product in een gegarandeerde staat te brengen door reparatie of vervanging, heeft u recht op restitutie van het aankoopbedrag op voorwaarde dat u het product tijdig terugstuurt.

HP producten kunnen remanufactured onderdelen bevatten die functioneel gelijkwaardig zijn aan nieuwe onderdelen of incidenteel gebruikt kunnen zijn.

De garantie is niet van toepassing op defecten die voortvloeien uit (a) onjuist of onvoldoende onderhoud of onjuiste of onvoldoende kalibratie, (b) software, interfaces, onderdelen of benodigdheden die niet door HP zijn geleverd, (c) niet-geautoriseerde aanpassing of verkeerd gebruik, (d) gebruik buiten de aangegeven omgevingspecificaties voor het product of (e) onjuiste voorbereiding of onjuist onderhoud van de locatie.

VOOR ZOVER TOEGESTAAN DOOR DE PLAATSELIJKE WETGEVING, ZIJN DE BOVENGENOEMDE GARANTIES EXCLUSIEF EN BESTAAT ER GEEN ANDERE EXPLICIETE OF IMPLICIETE GARANTIE OF VOORWAARDE, NOCH SCHRIFTELIJK NOCH MONDELING, EN HP WIJST IMPLICIETE GARANTIES OF VOORWAARDEN VAN VERKOOPBAARHEID, BEVREDIGENDE KWALITEIT EN GESCHIKTHEID VOOR EEN BEPAALD DOEL VAN DE HAND. Sommige landen/regio's, staten of provincies staan beperkingen ten aanzien van de duur van een impliciete garantie niet toe, waardoor de bovengenoemde beperking of uitsluiting mogelijk niet op u van toepassing is. Deze garantie geeft u specifieke juridische rechten. U heeft mogelijk ook andere rechten die verschillen van land/regio tot land/regio, staat tot staat of provincie tot provincie.

De beperkte garantie van HP is geldig in alle landen/regio's of plaatsen waar HP ondersteunende service biedt voor dit product en waar HP dit product op de markt heeft gebracht. Het niveau van de geboden garantieservice is mogelijk afhankelijk van de ter plaatse geldende standaarden. Om juridische of wettelijke redenen brengt HP geen wijzigingen aan in de vormgeving of de functies van het product voor gebruik in een land/regio waarvoor het product oorspronkelijk niet was bestemd.

VOOR ZOVER TOEGESTAAN DOOR DE PLAATSELIJKE WETGEVING, ZIJN DE VERHAALSRECHTEN IN DEZE GARANTIEVERKLARING UW ENIGE VERHAALSRECHTEN, MET UITSLUITING VAN ANDERE RECHTEN. MET UITZONDERING VAN HETGEEN HIERBOVEN WORDT VERMELD, KUNNEN HP OF DIENS LEVERANCIERS IN GEEN GEVAL AANSPRAKELIJK WORDEN GESTELD VOOR DIRECTE, SPECIALE OF INCIDENTELE SCHADE OF GEVOLGSCHADE (INCLUSIEF WINSTDERIVING OF VERLIES VAN GEGEVENS) OF ANDERE SCHADE, HETZIJ OP BASIS VAN CONTRACT, ONRECHTMATIGE DAAD OF ANDERSZINS. Sommige landen/regio's, staten of provincies staan de uitsluiting of beperking van incidentele schade of gevolgschade niet toe, waardoor de bovengenoemde beperking of uitsluiting mogelijk niet op u van toepassing is.

DE GARANTIEBEPALINGEN IN DEZE VERKLARING VORMEN BEHALVE VOOR ZOVER BEPERKT TOT WAT WETTELIJK IS TOEGESTAAN GEEN UITSLUITING, BEPERKING OF AANPASSING VAN DE WETTELIJKE RECHTEN DIE VAN TOEPASSING ZIJN OP DE VERKOOP VAN DIT PRODUCT AAN U, MAAR ZIJN EEN AANVULLING DAAROP.

Verenigd Koninkrijk, Ierland en Malta

The HP Limited Warranty is a commercial guarantee voluntarily provided by HP. The name and address of the HP entity responsible for the performance of the HP Limited Warranty in your country/region is as follows:

UK: HP Inc UK Limited, Cain Road, Amen Corner, Bracknell, Berkshire, RG12 1HN

Ireland: Hewlett-Packard Ireland Limited, Liffey Park Technology Campus, Barnhall Road, Leixlip, Co.Kildare

Malta: Hewlett-Packard Europe B.V., Amsterdam, Meyrin Branch, Route du Nant-d'Avril 150, 1217 Meyrin, Switzerland

United Kingdom: The HP Limited Warranty benefits apply in addition to any legal rights to a guarantee from seller of nonconformity of goods with the contract of sale. These rights expire six years from delivery of goods for products purchased in England or Wales and five years from delivery of goods for products purchased in Scotland. However various factors may impact your eligibility to receive these rights. For further information, please consult the following link: Consumer Legal Guarantee (www.hp.com/go/eu-legal) or you may visit the European Consumer Centers website (http://ec.europa.eu/consumers/solving_consumer_disputes/non-judicial_redress/ecc-net/index_en.htm). Consumers have the right to choose whether to claim service under the HP Limited Warranty or against the seller under the legal guarantee.

Ireland: The HP Limited Warranty benefits apply in addition to any statutory rights from seller in relation to nonconformity of goods with the contract of sale. However various factors may impact your eligibility to receive these rights. Consumer statutory rights are not limited or affected in any manner by HP Care Pack. For further information, please consult the following link: Consumer Legal Guarantee (www.hp.com/go/eu-legal) or you may visit the European Consumer Centers website (http://ec.europa.eu/consumers/solving_consumer_disputes/non-judicial_redress/ecc-net/index_en.htm). Consumers have the right to choose whether to claim service under the HP Limited Warranty or against the seller under the legal guarantee.

Malta: The HP Limited Warranty benefits apply in addition to any legal rights to a two-year guarantee from seller of nonconformity of goods with the contract of sale; however various factors may impact your eligibility to receive these rights. Consumer statutory rights are not limited or affected

in any manner by the HP Limited Warranty. For further information, please consult the following link: Consumer Legal Guarantee (www.hp.com/go/eu-legal) or you may visit the European Consumer Centers website (http://ec.europa.eu/consumers/solving_consumer_disputes/non-judicial_redress/ecc-net/index_en.htm). Consumers have the right to choose whether to claim service under the HP Limited Warranty or against the seller under two-year legal guarantee.

Oostenrijk, België, Duitsland en Luxemburg

Die beschränkte HP Herstellergarantie ist eine von HP auf freiwilliger Basis angebotene kommerzielle Garantie. Der Name und die Adresse der HP Gesellschaft, die in Ihrem Land für die Gewährung der beschränkten HP Herstellergarantie verantwortlich ist, sind wie folgt:

Deutschland: HP Deutschland GmbH, Schickardstr. 32, D-71034 Böblingen

Österreich: HP Austria GmbH, Technologiestrasse 5, A-1120 Wien

Luxemburg: Hewlett-Packard Luxembourg S.C.A., 75, Parc d'Activités Capellen, Rue Pafebruc, L-8308 Capellen

Belgien: HP Belgium BVBA, Hermeslaan 1A, B-1831 Diegem

Die Rechte aus der beschränkten HP Herstellergarantie gelten zusätzlich zu den gesetzlichen Ansprüchen wegen Sachmängeln auf eine zweijährige Gewährleistung ab dem Lieferdatum. Ob Sie Anspruch auf diese Rechte haben, hängt von zahlreichen Faktoren ab. Die Rechte des Kunden sind in keiner Weise durch die beschränkte HP Herstellergarantie eingeschränkt bzw. betroffen. Weitere Hinweise finden Sie auf der folgenden Website: Gewährleistungsansprüche für Verbraucher (www.hp.com/go/eu-legal) oder Sie können die Website des Europäischen Verbraucherzentrums (http://ec.europa.eu/consumers/solving_consumer_disputes/non-judicial_redress/ecc-net/index_en.htm) besuchen. Verbraucher haben das Recht zu wählen, ob sie eine Leistung von HP gemäß der beschränkten HP Herstellergarantie in Anspruch nehmen oder ob sie sich gemäß der gesetzlichen zweijährigen Haftung für Sachmängel (Gewährleistung) sich an den jeweiligen Verkäufer wenden.

België, Frankrijk en Luxemburg

La garantie limitée HP est une garantie commerciale fournie volontairement par HP. Voici les coordonnées de l'entité HP responsable de l'exécution de la garantie limitée HP dans votre pays:

France: HP France SAS, société par actions simplifiée identifiée sous le numéro 448 694 133 RCS Evry, 1 Avenue du Canada, 91947, Les Ulis

G.D. Luxembourg: Hewlett-Packard Luxembourg S.C.A., 75, Parc d'Activités Capellen, Rue Pafebruc, L-8308 Capellen

Belgique: HP Belgium BVBA, Hermeslaan 1A, B-1831 Diegem

France: Les avantages de la garantie limitée HP s'appliquent en complément des droits dont vous disposez au titre des garanties légales applicables dont le bénéfice est soumis à des conditions spécifiques. Vos droits en tant que consommateur au titre de la garantie légale de conformité mentionnée aux articles L. 211-4 à L. 211-13 du Code de la Consommation et de celle relatives aux défauts de la chose vendue, dans les conditions prévues aux articles 1641 à 1648 et 2232 du Code de Commerce ne sont en aucune façon limités ou affectés par la garantie limitée HP. Pour de plus amples informations, veuillez consulter le lien suivant : Garanties légales accordées au consommateur (www.hp.com/go/eu-legal). Vous pouvez également consulter le site Web des Centres européens des consommateurs (http://ec.europa.eu/consumers/solving_consumer_disputes/non-judicial_redress/ecc-net/index_en.htm). Les consommateurs ont le droit de choisir d'exercer leurs droits au titre de la garantie limitée HP, ou auprès du vendeur au titre des garanties légales applicables mentionnées ci-dessus.

POUR RAPPEL:

Garantie Légale de Conformité:

« Le vendeur est tenu de livrer un bien conforme au contrat et répond des défauts de conformité existant lors de la délivrance.

Il répond également des défauts de conformité résultant de l'emballage, des instructions de montage ou de l'installation lorsque celle-ci a été mise à sa charge par le contrat ou a été réalisée sous sa responsabilité ».

Article L211-5 du Code de la Consommation:

« Pour être conforme au contrat, le bien doit:

1° Etre propre à l'usage habituellement attendu d'un bien semblable et, le cas échéant:

- correspondre à la description donnée par le vendeur et posséder les qualités que celui-ci a présentées à l'acheteur sous forme d'échantillon ou de modèle;

- présenter les qualités qu'un acheteur peut légitimement attendre eu égard aux déclarations publiques faites par le vendeur, par le producteur ou par son représentant, notamment dans la publicité ou l'étiquetage;

2° Ou présenter les caractéristiques définies d'un commun accord par les parties ou être propre à tout usage spécial recherché par l'acheteur, porté à la connaissance du vendeur et que ce dernier a accepté ».

Article L211-12 du Code de la Consommation:

« L'action résultant du défaut de conformité se prescrit par deux ans à compter de la délivrance du bien ».

Garantie des vices cachés

Article 1641 du Code Civil : *« Le vendeur est tenu de la garantie à raison des défauts cachés de la chose vendue qui la rendent impropre à l'usage auquel on la destine, ou qui diminuent tellement cet usage que l'acheteur ne l'aurait pas acquise, ou n'en aurait donné qu'un moindre prix, s'il les avait connus. »*

Article 1648 alinéa 1 du Code Civil:

« L'action résultant des vices rédhibitoires doit être intentée par l'acquéreur dans un délai de deux ans à compter de la découverte du vice. »

G.D. Luxembourg et Belgique: Les avantages de la garantie limitée HP s'appliquent en complément des droits dont vous disposez au titre de la garantie de non-conformité des biens avec le contrat de vente. Cependant, de nombreux facteurs peuvent avoir un impact sur le bénéfice de ces droits. Vos droits en tant que consommateur au titre de ces garanties ne sont en aucune façon limités ou affectés par la garantie limitée HP. Pour de plus amples informations, veuillez consulter le lien suivant: Garanties légales accordées au consommateur (www.hp.com/go/eu-legal) ou vous pouvez également consulter le site Web des Centres européens des consommateurs (http://ec.europa.eu/consumers/solving_consumer_disputes/non-judicial_redress/ecc-net/index_en.htm). Les consommateurs ont le droit de choisir de réclamer un service sous la garantie limitée HP ou auprès du vendeur au cours d'une garantie légale de deux ans.

Italië

La Garanzia limitata HP è una garanzia commerciale fornita volontariamente da HP. Di seguito sono indicati nome e indirizzo della società HP responsabile della fornitura dei servizi coperti dalla Garanzia limitata HP nel vostro Paese/regione:

Italia: HP Italy S.r.l., Via Carlo Donat Cattin,5 20063 Cernusco S/Naviglio

I vantaggi della Garanzia limitata HP vengono concessi ai consumatori in aggiunta ai diritti derivanti dalla garanzia di due anni fornita dal venditore in caso di non conformità dei beni rispetto al contratto di vendita. Tuttavia, diversi fattori possono avere un impatto sulla possibilità di beneficiare di tali diritti. I diritti spettanti ai consumatori in forza della garanzia legale non sono in alcun modo limitati, né modificati dalla Garanzia limitata HP. Per ulteriori informazioni, si prega di consultare il seguente link: Garanzia legale per i clienti (www.hp.com/go/eu-legal), oppure visitare il sito Web dei Centri europei per i consumatori (http://ec.europa.eu/consumers/solving_consumer_disputes/non-judicial_redress/ecc-net/index_en.htm). I consumatori hanno il diritto di scegliere se richiedere un servizio usufruendo della Garanzia limitata HP oppure rivolgendosi al venditore per far valere la garanzia legale di due anni.

Spanje

Su Garantía limitada de HP es una garantía comercial voluntariamente proporcionada por HP. El nombre y dirección de las entidades HP que proporcionan la Garantía limitada de HP (garantía comercial adicional del fabricante) en su país/región es:

España: Hewlett-Packard Española S.L. Calle Vicente Aleixandre, 1 Parque Empresarial Madrid - Las Rozas, E-28232 Madrid

Los beneficios de la Garantía limitada de HP son adicionales a la garantía legal de 2 años a la que los consumidores tienen derecho a recibir del vendedor en virtud del contrato de compraventa; sin embargo, varios factores pueden afectar su derecho a recibir los beneficios bajo dicha garantía legal. A este respecto, la Garantía limitada de HP no limita o afecta en modo alguno los derechos legales del consumidor (www.hp.com/go/eu-legal). Para más información, consulte el siguiente enlace: Garantía legal del consumidor o puede visitar el sitio web de los Centros europeos de los consumidores (http://ec.europa.eu/consumers/solving_consumer_disputes/non-judicial_redress/ecc-net/index_en.htm). Los clientes tienen derecho a elegir si reclaman un servicio acogiéndose a la Garantía limitada de HP o al vendedor de conformidad con la garantía legal de dos años.

Denemarken

Den begrænsede HP-garanti er en garanti, der ydes frivilligt af HP. Navn og adresse på det HP-selskab, der er ansvarligt for HP's begrænsede garanti i dit land, er som følger:

Danmark: HP Inc Danmark ApS, Engholm Parkvej 8, 3450, Allerød

Den begrænsede HP-garanti gælder i tillæg til eventuelle juridiske rettigheder, for en toårig garanti fra sælgeren af varer, der ikke er i overensstemmelse med salgsaftalen, men forskellige faktorer kan dog påvirke din ret til at opnå disse rettigheder. Forbrugerens lovbestemte rettigheder begrænses eller påvirkes ikke på nogen måde af den begrænsede HP-garanti. Se nedenstående link for at få yderligere oplysninger: Forbrugerens juridiske garanti (www.hp.com/go/eu-legal) eller du kan besøge De Europæiske Forbrugercentres websted (http://ec.europa.eu/consumers/solving_consumer_disputes/non-judicial_redress/ecc-net/index_en.htm). Forbrugere har ret til at vælge, om de vil gøre krav på service i henhold til HP's begrænsede garanti eller hos sælger i henhold til en toårig juridisk garanti.

Noorwegen

HPs garanti er en begrenset og kommersiell garanti som HP selv har valgt å tilby. Følgende lokale selskap innestår for garantien:

Norge: HP Norge AS, Rolfbuktveien 4b, 1364 Fornebu

HPs garanti kommer i tillegg til det mangelsansvar HP har i henhold til norsk forbrukerkjøpslovgivning, hvor reklamasjonsperioden kan være to eller fem år, avhengig av hvor lenge salgsgjenstanden var ment å vare. Ulike faktorer kan imidlertid ha betydning for om du kvalifiserer til å kreve avhjelp iht slikt mangelsansvar. Forbrukerens lovmessige rettigheter begrenses ikke av HPs garanti. Hvis du vil ha mer informasjon, kan du klikke på følgende kobling: Juridisk garanti for forbruker (www.hp.com/go/eu-legal) eller du kan besøke nettstedet til de europeiske forbrukersentrene (http://ec.europa.eu/consumers/solving_consumer_disputes/non-judicial_redress/ecc-net/index_en.htm). Forbrukere har retten til å velge å kreve service under HPs garanti eller iht selgerens lovpålagte mangelsansvar.

Zweden

HP:s begränsade garanti är en kommersiell garanti som tillhandahålls frivilligt av HP. Namn och adress till det HP-företag som ansvarar för HP:s begränsade garanti i ditt land är som följer:

Sverige: HP PPS Sverige AB, SE-169 73 Stockholm

Fördelarna som ingår i HP:s begränsade garanti gäller utöver de lagstadgade rättigheterna till tre års garanti från säljaren angående varans bristande överensstämmelse gentemot köpeavtalet, men olika faktorer kan påverka din rätt att utnyttja dessa rättigheter. Konsumentens lagstadgade rättigheter varken begränsas eller påverkas på något sätt av HP:s begränsade garanti. Mer information får du om du följer denna länk: Lagstadgad garanti för konsumenter (www.hp.com/go/eu-legal) eller så kan du gå till European Consumer Centers webbplats (http://ec.europa.eu/consumers/solving_consumer_disputes/non-judicial_redress/ecc-net/index_en.htm). Konsumenter har rätt att välja om de vill ställa krav enligt HP:s begränsade garanti eller på säljaren enligt den lagstadgade treåriga garantin.

Portugal

A Garantia Limitada HP é uma garantia comercial fornecida voluntariamente pela HP. O nome e a morada da entidade HP responsável pela prestação da Garantia Limitada HP no seu país são os seguintes:

Portugal: HPCP – Computing and Printing Portugal, Unipessoal, Lda., Edifício D. Sancho I, Quinta da Fonte, Porto Salvo, Lisboa, Oeiras, 2740 244

As vantagens da Garantia Limitada HP aplicam-se cumulativamente com quaisquer direitos decorrentes da legislação aplicável à garantia de dois anos do vendedor, relativa a defeitos do produto e constante do contrato de venda. Existem, contudo, vários fatores que poderão afetar a sua elegibilidade para beneficiar de tais direitos. Os direitos legalmente atribuídos aos consumidores não são limitados ou afetados de forma alguma pela Garantia Limitada HP. Para mais informações, consulte a ligação seguinte: Garantia legal do consumidor (www.hp.com/go/eu-legal) ou visite o Web site da Rede dos Centros Europeus do Consumidor (http://ec.europa.eu/consumers/solving_consumer_disputes/non-judicial_redress/ecc-net/index_en.htm). Os consumidores têm o direito de escolher se pretendem reclamar assistência ao abrigo da Garantia Limitada HP ou contra o vendedor ao abrigo de uma garantia jurídica de dois anos.

Griekenland en Cyprus

Η Περιορισμένη εγγύηση HP είναι μια εμπορική εγγύηση η οποία παρέχεται εθελοντικά από την HP. Η επωνυμία και η διεύθυνση του νομικού προσώπου HP που παρέχει την Περιορισμένη εγγύηση HP στη χώρα σας είναι η εξής:

Ελλάδα /Κύπρος: HP Printing and Personal Systems Hellas EPE, Tzavella 1-3, 15232 Chalandri, Attiki

Ελλάδα /Κύπρος: HP Συστήματα Εκτύπωσης και Προσωπικών Υπολογιστών Ελλάς Εταιρεία Περιορισμένης Ευθύνης, Tzavella 1-3, 15232 Chalandri, Attiki

Τα προνόμια της Περιορισμένης εγγύησης HP ισχύουν επιπλέον των νόμιμων δικαιωμάτων για διετή εγγύηση έναντι του Πωλητή για τη μη συμμόρφωση των προϊόντων με τις συνομολογημένες συμβατικά ιδιότητες, ωστόσο η άσκηση των δικαιωμάτων σας αυτών μπορεί να εξαρτάται από διάφορους παράγοντες. Τα νόμιμα δικαιώματα των καταναλωτών δεν περιορίζονται ούτε επηρεάζονται καθ' οιονδήποτε τρόπο από την Περιορισμένη εγγύηση HP. Για περισσότερες πληροφορίες, συμβουλευτείτε την ακόλουθη τοποθεσία web: Νόμιμη εγγύηση καταναλωτή (www.hp.com/go/eu-legal) ή μπορείτε να επισκεφτείτε την τοποθεσία web των Ευρωπαϊκών Κέντρων Καταναλωτή (http://ec.europa.eu/consumers/solving_consumer_disputes/non-judicial_redress/ecc-net/index_en.htm). Οι καταναλωτές έχουν το δικαίωμα να επιλέξουν αν θα αξιώσουν την υπηρεσία στα πλαίσια της Περιορισμένης εγγύησης HP ή από τον πωλητή στα πλαίσια της νόμιμης εγγύησης δύο ετών.

Hongarije

A HP korlátozott jótállás egy olyan kereskedelmi jótállás, amelyet a HP a saját elhatározásából biztosít. Az egyes országokban a HP mint gyártó által vállalt korlátozott jótállást biztosító HP vállalatok neve és címe:

Magyarország: HP Inc Magyarország Kft., H-1117 Budapest, Alíz utca 1.

A HP korlátozott jótállásban biztosított jogok azokon a jogokon felül illetik meg Önt, amelyek a termékeknek az adásvételi szerződés szerinti minőségére vonatkozó kétéves, jogszabályban foglalt eladói szavatosságból, továbbá ha az Ön által vásárolt termékre alkalmazandó, a jogszabályban foglalt kötelező eladói jótállásból erednek, azonban számos körülmény hatással lehet arra, hogy ezek a jogok Önt megilletik-e. További információért kérjük, keresse fel a következő webhelyet: Jogi Tájékoztató Fogyasztóknak (www.hp.com/go/eu-legal) vagy látogassa meg az Európai Fogyasztói Központok webhelyét (http://ec.europa.eu/consumers/solving_consumer_disputes/non-judicial_redress/ecc-net/index_en.htm). A fogyasztóknak jogában áll, hogy megválasszák, hogy a jótállással kapcsolatos igényüket a HP korlátozott jótállás alapján vagy a kétéves, jogszabályban foglalt eladói szavatosság, illetve, ha alkalmazandó, a jogszabályban foglalt kötelező eladói jótállás alapján érvényesítik.

Tsjechië

Omezená záruka HP je obchodní zárukou dobrovolně poskytovanou společností HP. Návy a adresy společností skupiny HP, které odpovídají za plnění omezené záruky HP ve vaší zemi, jsou následující:

Česká republika: HP Inc Czech Republic s. r. o., Za Brumlovkou 5/1559, 140 00 Praha 4

Výhody, poskytované omezenou zárukou HP, se uplatňují jako doplněk k jakýmkoli právním nárokům na dvouletou záruku poskytnutou prodejcem v případě nesouladu zboží s kupní smlouvou. Váš nárok na uznání těchto práv však může záviset na mnohých faktorech. Omezená záruka HP žádným způsobem neomezuje ani neovlivňuje zákonná práva zákazníka. Další informace získáte kliknutím na následující odkaz: Zákonná záruka spotřebitele (www.hp.com/go/eu-legal) případně můžete navštívit webové stránky Evropského spotřebitelského centra (http://ec.europa.eu/consumers/solving_consumer_disputes/non-judicial_redress/ecc-net/index_en.htm). Spotřebitelé mají právo se rozhodnout, zda chtějí službu reklamovat v rámci omezené záruky HP nebo v rámci zákonem stanovené dvouleté záruky u prodejce.

Slowakije

Obmedzená záruka HP je obchodná záruka, ktorú spoločnosť HP poskytuje dobrovoľne. Meno a adresa subjektu HP, ktorý zabezpečuje plnenie vyplývajúce z Obmedzenej záruky HP vo vašej krajine:

Slovenská republika: HP Inc Slovakia, s.r.o., Galvaniho 7, 821 04 Bratislava

Výhody Obmedzenej záruky HP sa uplatnia vedľa prípadných zákazníkových zákonných nárokov voči predávajúcemu z väd, ktoré spočívajú v nesúlade vlastností tovaru s jeho popisom podľa predmetnej zmluvy. Možnosť uplatnenia takých prípadných nárokov však môže závisieť od rôznych faktorov. Služby Obmedzenej záruky HP žiadnym spôsobom neobmedzujú ani neovplyvňujú zákonné práva zákazníka, ktorý je spotrebiteľom. Ďalšie informácie nájdete na nasledujúcom prepojení: Zákonná záruka spotrebiteľa (www.hp.com/go/eu-legal), prípadne môžete navštíviť webovú lokalitu európskych zákazníckych stredísk (http://ec.europa.eu/consumers/solving_consumer_disputes/non-judicial_redress/ecc-net/index_en.htm). Spotrebiteľia majú právo zvoliť si, či chcú uplatniť servis v rámci Obmedzenej záruky HP alebo počas zákonnej dvojročnej záručnej lehoty u predajcu.

Polen

Ograniczona gwarancja HP to komercyjna gwarancja udzielona dobrowolnie przez HP. Nazwa i adres podmiotu HP odpowiedzialnego za realizację Ograniczonej gwarancji HP w Polsce:

Polska: HP Inc Polska sp. z o.o., Szturmowa 2a, 02-678 Warszawa, wpisana do rejestru przedsiębiorców prowadzonego przez Sąd Rejonowy dla m.st. Warszawy w Warszawie, XIII Wydział Gospodarczy Krajowego Rejestru Sądowego, pod numerem KRS 0000546115, NIP 5213690563, REGON 360916326, GIOŚ E0020757WZBW, kapitał zakładowy 480.000 PLN.

Świadczenia wynikające z Ograniczonej gwarancji HP stanowią dodatek do praw przysługujących nabywcy w związku z dwuletnią odpowiedzialnością sprzedawcy z tytułu niezgodności towaru z umową (rekojmia). Niemniej, na możliwość korzystania z tych praw mają wpływ różne czynniki. Ograniczona gwarancja HP w żaden sposób nie ogranicza praw konsumenta ani na nie nie wpływa. Więcej informacji można znaleźć pod następującym łączem: Gwarancja prawna konsumenta (www.hp.com/go/eu-legal), można także odwiedzić stronę internetową Europejskiego Centrum Konsumenckiego (http://ec.europa.eu/consumers/solving_consumer_disputes/non-judicial_redress/ecc-net/index_en.htm). Konsumentci mają prawo wyboru co do możliwości skorzystania albo z usług gwarancyjnych przysługujących w ramach Ograniczonej gwarancji HP albo z uprawnień wynikających z dwuletniej rekojmii w stosunku do sprzedawcy.

Bulgarije

Ограничената гаранция на HP представлява търговска гаранция, доброволно предоставяна от HP. Името и адресът на дружеството на HP за вашата страна, отговорно за предоставянето на гаранционната поддръжка в рамките на Ограничената гаранция на HP, са както следва:

HP Inc Bulgaria EOOD (Ейч Пи Инк България ЕООД), гр. София 1766, район р-н Младост, бул. Околовръстен Път No 258, Бизнес Център Камбаните

Предимствата на Ограничената гаранция на HP се прилагат в допълнение към всички законови права за двугодишна гаранция от продавача при несъответствие на стоката с договора за продажба. Въпреки това, различни фактори могат да окажат влияние върху условията за получаване на тези права. Законовите права на потребителите не са ограничени или засегнати по никакъв начин от Ограничената гаранция на HP. За допълнителна информация, моля вижте Правната гаранция на потребителя (www.hp.com/go/eu-legal) или посетете уебсайта на Европейския потребителски център (http://ec.europa.eu/consumers/solving_consumer_disputes/non-judicial_redress/ecc-net/index_en.htm). Потребителите имат правото да избират дали да претендират за извършване на услуга в рамките на Ограничената гаранция на HP или да потърсят такава от търговеца в рамките на двугодишната правна гаранция.

Roemenië

Garanția limitată HP este o garanție comercială furnizată în mod voluntar de către HP. Numele și adresa entității HP răspunzătoare de punerea în aplicare a Garanției limitate HP în țara dumneavoastră sunt următoarele:

România: HP Inc Romania SRL, 5 Fabrica de Glucoza Str., Building F, Ground Floor and Floor 8, 2nd District, București

Beneficiile Garanției limitate HP se aplică suplimentar față de orice drepturi privind garanția de doi ani oferită de vânzător pentru neconformitatea bunurilor cu contractul de vânzare; cu toate acestea, diverși factori pot avea impact asupra eligibilității dvs. de a beneficia de aceste drepturi. Drepturile legale ale consumatorului nu sunt limitate sau afectate în vreun fel de Garanția limitată HP. Pentru informații suplimentare consultați următorul link: garanția acordată consumatorului prin lege (www.hp.com/go/eu-legal) sau puteți accesa site-ul Centrul European al Consumatorilor (http://ec.europa.eu/consumers/solving_consumer_disputes/non-judicial_redress/ecc-net/index_en.htm). Consumatorii au dreptul să aleagă dacă să pretindă despăgubiri în cadrul Garanției limitate HP sau de la vânzător, în cadrul garanției legale de doi ani.

België en Nederland

De Beperkte Garantie van HP is een commerciële garantie vrijwillig verstrekt door HP. De naam en het adres van de HP-entiteit die verantwoordelijk is voor het uitvoeren van de Beperkte Garantie van HP in uw land is als volgt:

Nederland: HP Nederland B.V., Startbaan 16, 1187 XR Amstelveen

België: HP Belgium BVBA, Hermeslaan 1A, B-1831 Diegem

De voordelen van de Beperkte Garantie van HP vormen een aanvulling op de wettelijke garantie voor consumenten gedurende twee jaren na de levering te verlenen door de verkoper bij een gebrek aan conformiteit van de goederen met de relevante verkoopovereenkomst. Niettemin kunnen diverse factoren een impact hebben op uw eventuele aanspraak op deze wettelijke rechten. De wettelijke rechten van de consument worden op geen enkele wijze beperkt of beïnvloed door de Beperkte Garantie van HP. Raadpleeg voor meer informatie de volgende webpagina: Wettelijke garantie van de consument (www.hp.com/go/eu-legal) of u kan de website van het Europees Consumenten Centrum bezoeken (http://ec.europa.eu/consumers/solving_consumer_disputes/non-judicial_redress/ecc-net/index_en.htm). Consumenten hebben het recht om te kiezen tussen enerzijds de Beperkte Garantie van HP of anderzijds het aanspreken van de verkoper in toepassing van de wettelijke garantie.

Finland

HP:n rajoitettu takuu on HP:n vapaaehtoisesti antama kaupallinen takuu. HP:n myöntämästä takuusta maassanne vastaavan HP:n edustajan yhteystiedot ovat:

Suomi: HP Finland Oy, Piispankalliontie, FIN - 02200 Espoo

HP:n takuun edut ovat voimassa mahdollisten kuluttajansuojalakiin perustuvien oikeuksien lisäksi sen varalta, että tuote ei vastaa myyntisopimusta. Saat lisätietoja seuraavasta linkistä: Kuluttajansuoja (www.hp.com/go/eu-legal) tai voit käydä Euroopan kuluttajakeskuksen sivustolla (http://ec.europa.eu/consumers/solving_consumer_disputes/non-judicial_redress/ecc-net/index_en.htm). Kuluttajilla on oikeus vaatia virheen korjausta HP:n takuun ja kuluttajansuojan perusteella HP:lta tai myyjältä.

Slovenië

Omejena garancija HP je prostovoljna trgovska garancija, ki jo zagotavlja podjetje HP. Ime in naslov poslovne enote HP, ki je odgovorna za omejeno garancijo HP v vaši državi/regiji, sta naslednja:

Slovenija: Hewlett-Packard Europe B.V., Amsterdam, Meyrin Branch, Route du Nant-d'Avril 150, 1217 Meyrin, Switzerland

Ugodnosti omejene garancije HP veljajo poleg zakonskih pravic, ki ob sklenitvi kupoprodajne pogodbe izhajajo iz dveletne garancije prodajalca v primeru neskladnosti blaga, vendar lahko na izpolnjevanje

pogojev za uveljavitev pravic vplivajo različni dejavniki. Omejena garancija HP nikakor ne omejuje strankinih z zakonom predpisanih pravic in ne vpliva nanje. Za dodatne informacije glejte naslednjo povezavo: Strankino pravno jamstvo (www.hp.com/go/eu-legal); ali pa obiščite spletno mesto evropskih središč za potrošnike (http://ec.europa.eu/consumers/solving_consumer_disputes/non-judicial_redress/ecc-net/index_en.htm). Potrošniki imajo pravico izbrati, ali bodo uveljavljali pravice do storitev v skladu z omejeno garancijo HP ali proti prodajalcu v skladu z dvoletno zakonsko garancijo.

Kroatië

HP omejeno jamstvo komercialno je dobrovoljno jamstvo koje pruža HP. Ime i adresa HP subjekta odgovornog za HP omejeno jamstvo u vašoj državi/regiji:

Hrvatska: HP Computing and Printing d.o.o. za računalne i srodne aktivnosti, Radnička cesta 41, 10000 Zagreb

Pogodnosti HP omejenog jamstva vrijede zajedno uz sva zakonska prava na dvogodišnje jamstvo kod bilo kojeg prodavača s obzirom na nepodudaranje robe s ugovorom o kupnji. Međutim, razni faktori mogu utjecati na vašu mogućnost ostvarivanja tih prava. HP omejeno jamstvo ni na koji način ne utječe niti ne ograničava zakonska prava potrošača. Dodatne informacije potražite na ovoj adresi: Zakonsko jamstvo za potrošače (www.hp.com/go/eu-legal) ili možete posjetiti web-mjesto Evropskih potrošačkih centara (http://ec.europa.eu/consumers/solving_consumer_disputes/non-judicial_redress/ecc-net/index_en.htm). Potrošači imaju pravo odabrati žele li ostvariti svoja potraživanja u sklopu HP omejenog jamstva ili pravnog jamstva prodavača u trajanju ispod dvije godine.

Letland

HP ierobežotā garantija ir komercgarantija, kuru brīvprātīgi nodrošina HP. HP uzņēmums, kas sniedz HP ierobežotās garantijas servisa nodrošinājumu jūsu valstī:

Latvija: HP Finland Oy, PO Box 515, 02201 Espoo, Finland

HP ierobežotās garantijas priekšrocības tiek piedāvātas papildus jebkurām likumīgajām tiesībām uz pārdevēja un/vai ražotāju nodrošinātu divu gadu garantiju gadījumā, ja preces neatbilst pirkuma līgumam, tomēr šo tiesību saņemšanu var ietekmēt vairāki faktori. HP ierobežotā garantija nekādā veidā neierobežo un neietekmē patērētāju likumīgās tiesības. Lai iegūtu plašāku informāciju, izmantojiet šo saiti: Patērētāju likumīgā garantija (www.hp.com/go/eu-legal) vai arī Eiropas Patērētāju tiesību aizsardzības centra tīmekļa vietni (http://ec.europa.eu/consumers/solving_consumer_disputes/non-judicial_redress/ecc-net/index_en.htm). Patērētājiem ir tiesības izvēlēties, vai pieprasīt servisa nodrošinājumu saskaņā ar HP ierobežoto garantiju, vai arī pārdevēja sniegto divu gadu garantiju.

Litouwen

HP ribotoji garantija yra HP savanoriškai teikiama komercinė garantija. Toliau pateikiami HP bendrovių, teikiančių HP garantiją (gamintojo garantiją) jūsų šalyje, pavadinimai ir adresai:

Lietuva: HP Finland Oy, PO Box 515, 02201 Espoo, Finland

HP ribotoji garantija papildomai taikoma kartu su bet kokiomis kitomis įstatymais nustatytais teisėmis į pardavėjo suteikiamą dviejų metų laikotarpio garantiją dėl prekių atitikties pardavimo sutarčiai, tačiau tai, ar jums ši teisė bus suteikiama, gali priklausyti nuo įvairių aplinkybių. HP ribotoji garantija niekaip neapriboja ir neįtakoja įstatymais nustatytų vartotojo teisių. Daugiau informacijos rasite paspaudę šią nuorodą: Teisinė vartotojo garantija (www.hp.com/go/eu-legal) arba apsilankę Europos vartotojų centro internetinėje svetainėje (http://ec.europa.eu/consumers/solving_consumer_disputes/non-judicial_redress/ecc-net/index_en.htm). Vartotojai turi teisę prašyti atlikti techninį aptarnavimą pagal HP ribotąją garantiją arba pardavėjo teikiamą dviejų metų įstatymais nustatytą garantiją.

Estland

HP piiratud garantii on HP poolt vabatahtlikult pakutav kaubanduslik garantii. HP piiratud garantii eest vastutab HP üksus aadressil:

Eesti: HP Finland Oy, PO Box 515, 02201 Espoo, Finland

HP piiratud garantii rakendub lisaks seaduses ettenähtud müüjapoolsele kaheaastasele garantiile, juhul kui toode ei vasta müügilepingu tingimustele. Siiski võib esineda asjaolusid, mille puhul teie jaoks need õigused ei pruugi kehtida. HP piiratud garantii ei piira ega mõjuta mingil moel tarbija seadusjärgseid õigusi. Lisateavet leiate järgmiselt lingilt: tarbija õiguslik garantii (www.hp.com/go/eu-legal) või võite külastada Euroopa tarbijakeskuste veebisaiti (http://ec.europa.eu/consumers/solving_consumer_disputes/non-judicial_redress/ecc-net/index_en.htm). Tarbijal on õigus valida, kas ta soovib kasutada HP piiratud garantiid või seadusega ette nähtud müüjapoolset kaheaastast garantiid.

De Premium Protection Warranty van HP: Beperkte-garantie verklaring voor LaserJet tonercartridges

Voor dit product van HP wordt gegarandeerd dat het vrij is van materiaal- en constructiefouten.

Deze garantie is niet van toepassing op producten die (a) zijn opnieuw gevuld, gereviseerd of remanufactured of waarmee op enigerlei wijze is geknoeid, (b) problemen hebben die voortvloeien uit verkeerd gebruik, onjuiste opslag of gebruik buiten de aangegeven omgevingspecificaties voor het printerproduct of (c) slijtage vertonen door normaal gebruik.

Als u in aanmerking wilt komen voor garantieservice, moet u dit product retourneren aan het aankooppunt (voorzien van een schriftelijke beschrijving van het probleem en afdrukvoorbeelden) of contact opnemen met de HP klantenondersteuning. HP beslist vervolgens of defecte producten worden vervangen of vergoed.

VOOR ZOVER TOEGESTAAN DOOR DE PLAATSELIJKE WETGEVING, IS DE BOVENGENOEMDE GARANTIE EXCLUSIEF EN BESTAAT ER GEEN ANDERE EXPLICIETE OF IMPLICIETE GARANTIE OF VOORWAARDE, NOCH SCHRIFTELIJK NOCH MONDELING, EN HP WIJST IMPLICIETE GARANTIES OF VOORWAARDEN VAN VERKOOPBAARHEID, BEVREDIGENDE KWALITEIT EN GESCHIKTHEID VOOR EEN BEPAALD DOEL VAN DE HAND.

VOOR ZOVER TOEGESTAAN DOOR DE PLAATSELIJKE WETGEVING, KUNNEN HP OF ZIJN LEVERANCIERS IN GEEN GEVAL AANSPRAKELIJK WORDEN GESTELD VOOR DIRECTE, SPECIALE OF INCIDENTELE SCHADE OF GEVOLGSCHADE (INCLUSIEF WINSTDERVING OF VERLIES VAN GEGEVENS) OF ANDERE SCHADE, HETZIJ OP BASIS VAN CONTRACT, ONRECHTMATIGE DAAD OF ANDERSZINS.

DE GARANTIEBEPALINGEN IN DEZE VERKLARING VORMEN BEHALVE VOOR ZOVER BEPERKT TOT WAT WETTELIJK IS TOEGESTAAN GEEN UITSLUITING, BEPERKING OF AANPASSING VAN DE WETTELIJKE RECHTEN DIE VAN TOEPASSING ZIJN OP DE VERKOOP VAN DIT PRODUCT AAN U, MAAR ZIJN EEN AANVULLING DAAROP.

Beperkte-garantie verklaring voor supplies met lange levensduur (LLC's) en onderhoudskits

Voor dit product van HP wordt gegarandeerd dat het vrij is van materiaal- en constructiefouten a) totdat een indicator op het bedieningspaneel van de printer aangeeft dat de gebruiksduur bijna ten einde is of b) tot de vervaldatum van de garantieperiode. Vervangende onderhoudskits voor preventief

onderhoud of LLC-producten hebben een beperkte garantie van 90 dagen op onderdelen vanaf de laatste aankoopdatum.

Deze garantie is niet van toepassing op producten die (a) zijn opgeknapt (refurbished), remanufactured of gemanipuleerd op enigerlei wijze, (b) problemen hebben die voortvloeien uit verkeerd gebruik, onjuiste opslag of gebruik buiten de aangegeven omgevingspecificaties voor het printerproduct, of (c) slijtage vertonen door normaal gebruik.

Als u in aanmerking wilt komen voor garantieservice, moet u dit product retourneren aan de plaats van aankoop (voorzien van een schriftelijke beschrijving van het probleem) of contact opnemen met de HP klantenondersteuning. HP beslist vervolgens of defecte producten worden vervangen of vergoed.

VOOR ZOVER TOEGESTAAN DOOR DE PLAATSELIJKE WETGEVING, IS DE BOVENGENOEMDE GARANTIE EXCLUSIEF EN BESTAAT ER GEEN ANDERE EXPLICIETE OF IMPLICIETE GARANTIE OF VOORWAARDE, NOCH SCHRIFTELIJK NOCH MONDELING. HP WIJST IMPLICIETE GARANTIES OF VOORWAARDEN VAN VERKOOPBAARHEID, BEVREDIGENDE KWALITEIT EN GESCHIKTHEID VOOR EEN BEPAALD DOEL VAN DE HAND.

VOOR ZOVER TOEGESTAAN DOOR DE PLAATSELIJKE WETGEVING, KUNNEN HP OF ZIJN LEVERANCIERS IN GEEN GEVAL AANSPRAKELIJK WORDEN GESTELD VOOR DIRECTE, SPECIALE OF INCIDENTELE SCHADE OF GEVOLGSCHADE (INCLUSIEF WINSTDERIVING OF VERLIES VAN GEGEVENS) OF ANDERE SCHADE, HETZIJ OP BASIS VAN CONTRACT, ONRECHTMATIGE DAAD OF ANDERSZINS.

DE GARANTIEVOORWAARDEN IN DEZE VERKLARING VORMEN BEHALVE VOOR ZOVER BEPERKT TOT WAT WETTELIJK IS TOEGESTAAN GEEN UITSLUITING, BEPERKING OF AANPASSING VAN DE WETTELIJKE RECHTEN DIE VAN TOEPASSING ZIJN OP DE VERKOOP VAN HET PRODUCT AAN U, MAAR ZIJN EEN AANVULLING DAAROP.

Printer met dynamische beveiliging

Deze printer is bedoeld alleen te werken met cartridges die een nieuwe of hergebruikte HP-chip hebben. Met een hergebruikte HP-chip kunt u hergebruikte, gerecyclede en opnieuw gevulde cartridges gebruiken.

De printer gebruikt dynamische beveiligingsmaatregelen om cartridges te blokkeren die een chip hebben die niet van HP is. Door periodieke firmware-updates die via internet worden geleverd, wordt de effectiviteit van de dynamische beveiligingsmaatregelen behouden en worden cartridges geblokkeerd die eerder wel werkten.

Updates kunnen de functionaliteit en functies van de printer verbeteren of uitbreiden, beschermen tegen veiligheidsrisico's en andere doeleinden hebben. Deze updates kunnen ook cartridges blokkeren die een chip gebruiken die niet van HP is zodat ze niet in de printer werken, inclusief cartridges die momenteel wel werken. Tenzij u zich hebt aangemeld voor bepaalde HP-programma's zoals Instant Ink of andere services gebruikt waarvoor automatische online firmware-updates nodig zijn, kunnen de meeste HP-printers geconfigureerd worden om updates automatisch te ontvangen, of via een melding waarbij u kunt kiezen of u de printer wilt updaten of niet. Voor meer informatie over dynamische beveiliging en het configureren van online firmware-updates gaat u naar www.hp.com/learn/ds.

HP beleid voor benodigdheden die niet van HP zijn

HP raadt het gebruik af van nieuwe of remanufactured tonercartridges die niet van HP zijn.



OPMERKING: Het gebruik van een tonercartridge die niet van HP is, of een opnieuw gevulde tonercartridge in HP printerproducten heeft geen invloed op de garantie die aan de klant is gegeven of op HP ondersteuningsovereenkomsten die met de klant zijn afgesloten. Als problemen met of schade

aan het product echter te wijten zijn aan het gebruik van een tonercartridge die niet van HP is, of een opnieuw gevulde tonercartridge, brengt HP de standaard tijd en materiaalkosten in rekening voor de reparatie van het product voor de betreffende problemen of schade.

HP antivervalsingswebsite

Ga naar www.hp.com/go/anticounterfeit als u een HP cartridge installeert en een bericht op het bedieningspaneel aangeeft dat de cartridge niet van HP is. HP helpt u te bepalen of de desbetreffende cartridge een echt product van HP is en stappen te ondernemen om het probleem op te lossen.

In de volgende gevallen heeft u mogelijk te maken met een niet-echte HP cartridge:

- Op de statuspagina voor benodigdheden wordt aangegeven dat er benodigdheden zijn geïnstalleerd die niet van HP zijn.
- U ondervindt een groot aantal problemen bij het gebruik van de cartridge.
- De cartridge ziet er niet als normaal uit (de verpakking verschilt bijvoorbeeld van verpakkingen van HP).

Op de tonercartridge opgeslagen gegevens

De tonercartridges van HP die in dit product worden gebruikt, bevatten een geheugenchip die het gebruik van het product ondersteunt.

Bovendien worden door deze geheugenchip gegevens over het productgebruik verzameld, zoals: de datum waarop de tonercartridge voor het eerst is geïnstalleerd, de datum waarop de tonercartridge voor het laatst is gebruikt, het aantal pagina's dat met de tonercartridge is afgedrukt, de paginadekking, de gebruikte afdrukmodi, afdrukfouten die zijn opgetreden en het productmodel. Met deze informatie kan HP nieuwe producten ontwerpen die aansluiten op de afdrukbehoeften van de klant.

Met de gegevens die via de geheugenchip van de tonercartridge zijn verzameld, kunnen geen klanten of gebruikers van de tonercartridge of het product worden geïdentificeerd.

HP houdt een steekproef onder de geheugenchips van tonercartridges die worden teruggestuurd in het kader van het gratis retour- en recyclingprogramma van HP (HP Planet Partners: www.hp.com/hprecycle). De geheugenchips uit deze steekproef worden uitgelezen en onderzocht voor het verbeteren van toekomstige producten van HP. Partners van HP die helpen bij het recyclen van deze tonercartridges hebben mogelijk ook toegang tot deze gegevens.

Derden die in het bezit zijn van tonercartridges, hebben mogelijk toegang tot de anonieme informatie op de geheugenchip.

Licentieovereenkomst voor eindgebruikers

LEES DIT ZORGVULDIG DOOR VOORDAT U DIT SOFTWAREPRODUCT IN GEBRUIK NEEMT: Deze licentieovereenkomst voor eindgebruikers ('EULA') is een juridische overeenkomst tussen (a) u (een persoon of een enkele entiteit) en (b) HP Inc. ('HP') die uw gebruik beheerst van de toepassing voor eenmalige aanmelding (de 'Software') die op uw afdrukapparaat is geïnstalleerd of die door HP beschikbaar is gesteld voor gebruik met uw afdrukapparaat.

Bij het HP product kan een wijziging op of addendum bij deze EULA zijn meegeleverd.

RECHTEN OP DE SOFTWARE WORDEN UITSLUITEND AANGEBODEN OP VOORWAARDE DAT U AKKOORD GAAT MET ALLE BEPALINGEN EN VOORWAARDEN VAN DEZE EULA. DOOR DE SOFTWARE

TE INSTALLEREN, TE KOPIËREN, TE DOWNLOADEN OF ANDERSZINS TE GEBRUIKEN, GAAT U ERMEE AKKOORD GEBONDEN TE ZIJN DOOR DE BEPALINGEN VAN DEZE EULA. INDIEN U DEZE LICENTIEBEPALINGEN NIET ACCEPTEERT, BESTAAT UW ENIGE VERHAALSRECHT ERIN ONMIDDELIJK HET GEBRUIK VAN DE SOFTWARE TE STOPPEN EN HET PRODUCT VAN UW APPARAAT TE VERWIJDEREN.

DEZE EULA IS EEN ALGEMENE OVEREENKOMST EN GELDT NIET SPECIFIEK VOOR EEN BEPAALD LAND OF VOOR EEN BEPAALDE STAAT OF REGIO. INDIEN U DE SOFTWARE HEEFT VERKREGEN IN DE HOEDANIGHEID VAN CONSUMENT ZOALS BEDOELD IN DE RELEVANTE CONSUMENTENWETGEVING IN UW LAND, STAAT OF REGIO, DOET NIETS IN DEZE EULA AFBREUK AAN NIET-UIITSLUITBARE WETTELIJKE RECHTEN OF VERHAALSRECHTEN DIE U ONDER DERGELIJKE CONSUMENTENWETGEVING MOGELIJK GENIET, IN WEERWIL VAN EVENTUELE ANDERSLUIDENDE BEPALINGEN IN DEZE EULA, EN IS DEZE EULA ONDERGESCHIKT AAN DIE RECHTEN EN VERHAALSRECHTEN. RAADPLEEG ARTIKEL 17 VOOR MEER INFORMATIE OVER UW CONSUMENTENRECHTEN.

1. **VERLENING VAN LICENTIE.** HP verleent u de volgende rechten, mits u alle bepalingen en voorwaarden van deze EULA naleeft. In het geval dat u een entiteit of organisatie vertegenwoordigt, gelden dezelfde bepalingen en voorwaarden in dit artikel 1 ook met betrekking tot het gebruik, kopiëren en opslaan van de Software op de apparaten van uw betreffende entiteit of organisatie.
 - a. **Gebruik.** Het is u toegestaan om één exemplaar van de Software op uw apparaat te gebruiken ten behoeve van toegang tot en gebruik van de Software. Het is u niet toegestaan om onderdelen van de Software af te scheiden voor gebruik op meer dan één apparaat. U heeft niet het recht de Software te distribueren, noch heeft u het recht de Software aan te passen of enige licentie- of beheerfunctie van de Software uit te schakelen. Het is u toegestaan om de Software te laden in het tijdelijke geheugen (RAM) van uw apparaat ten behoeve van gebruik van de Software.
 - b. **Opslag.** Het is u toegestaan om de Software te kopiëren in het lokale geheugen of opslagapparaat van uw apparaat.
 - c. **Kopiëren.** Het is u toegestaan om archief- of back-upkopieën te maken van de Software, op voorwaarde dat elke kopie alle oorspronkelijke eigendomsrechtelijke kennisgevingen van de Software bevat en dat de kopie uitsluitend wordt gebruikt voor back-updoeleinden.
 - d. **Voorbehoud van rechten.** HP en diens leveranciers behouden zich alle rechten voor die niet uitdrukkelijk aan u worden verleend in deze EULA.
 - e. **Freeware.** Niettegenstaande de bepalingen en voorwaarden van deze EULA, wordt alles van de Software of enig deel daarvan dat geen software in eigendom van HP betreft of software betreft die onder een openbare licentie door derden is verstrekt ('Freeware'), aan u in licentie gegeven als zijnde onderworpen aan de bepalingen en voorwaarden van de softwarelicentieovereenkomst of andere documentatie bij dergelijke Freeware op het moment van downloaden, installatie of gebruik van de Freeware. Op uw gebruik van de Freeware zijn de bepalingen en voorwaarden van een dergelijke licentie volledig van toepassing.
2. **UPGRADES.** Indien u als upgrade aangemerkte Software wilt gebruiken, dient u eerst een licentie te verkrijgen voor de oorspronkelijke Software waarvan HP heeft aangegeven dat deze in aanmerking komt voor de upgrade. Nadat u de upgrade heeft uitgevoerd, is het u niet langer toegestaan om het oorspronkelijke Softwareproduct op grond waarvan u in aanmerking kwam voor de upgrade, te gebruiken.
3. **AANVULLENDE SOFTWARE.** Deze EULA is van toepassing op updates of aanvullingen op de oorspronkelijke door HP verstrekte Software, tenzij HP bij de update of aanvulling andere bepalingen verstrekt. In geval van strijdigheid tussen deze EULA en dergelijke andere bepalingen, prevaleren de andere bepalingen.

4. OVERDRACHT.

- a. Derde. De eerste gebruiker van de Software mag de Software één keer overdragen aan een andere eindgebruiker. Elke overdracht moet alle onderdelen, media, gedrukte materialen, deze EULA en, indien van toepassing, het Certificaat van Echtheid omvatten. De overdracht mag niet indirect zijn, zoals een consignatie. Voorafgaand aan de overdracht moet de eindgebruiker die het overgedragen product ontvangt, akkoord gaan met alle bepalingen in deze EULA. Bij overdracht van de Software wordt uw licentie automatisch beëindigd.
- b. Beperkingen. Het is u niet toegestaan om de Software te huren, te leasen of te lenen, of de Software te gebruiken voor commerciële timesharing of commercieel kantoorgebruik. Het is u niet toegestaan om de licentie of de Software in sublicentie te geven, over te doen of over te dragen, behalve voor zover uitdrukkelijk in deze EULA bepaald.

5. EIGENDOMSRECHTEN. Alle intellectuele-eigendomsrechten op de Software en de gebruikersdocumentatie zijn eigendom van HP of diens leveranciers en worden rechtens beschermd, met inbegrip van, doch niet beperkt tot, Amerikaanse wetgeving op het gebied van auteursrecht, bescherming van handelsgeheimen en merkenrecht, evenals ander toepasselijk recht en internationale verdragsbepalingen. Het is u niet toegestaan om productidentificaties, kennisgevingen van auteursrecht of eigendomsrechtelijke beperkingen uit de Software te verwijderen.

6. BEPERKING OP REVERSE ENGINEERING. Het is u niet toegestaan om de Software te reverse-engineeren, te decompileren of te disassembleren, behalve en uitsluitend voor zover het recht daartoe wordt verleend op grond van toepasselijk recht, niettegenstaande deze beperking, of voor zover zulks uitdrukkelijk in deze EULA is bepaald.

7. TERMIJN. Deze EULA is van kracht, tenzij beëindigd of geweigerd. Deze EULA eindigt ook op grond van bepalingen elders in deze EULA of indien u een bepaling of voorwaarde van deze EULA niet naleeft.

8. ACCOUNT INSTELLEN.

- a. U dient zich te registreren en een account te maken op HP ID om de Software te kunnen gebruiken. Het is uw verantwoordelijkheid om alle apparatuur, services en software te verkrijgen en te onderhouden die nodig zijn voor toegang tot en gebruik van het HP ID account, alle toepassingen die via deze Software zijn gekoppeld, en uw appara(a)t(en), en om eventuele toepasselijke kosten te betalen.
- b. U BENT ZELF VOLLEDIG VERANTWOORDELIJK VOOR HET IN STAND HOUDEN VAN DE VERTROUWELIJKHEID VAN ENIGE GEBRUIKERSNAMEN EN WACHTWOORDEN DIE ZIJN VERZAMELD DOOR DE SOFTWARE. U dient HP onmiddellijk op de hoogte te stellen van ongevoegd gebruik van uw HP ID account of enige andere inbreuk op de beveiliging met betrekking tot deze Software of het (de) appara(a)t(en) waarop deze is geïnstalleerd.

9. KENNISGEVING VAN GEGEVENSVERZAMELING. HP kan gebruikersnamen, wachtwoorden, IP-adressen van apparaten en/of andere verificatiegegevens verzamelen die door u worden gebruikt om toegang te krijgen tot HP ID en de diverse toepassingen die via deze Software zijn verbonden. HP kan deze gegevens gebruiken om de prestaties van de Software te optimaliseren op basis van gebruikersvoorkeuren, om ondersteuning en onderhoud te verstrekken en om de beveiliging en integriteit van de software te garanderen. U kunt meer lezen over de gegevensverzameling in de secties 'Welke gegevens wij verzamelen' en 'Hoe wij uw gegevens gebruiken' in de [HP privacyverklaring](#).

- 10. AFWIJZING VAN GARANTIES.** HP EN DIENS LEVERANCIERS VERSTREKKEN DE SOFTWARE, VOOR ZOVER TOEGESTAAN DOOR TOEPASSELIJK RECHT, 'AS IS', INCLUSIEF EVENTUELE FOUTEN, EN WIJZEN HIERBIJ ALLE ANDERE GARANTIES, VERPLICHTINGEN EN VOORWAARDEN, EXPLICIET, IMPLICIET OF WETTELIJK, AF, MET INBEGRIJ VAN, DOCH NIET BEPERKT TOT, GARANTIES: (i) VAN EIGENDOMSRECHT EN VRIJWARING VAN INBREUK OP RECHTEN VAN DERDEN; (ii) VAN VERKOOPBAARHEID; (iii) VAN GESCHIKTHEID VOOR EEN BEPAALD DOELEINDE; (iv) DAT DE SOFTWARE FUNCTIONEERT MET BENODIGDHEDEN OF ACCESSOIRES DIE NIET VAN HP ZIJN; EN (v) VAN AFWEZIGHEID VAN VIRUSSEN, ALLES MET BETREKKING TOT DE SOFTWARE. Sommige staten/rechtsgebieden staan uitsluiting van impliciete garanties of beperkingen ten aanzien van de duur van impliciete garanties niet toe, waardoor de bovengenoemde afwijzing mogelijk niet volledig op u van toepassing is.
- 11. BEPERKING VAN AANSPRAKELIJKHEID.** Behoudens de plaatselijke wetgeving, niettegenstaande eventuele schade die u kunt lijden, zal de gehele aansprakelijkheid van HP en diens leveranciers, krachtens enige bepaling van deze EULA en uw exclusieve verhaalsrecht in alle bovengenoemde gevallen, zijn beperkt tot het feitelijke bedrag dat u afzonderlijk heeft betaald voor de Software of USD 5,00, al naargelang welk bedrag het hoogst is. VOOR ZOVER TOEGESTAAN DOOR TOEPASSELIJK RECHT, ZIJN HP OF DIENS LEVERANCIERS IN GEEN GEVAL AANSPRAKELIJK VOOR WELKE SPECIALE, INCIDENTELE OF INDIRECTE SCHADE OF GEVOLGSCHADE DAN OOK (MET INBEGRIJ VAN, DOCH NIET BEPERKT TOT, SCHADE WEGENS WINSTDERVING OF VERLIES VAN VERTROUWELIJKE OF ANDERE INFORMATIE, WEGENS BEDRIJFSONDERBREKING, WEGENS PERSOONLIJK LETSEL OF WEGENS VERLIES VAN PRIVACY) VOORTVLOEIEND UIT OF OP WELKE WIJZE DAN OOK VERBAND HOUDEND MET HET GEBRUIK VAN DE SOFTWARE OF HET NIET KUNNEN GEBRUIKEN DAARVAN, OF ANDERSZINS IN VERBAND MET ENIGE BEPALING VAN DEZE EULA, ZELFS INDIEN HP OF EEN LEVERANCIER VAN TEVOREN IS GEWEZEN OP DE MOGELIJKHEID VAN DERGELIJKE SCHADE EN ZELFS INDIEN HET VERHAALSRECHT TEKORTSCHiet. Sommige staten/rechtsgebieden staan de uitsluiting of beperking van incidentele schade of gevolgschade niet toe, waardoor de bovengenoemde beperking of uitsluiting mogelijk niet op u van toepassing is.
- 12. KLANTEN DIE EEN AMERIKAANSE OVERHEIDSINSTANTIE ZIJN.** Overeenkomstig FAR 12.211 en FAR 12.212, worden commerciële computersoftware, computersoftwaredocumentatie en technische gegevens voor commerciële items onder de standaard commerciële licentie van HP aan de Amerikaanse overheid in licentie gegeven.
- 13. NALEVING VAN EXPORTWETTEN.** U dient alle wet- en regelgeving van de Verenigde Staten en andere landen op het gebied van export ('Exportwetten') na te leven om ervoor te zorgen dat de Software niet (1) in strijd met Exportwetten, direct of indirect, wordt geëxporteerd of (2) wordt gebruikt voor doeleinden die op grond van Exportwetten verboden zijn, met inbegrip van, doch niet beperkt tot, de verspreiding van kernwapens, chemische wapens of biologische wapens.
- 14. BEVOEGDHEID OM OVEREENKOMSTEN AAN TE GAAN.** U verklaart dat u de meerderjarige leeftijd heeft bereikt in de staat waar u woonachtig bent en, indien van toepassing, door uw werkgever rechtsgeldig bent gemachtigd om dit contract aan te gaan.
- 15. TOEPASSELIJK RECHT.** Op deze EULA is het recht van Californië, Verenigde Staten van toepassing.
- 16. VOLLEDIGE OVEREENKOMST.** Tenzij u voor de Software een afzonderlijke licentieovereenkomst bent aangegaan, vormt deze EULA (inclusief elk addendum bij of elke wijziging op deze EULA dat of die bij het HP product is meegeleverd) de volledige overeenkomst tussen u en HP met betrekking tot de Software en treedt deze in de plaats van alle vorige of huidige mondelinge of schriftelijke communicatie, voorstellen en verklaringen ten aanzien van de Software of enig ander onderwerp waarop deze EULA van toepassing is. Voor zover de bepalingen van beleid of programma's van HP voor ondersteuningsservices strijdig zijn met de bepalingen van deze EULA, prevaleren de bepalingen van deze EULA.

- 17. CONSUMENTENRECHTEN.** Consumenten in sommige landen, staten of regio's kunnen zich mogelijk beroepen op bepaalde wettelijke rechten en verhaalsrechten die tot de consumentenwetgeving behoren ten aanzien waarvan de aansprakelijkheid van HP niet rechtmatig kan worden uitgesloten of beperkt. Indien u de Software heeft verkregen in de hoedanigheid van consument zoals bedoeld in de relevante consumentenwetgeving in uw land, staat of regio, moeten de bepalingen van deze EULA (met inbegrip van de afwijzingen van garanties, beperkingen en uitsluitingen van aansprakelijkheid) worden gelezen als zijnde onderworpen aan toepasselijk recht en zijn ze uitsluitend toepasbaar voor zover toegestaan door dat toepasselijk recht.

Australische consumenten: Indien u de Software heeft verkregen in de hoedanigheid van consument zoals bedoeld in het Australische consumentenrecht (de 'Australian Consumer Law') onder de Australian Competition and Consumer Act 2010 (Cth), geldt het volgende, in weerwil van enige andere bepaling van deze EULA:

- a. de Software wordt geleverd met garanties die niet kunnen worden uitgesloten onder het Australische consumentenrecht, dat onder andere bepaalt dat goederen van acceptabele kwaliteit moeten zijn en dat services zorgvuldig en vakkundig moeten worden geleverd. U heeft recht op vervanging of restitutie in geval van een ernstig defect en schadevergoeding in geval van andere schade die redelijkerwijs was te voorzien. U heeft tevens recht op reparatie of vervanging van de Software wanneer deze niet van acceptabele kwaliteit is en dit gebrek aan kwaliteit niet neerkomt op een ernstig defect
- b. door niets in deze EULA kan enig recht of verhaalsrecht noch enige garantie of andere bepaling of voorwaarde, impliciet of opgelegd door het Australische consumentenrecht, dat niet rechtmatig kan worden uitgesloten of beperkt, worden uitgesloten, beperkt of aangepast; en
- c. de voordelen waarover u beschikt op grond van de uitdrukkelijke garanties in deze EULA vormen een aanvulling op andere rechten en verhaalsrechten waarover u onder het Australische consumentenrecht de beschikking heeft. Uw rechten volgens het Australische consumentenrecht prevaleren voor zover deze niet stroken met enige beperkingen in de uitdrukkelijke garantie.

De Software kan door de gebruiker gegenereerde gegevens bewaren. In een dergelijk geval krijgt u van HP een melding dat indien HP uw Software repareert, deze reparatie kan resulteren in verlies van deze gegevens. Voor zover wettelijk toegestaan, zijn de beperkingen en uitsluitingen van aansprakelijkheid van HP in deze EULA van toepassing ten aanzien van een dergelijk verlies van gegevens.

Indien u denkt dat u op grond van deze overeenkomst of een van de bovengenoemde verhaalsrechten voor garantie in aanmerking komt, kunt u contact opnemen met HP:

Tabel A-1

HP PPS Australia Pty Ltd
Building F, 1 Homebush Bay Drive
Rhodes, NSW 2138
Australia

Indien u ondersteuning wilt aanvragen of een garantieclaim wilt indienen, belt u naar 13 10 47 (binnen Australië) of +61 2 8278 1039 (indien u vanuit een ander land of andere regio belt) of gaat u naar www.hp.com.au en selecteert u het tabblad 'Support' voor de meest actuele klantenserviceopties.

Indien u een consument bent zoals bedoeld in het Australische consumentenrecht en u koopt Software of garantie en ondersteuningsservices voor de Software die afwijken van het type dat normaliter voor persoonlijk, thuis- of huishoudelijk gebruik of eigen consumptie wordt verkregen, beperkt HP zijn aansprakelijkheid voor niet-naleving van een consumentengarantie, in weerwil van enige andere bepaling van deze EULA, als volgt:

- a. verstrekking van garantie of ondersteuningsservices voor de Software: voor een of meerdere van de volgende doeleinden: opnieuw leveren van de services of betaling van de kosten voor het opnieuw leveren van de services;
- b. verstrekking van de Software: voor een of meerdere van de volgende doeleinden: vervanging van de Software of het leveren van gelijkwaardige software; reparatie van de Software; betaling van de kosten voor vervanging van de Software of voor het verkrijgen van gelijkwaardige software; of betaling van de reparatiekosten voor de Software; en
- c. anderszins, voor zover wettelijk toegestaan.

Consumenten in Nieuw-Zeeland: In Nieuw-Zeeland wordt de Software geleverd met garanties die niet kunnen worden uitgesloten onder de Consumer Guarantees Act 1993. In Nieuw-Zeeland houdt een consumententransactie in dat een persoon goederen koopt voor persoonlijk, thuis- of huishoudelijk gebruik of eigen consumptie en niet voor zakelijke doeleinden. Consumenten in Nieuw-Zeeland die goederen kopen voor persoonlijk, thuis- of huishoudelijk gebruik of eigen consumptie en niet voor zakelijke doeleinden ('Consumenten in Nieuw-Zeeland') hebben recht op reparatie, vervanging of restitutie in geval van een defect en schadevergoeding in geval van andere schade die redelijkerwijs was te voorzien. Een Consument in Nieuw-Zeeland (zoals hiervoor gedefinieerd) kan restitutie krijgen van de kosten voor het terugsturen van het product naar de plaats van aankoop indien er sprake is van overtreding van het consumentenrecht van Nieuw-Zeeland. Bovendien zal HP de goederen voor eigen rekening ophalen indien het terugsturen ervan naar HP tot aanzienlijke kosten leidt voor de Consument in Nieuw-Zeeland. Wanneer producten of services voor zakelijke doeleinden zijn geleverd, gaat u ermee akkoord dat de Consumer Guarantees Act 1993 niet geldt en dat dit eerlijk en redelijk is gezien de aard en de waarde van de transactie.

© Copyright 2019 HP Development Company, L.P.

De informatie in dit document kan zonder voorafgaande kennisgeving worden gewijzigd. Alle overige in dit document genoemde productnamen kunnen handelsmerken zijn van de betreffende fabrikanten. Voor zover toegestaan door toepasselijk recht, staan de enige garanties op producten en services van HP vermeld in de uitdrukkelijke garantieverklaringen bij dergelijke producten en services. Niets in dit document mag worden opgevat als aanvullende garantie. Voor zover toegestaan door toepasselijk recht, stelt HP zich niet aansprakelijk voor technische of redactionele fouten of weglatingen in dit document.

Versie: April 2019

Garantieservice voor zelfreparatie door de klant

Voor producten van HP is een groot aantal onderdelen verkrijgbaar waarmee de klant zelf reparaties kan uitvoeren: Customer Self Repair (CSR). Hiermee wordt reparatietijd tot een minimum beperkt en geniet u van meer flexibiliteit voor het vervangen van defecte onderdelen. Als HP tijdens de diagnose merkt dat reparatie kan gebeuren middels een CSR-onderdeel, wordt dat onderdeel onmiddellijk als vervanging naar u opgestuurd. CSR-onderdelen vallen uiteen in twee categorieën: 1) Onderdelen waarvoor zelfreparatie door de klant verplicht is. Als u HP verzoekt deze onderdelen te vervangen, worden voorrijd- en arbeidskosten in rekening gebracht. 2) Onderdelen waarvoor zelfreparatie door de klant optioneel is. Ook deze onderdelen zijn ontwikkeld voor zelfreparatie door de klant. Als u HP echter verzoekt deze onderdelen voor u te vervangen, kan dit gebeuren zonder extra kosten, afhankelijk van het type garantieservice bij uw product.

Afhankelijk van beschikbaarheid en geografische ligging worden CSR-onderdelen de volgende werkdag bezorgd. Afhankelijk van geografische ligging kunnen onderdelen tegen extra kosten nog dezelfde dag of binnen vier uur worden bezorgd. Als u hulp nodig heeft, kunt u de technische ondersteuning van HP bellen; een monteur zal u dan telefonisch advies geven. In de documentatie die bij een CSR-vervangingsonderdeel wordt meegestuurd, geeft HP op of een defect onderdeel naar HP moet worden geretourneerd. Wanneer u wordt verzocht het defecte onderdeel aan HP te retourneren, moet u het defecte onderdeel binnen een bepaalde periode, meestal vijf (5) werkdagen, opsturen. Het defecte onderdeel moet met de bijbehorende documentatie in het geleverde verzendmateriaal worden geretourneerd. Wanneer u het defecte onderdeel niet retourneert, kan HP u het vervangende onderdeel in rekening brengen. Bij zelfreparatie door de klant betaalt HP alle verzend- en onderdeelretourkosten en bepaalt HP welke pakketdienst/koeriersdienst wordt gebruikt.

Klantenondersteuning

Telefonische ondersteuning voor uw land/regio krijgen	Telefoonnummers voor uw land/regio vindt u op de folder in de doos van het product of op www.hp.com/support/ .
Zorg ervoor dat u de productnaam, het serienummer, de aankoopdatum en een probleembeschrijving bij de hand heeft.	
24 uur per dag ondersteuning via internet krijgen en software zoals hulpprogramma's en stuurprogramma's downloaden	http://www.hp.com/support/colorlj4201-4203
Aanvullende HP service- of onderhoudsovereenkomsten bestellen	www.hp.com/go/carepack
Uw product registreren	www.register.hp.com

B Programma ter bevordering van milieuvriendelijke producten

Het milieu beschermen

Het beleid van HP is erop gericht kwaliteitsproducten te leveren op een milieuvriendelijke wijze. Dit product is ontworpen met verschillende kenmerken om de impact op onze omgeving te minimaliseren.

Ozonproductie

De luchtuitstoot van ozon voor dit product is gemeten volgens een gestandaardiseerd protocol*. Nadat de uitstootgegevens zijn toegepast op een geanticipeerd scenario met intensief gebruik in een kantoorwerkruimte**, heeft HP vastgesteld dat er tijdens het afdrukken geen merkbare hoeveelheid ozon wordt gegenereerd en dat de gehalten ruim binnen de grenzen van de huidige standaarden en richtlijnen voor binnenluchtkwaliteit liggen.

* Testmethode voor vaststelling van uitstoot van kopieerapparatuur voor toekenning van het milieulabel voor kantoorapparatuur met afdrukfuncties; DE-UZ 205 – BAM januari 2018

** Gebaseerd op ozonconcentratie wanneer 2 uur per dag in een ruimte van 30,6 kubieke meter met een ventilatieratio van 0,68 luchtverversingen per uur wordt afgedrukt met afdrukbenodigdheden van HP

Stroomverbruik

In de modus Klaar, Sluimer of Uit daalt het stroomverbruik aanzienlijk, waardoor natuurlijke hulpbronnen en geld worden bespaard zonder dat de hoge prestaties van dit product worden beïnvloed. Afdruk- en imagingapparatuur van HP die is gemarkeerd met het ENERGY STAR®-logo, voldoet aan de ENERGY STAR-specificaties van de Amerikaanse Environmental Protection Agency voor imagingapparatuur. Op imagingproducten met de ENERGY STAR-kwalificatie wordt de volgende markering weergegeven:



Meer informatie over imagingproductmodellen met de ENERGY STAR-kwalificatie wordt vermeld op:

www.hp.com/go/energystar

Tonerverbruik

Met EconoMode wordt minder toner verbruikt, wat de gebruiksduur van de printcartridge kan verlengen. HP raadt af voortdurend EconoMode te gebruiken. Als EconoMode voortdurend wordt gebruikt, is het mogelijk dat de toner langer meegaat dan de mechanische onderdelen in de printcartridge. Als de afdrukkwaliteit slechter begint te worden en niet meer acceptabel is, is het verstandig de printcartridge te vervangen.

Papierverbruik

De functie voor dubbelzijdig afdrukken (handmatig of automatisch) en de mogelijkheid tot N per vel afdrukken (meerdere pagina's afdrukken op één vel) van dit product kunnen het papierverbruik en de daarmee samenhangende belasting van natuurlijke hulpbronnen verminderen.

Plastic

Plastic onderdelen van meer dan 25 gram zijn volgens internationale normen gemarkeerd, waardoor aan het einde van de gebruiksduur van het product plastic beter te herkennen is voor recyclingdoeleinden.

HP LaserJet afdrukbenodigdheden

Originele HP benodigdheden zijn ontworpen met het milieu in gedachten. HP maakt het makkelijk om hulpbronnen en papier te besparen bij het afdrukken. En wij zorgen ervoor dat u producten na gebruik eenvoudig en kosteloos kunt recyclen.¹

Alle HP cartridges die worden geretourneerd via HP Planet Partners, worden gerecycled in een proces met meerdere fases waarbij materialen worden gescheiden en verwerkt tot grondstoffen voor de productie van nieuwe originele HP cartridges en producten voor dagelijks gebruik. Originele HP cartridges die worden geretourneerd via HP Planet Partners, eindigen nooit op een vuilnisbelt en HP vult en verkoopt originele HP cartridges nooit opnieuw.

Om deel te nemen aan het retour- en recyclingprogramma HP Planet Partners bezoekt u www.hp.com/hprecycle. Selecteer uw land/regio voor informatie over het retourneren van afdrukbenodigdheden van HP. Meer informatie en instructies in verschillende talen vindt u ook in elke nieuwe HP LaserJet printcartridgeverpakking.

¹ De beschikbaarheid van het programma varieert. Ga naar www.hp.com/hprecycle voor meer informatie.

Papier

Dit product kan kringlooppapier en lichtgewicht papier (EcoFFICIENT™) gebruiken wanneer het papier voldoet aan de richtlijnen die worden beschreven in de *HP LaserJet Printer Family Print Media Guide* (Gids voor afdrukmaterialen voor de HP LaserJet printerfamilie). Dit product is geschikt voor het gebruik van kringlooppapier en lichtgewicht papier (EcoFFICIENT™) volgens EN12281:2002.

Materiaalbependingen

Dit product van HP bevat geen toegevoegd kwik.

Accu-informatie

Dit product bevat mogelijk een:

- Polycarbonmonofluoride-lithium (BR-type) of
- Mangaandioxide-lithium (CR-type)

accu waarvoor mogelijk speciale afvalverwerking aan het einde van de levensduur is vereist.

 **OPMERKING:** OPMERKING voor alleen CR-type: Perchloraat-bevattend materiaal - vereist mogelijk speciale verwerking. Zie <http://dtsc.ca.gov/hazardouswaste/perchlorate>.

Gewicht: ~3 g

Locatie: Op moederbord

Gebruiker verwijderbaar: Nee



廢電池請回收

Voor informatie over recycling gaat u naar <http://www.hp.com/recycle> of neemt u contact op met uw plaatselijke autoriteiten of de Electronics Industries Alliance: <http://www.eiae.org>.

Verwijderen van afgedankte apparatuur door gebruikers (EU, VK en India)

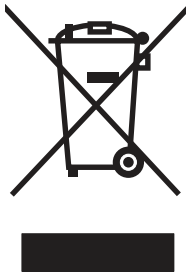

Dit symbool betekent dat u het product niet met uw andere huishoudelijke afval mag weggooien. In plaats daarvan dient u ten behoeve van de gezondheid en het milieu afgedankte apparatuur in te leveren bij een recycling/inzamelingspunt voor elektrische en elektronische apparatuur. Neem voor meer informatie contact op met uw verwerkingsdienst voor huishoudafval of ga naar: www.hp.com/recycle.

Recycling van elektronische hardware

HP verzoekt klanten om gebruikte elektronische hardware te recyclen. Ga voor meer informatie over recyclingprogramma's naar: www.hp.com/recycle.

Informatie over hardware recycling voor Brazilië



**Não descarte o
produto eletrônico
em lixo comum**

Este produto eletrônico e seus componentes não devem ser descartados no lixo comum, pois embora estejam em conformidade com padrões mundiais de restrição a substâncias nocivas, podem conter, ainda que em quantidades mínimas, substâncias impactantes ao meio ambiente. Ao final da vida útil deste produto, o usuário deverá entregá-lo à HP. A não observância dessa orientação sujeitará o infrator às sanções previstas em lei.

Após o uso, as pilhas e/ou baterias dos produtos HP deverão ser entregues ao estabelecimento comercial ou rede de assistência técnica autorizada pela HP.

Para maiores informações, inclusive sobre os pontos de recebimento, acesse:

www.hp.com.br/reciclar

WEEE (Turkije)

Türkiye Cumhuriyeti: AEEE Yönetmeliğine Uygundur

Chemische stoffen

HP doet er alles aan om klanten informatie te verschaffen over de chemische stoffen in de producten van HP, om zo te voldoen aan juridische vereisten zoals REACH (verordening (EG) nr. 1907/2006 van het Europees Parlement en de Raad). Een rapport met chemische informatie over dit product vindt u op:

www.hp.com/go/reach.

Gegevens over het vermogen van het product volgens Verordening 1275/2008 van de Commissie van de Europese Unie en de relevante wettelijke vereisten van het Verenigd Koninkrijk

Voor gegevens over het stroomverbruik van dit product, inclusief het stroomverbruik van het product in netwerkstandbymodus, als alle bekabelde netwerkpoorten zijn aangesloten en alle draadloze netwerkpoorten zijn geactiveerd, raadpleegt u sectie P14 'Additional Information' (Aanvullende informatie) van de IT ECO-verklaring van het product op www.hp.com/hpinfo/globalcitizenship/environment/productdata/itecodesktop-pc.html.

Gebruikersinformatie SEPA Ecolabel (China)

中国环境标识认证产品用户说明

噪声大于 63.0 dB(A)的办公设备不宜放置于办公室内，请在独立的隔离区域使用。

如需长时间使用本产品或打印大量文件，请确保在通风良好的房间内使用。

如您需要确认本产品处于零能耗状态，请按下电源关闭按钮，并将插头从电源插座断开。

您可以使用再生纸，以减少资源耗费。

De richtlijnen voor de implementatie van het China energielabel voor printer, fax en kopieerapparaat

依据“复印机、打印机和传真机能源效率标识实施规则”，本打印机具有中国能效标签。根据“复印机、打印机和传真机能效限定值及能效等级”（“GB21521”）决定并计算得出该标签上所示的能效等级和 TEC (典型能耗) 值。

1. 能效等级

能效等级分为三个等级，等级 1 级能效最高。根据产品类型和打印速度标准决定能效限定值。

2. 能效信息

2.1 LaserJet 打印机和高性能喷墨打印机

- 典型能耗

典型能耗是正常运行 GB21521 测试方法中指定的时间后的耗电量。此数据表示为每周千瓦时 (kWh)。

标签上所示的能效数字按涵盖根据“复印机、打印机和传真机能源效率标识实施规则”选择的登记装置中所有配置的代表性配置测定而得。因此，本特定产品型号的实际能耗可能与标签上所示的数据不同。

有关规格的详细信息，请参阅 GB21521 标准的当前版本。

Verklaring betreffende beperking op gevaarlijke substanties (India)

This product, as well as its related consumables and spares, complies with the reduction in hazardous substances provisions of the "India E-waste Rule 2016." It does not contain lead, mercury, hexavalent chromium, polybrominated biphenyls or polybrominated diphenyl ethers in concentrations exceeding 0.1 weight % and 0.01 weight % for cadmium, except where allowed pursuant to the exemptions set in Schedule 2 of the Rule.

Tabel met chemicaliën (China)

产品中有有害物质或元素的名称及含量
The Table of Hazardous Substances/Elements and their Content
根据中国《电器电子产品有害物质限制使用管理办法》
As required by China's Management Methods for Restricted Use of
Hazardous Substances in Electrical and Electronic Products



部件名称 Part Name	有害物质 Hazardous Substances					
	铅 Lead (Pb)	汞 Mercury (Hg)	镉 Cadmium (Cd)	六价铬 Hexavalent Chromium (Cr(VI))	多溴联苯 Polybrominated biphenyls (PBB)	多溴二苯醚 Polybrominated diphenyl ethers (PBDE)
打印引擎	X	O	O	O	O	O
控制面板	X	O	O	O	O	O
塑料外壳	O	O	O	O	O	O
格式化板组件	X	O	O	O	O	O
碳粉盒	X	O	O	O	O	O

CHR-LJ-PK-SF-02

表格依据SJ/T 11364 的规定编制。

This form has been prepared in compliance with the provisions of SJ/T 11364.

O: 表示该有害物质在该部件所有均质材料中的含量均在GB/T 26572 规定的限量要求以下。

O: Indicates that the content of said hazardous substance in all of the homogenous materials in the component is within the limits required by GB/T 26572.

X: 表示该有害物质至少在该部件的某一均质材料中的含量超出GB/T 26572 规定的限量要求。

X: Indicates that the content of said hazardous substance exceeds the limits required by GB/T 26572 in at least one homogenous material in the component.

此表中所有名称中含“X”的部件均符合中国 RoHS达标管理目录限用物质应用例外清单的豁免。

All parts named in this table with an "X" are in compliance with the China RoHS "List of Exceptions to RoHS Compliance Management Catalog (or China RoHS Exemptions)".

此表中所有名称中含“X”的部件均符合欧盟 RoHS 立法。

All parts named in this table with an "X" are in compliance with the European Union's RoHS Legislation.

注: 环保使用期限的参考标识取决于产品正常工作的温度和湿度等条件

Note: The referenced Environmental Protection Use Period Marking was determined according to normal operating use conditions of the product such as temperature and humidity.

Veiligheidsinformatieblad (MSDS)

Veiligheidsinformatiebladen (MSDS) voor benodigdheden die chemische stoffen bevatten (bijvoorbeeld toner), kunt u verkrijgen door naar de website van HP te gaan: www.hp.com/go/msds.

EPEAT

Veel producten van HP zijn ontwikkeld om te voldoen aan EPEAT. EPEAT is een uitgebreide milieuaardering die helpt om groenere elektronische apparatuur te identificeren. Ga voor meer

informatie over EPEAT naar www.epeat.net. Ga voor meer informatie over producten van HP die zijn geregistreerd bij EPEAT, naar www.hp.com/hpinfo/globalcitizenship/environment/pdf/epeat_printers.pdf.

Tabel met chemische stoffen (Taiwan)

台灣限用物質含有情況標示聲明書

Taiwan Declaration of the Presence Condition of the Restricted Substances Marking

若要存取產品的最新使用指南或手冊，請前往 <http://www.hp.com/support>。選擇**搜尋您的產品**，然後依照畫面上的指示繼續執行。

To access the latest user guides or manuals for your product. Go to

<http://www.support.hp.com>. Select **Find your product**, and then follow the on-screen instructions.

單元 unit	限用物質及其化學符號 Restricted substances and chemical symbols					
	鉛 (Pb)	汞 (Hg)	鎘 (Cd)	六價鉻 (Cr ⁺⁶)	多溴聯苯 (PBB)	多溴二苯醚 (PBDE)
列印引擎 Print engine	—	○	○	○	○	○
外殼和紙匣 External Casing and Trays	○	○	○	○	○	○
電源供應器 Power Supply	—	○	○	○	○	○
電線 Cables	○	○	○	○	○	○
印刷電路板 Print printed circuit board	—	○	○	○	○	○
控制面板 Control panel	—	○	○	○	○	○
碳粉匣 Cartridge	○	○	○	○	○	○
備考 1. “超出 0.1wt%”及“超出 0.01wt%”係指限用物質之百分比含量超出百分比含量基準值。 Note 1: “Exceeding 0.1 wt %” and “exceeding 0.01 wt %” indicate that the percentage content of the restricted substance exceeds the reference percentage value of presence condition. 備考 2. “○”係指該項限用物質之百分比含量未超出百分比含量基準值。 Note 2: “○” indicates that the percentage content of the restricted substance does not exceed the percentage of reference value of presence. 備考 3. “—” 係指該項限用物質為排除項目 Note 3: “—” indicates that the restricted substance corresponds to the exemption.						

TWR-LJ-SF-02

Voor meer informatie

Voor informatie over deze milieuonderwerpen:

- Milieuprofielblad voor dit product en een groot aantal gerelateerde producten van HP
- De milieudoelstellingen van HP
- Het milieuvriendelijke beheersysteem van HP
- Het retour- en recyclingprogramma van HP voor producten aan het einde van de gebruiksduur
- Veiligheidsinformatiebladen

Ga naar www.hp.com/go/environment.

Bezoek ook www.hp.com/recycle.

C Wettelijke informatie

Wettelijke verklaringen

Wettelijke modelidentificatienummers

Om het product te kunnen identificeren voor wettelijke doeleinden, is aan het product een wettelijk modelnummer toegewezen. Wettelijke modelnummers mogen niet worden verward met marketingnamen of productnummers.

Tabel C-1 Wettelijke modelnummers

Productmodelnummer	Wettelijk modelnummer
HP Color LaserJet Pro 4201dn	BOISB-2000-00
HP Color LaserJet Pro 4202dn	
HP Color LaserJet Pro 4201dw	BOISB-2000-01
HP Color LaserJet Pro 4202dw	

Regelgeving van de Europese Unie en het Verenigd Koninkrijk



Producten met de CE-markering en UKCA-markering voldoen aan een of meer van de volgende van toepassing zijnde EU-richtlijnen en/of equivalente UK Statutory Instruments, voor zover van toepassing: Laagspanningsrichtlijn 2014/35/EU, EMC-richtlijn 2014/30/EU, Ecodesignrichtlijn 2009/125/EG, RED 2014/53/EU, RoHS-richtlijn 2011/65/EU.

Naleving van deze richtlijnen wordt beoordeeld op basis van toepasselijke Europese geharmoniseerde normen. De volledige EU- en UK-verklaring van overeenstemming is te vinden op de volgende website: www.hp.com/go/certificates (Zoek met de modelnaam van het product of het wettelijk modelnummer (RMN), dat kan worden gevonden op het officiële label).

Het contactpunt voor zaken aangaande kennisgevingen is: E-mail techregshelp@hp.com

Het contactpunt binnen de EU voor zaken aangaande kennisgevingen is:

HP Nederland BV, Startbaan 16, 1187 XR Amstelveen, Nederland

Het contactpunt binnen de UK voor zaken aangaande kennisgevingen is:

HP Inc UK Ltd, Regulatory Enquiries, Earley West, 300 Thames Valley Park Drive, Reading, RG6 1PT

FCC-voorschriften

Deze apparatuur is getest en in overeenstemming bevonden met de limieten voor een digitaal apparaat van klasse B conform deel 15 van de FCC-regels. Deze limieten zijn ontwikkeld om een redelijke bescherming te bieden tegen schadelijke storingen in woonomgevingen. Deze apparatuur genereert en gebruikt radiofrequentie-energie en kan deze uitstralen. Als deze apparatuur niet volgens de instructies wordt geïnstalleerd en gebruikt, kan dit leiden tot schadelijke storing van radiocommunicatie. Er kan echter geen garantie worden gegeven dat er geen storing optreedt in bepaalde installaties. Als deze apparatuur de ontvangst van radio of televisie verstoort, wat kan worden gecontroleerd door de apparatuur in en uit te schakelen, kan de gebruiker een van de volgende maatregelen treffen om de storing te verhelpen:

- Richt de ontvangstantenne opnieuw of verplaats deze.
- Vergroot de afstand tussen de apparatuur en de ontvanger.
- Sluit de apparatuur aan op een stopcontact op een ander circuit dan dat waarop de ontvanger is aangesloten.
- Raadpleeg de dealer of een ervaren radio- of tv-expert voor hulp.

 **OPMERKING:** Wijzigingen of aanpassingen aan de printer die niet expliciet zijn goedgekeurd door HP, kunnen de bevoegdheid van de gebruiker om deze apparatuur te gebruiken nietig maken.

Het gebruik van een afgeschermd interfacekabel is vereist in het kader van de limieten voor klasse B van deel 15 van de FCC-regels.

Canada: Industry Canada ICES-003-conformiteitsverklaring

CAN ICES-003(B)/NMB-003(B)

VCCI-verklaring (Japan)

VCCI 32-1 規定適合の場合

この装置は、クラスB機器です。この装置は、住宅環境で使用することを目的としていますが、この装置がラジオやテレビジョン受信機に近接して使用されると、受信障害を引き起こすことがあります。

取扱説明書に従って正しい取り扱いをして下さい。

VCCI — B

Instructies voor netsnoer

Controleer of uw voedingsbron geschikt is voor het voltage van het product. U vindt het voltage op het productlabel. Het product maakt gebruik van 100-127 V wisselstroom of 220-240 V wisselstroom en 50/60 Hz.

Sluit het netsnoer aan op het product en steek de stekker in een geaard stopcontact.

 **VOORZICHTIG:** Gebruik alleen het bij het product geleverde netsnoer om schade aan het product te voorkomen.

Netsnoerverklaring (Japan)

製品には、同梱された電源コードをお使い下さい。
同梱された電源コードは、他の製品では使用出来ません。

Laserveiligheid

Het Center for Devices and Radiological Health (CDRH) van de Amerikaanse Food and Drug Administration heeft voorschriften ingevoerd voor laserproducten die zijn geproduceerd na 1 augustus 1976. Naleving is verplicht voor producten die worden verkocht in de Verenigde Staten. Het apparaat is gecertificeerd als een laserproduct van 'klasse 1' op basis van de Radiation Performance Standard van het Amerikaanse Department of Health and Human Services (DHHS) volgens de Radiation Control for Health and Safety Act van 1968. Aangezien straling die binnen in het apparaat wordt uitgezonden, volledig binnen de beschermende behuizingen en externe kappen blijft, kan de laserstraal tijdens geen enkele fase van normaal gebruik door de gebruiker ontsnappen.

⚠ WAARSCHUWING! Het gebruik van bedieningselementen, het aanbrengen van aanpassingen of het uitvoeren van andere procedures dan opgegeven in deze gebruikershandleiding kan leiden tot blootstelling aan gevaarlijke straling.

Voor andere wettelijke vraagstukken in de VS/Canada neemt u contact op met:

HP Inc.

1501 Page Mill Rd, Palo Alto, CA 94304, VS

E-mail contactpersoon: techregshelp@hp.com of telefonisch: +1 (650) 857-1501

Laserverklaring voor Finland

Luokan 1 laserlaite

HP Color LaserJet Pro 4201dn, 4201dw, 4202dn, 4202dw, laserkirjoitin on käyttäjän kannalta turvallinen luokan 1 laserlaite. Normaalisissa käytössä kirjoittimen suojakoteloointi estää lasersäteiden pääsyn laitteen ulkopuolelle. Laitteen turvallisuusluokka on määritetty standardin EN 60825-1 (2014) mukaisesti.

VAROITUS!

Laitteen käyttäminen muulla kuin käyttöohjeessa mainitulla tavalla saattaa altistaa käyttäjän turvallisuusluokan 1 ylittävälle näkymättömälle lasersäteilylle.

WARNING!

Om apparaten används på annat sätt än i bruksanvisning specificerats, kan användaren utsättas för osynlig laserstrålning, som överskrider gränsen för laserklass 1.

HUOLTO

HP Color LaserJet Pro 4201dn, 4201dw, 4202dn, 4202dw - kirjoittimen sisällä ei ole käyttäjän huollettavissa olevia kohteita. Laitteen saa avata ja huoltaa ainoastaan sen huoltamiseen koulutettu henkilö. Tällaiseksi huoltotoimenpiteeksi ei katsota väriainekasetin vaihtamista, paperiradan puhdistusta tai muita käyttäjän käsikirjassa lueteltuja, käyttäjän tehtäväksi tarkoitettuja ylläpitotoimia, jotka voidaan suorittaa ilman erikoistyökaluja.

VARO!

Mikäli kirjoittimen suojakotelo avataan, olet alttiina näkymättömälle lasersäteilylle laitteen ollessa toiminnassa. Älä katso säteeseen.

VARNING!

Om laserprinterns skyddshölje öppnas då apparaten är i funktion, utsätts användaren för osynlig laserstrålning. Betrakta ej strålen.

Tiedot laitteessa käytettävän laserdiodin säteilyominaisuuksista: Aallonpituus 775-795 nm Teho 5 m W Luokan 3B laser.

Verklaringen voor Scandinavië (Denemarken, Finland, Noorwegen, Zweden)

Denemarken:

Apparatets stikprop skal tilsattes en stikkontakt med jord, som giver forbindelse til stikproppens jord.

Finland:

Laite on liitettävä suojakoskettimilla varustettuun pistorasiaan.

Noorwegen:

Apparatet må tilkoples jordet stikkontakt.

Zweden:

Apparaten skall anslutas till jordat uttag.

GS-verklaring (Duitsland)

Das Gerät ist nicht für die Benutzung im unmittelbaren Gesichtsfeld am Bildschirmarbeitsplatz vorgesehen. Um störende Reflexionen am Bildschirmarbeitsplatz zu vermeiden, darf dieses Produkt nicht im unmittelbaren Gesichtsfeld platziert werden.

Das Gerät ist kein Bildschirmarbeitsplatz gemäß BildscharbV. Bei ungünstigen Lichtverhältnissen (z. B. direkte Sonneneinstrahlung) kann es zu Reflexionen auf dem Display und damit zu Einschränkungen der Lesbarkeit der dargestellten Zeichen kommen.

Die Bildarstellung dieses Gerätes ist nicht für verlängerte Bildschirmtätigkeiten geeignet.

Conformiteit voor Eurazië (Armenië, Wit-Rusland, Kazachstan, Kirgizië, Rusland)



Өндіруші және өндіру мерзімі

HP Inc. Мекенжайы: 1501 Page Mill Road, Palo Alto, California 94304, U.S.

Өнімнің жасалу мерзімін табу үшін өнімнің қызмет көрсету жапсырмасындағы 10 таңбадан тұратын сериялық нөмірін қараңыз.

4-ші, 5-ші және 6-шы сандар өнімнің жасалған жылы мен аптасын көрсетеді. 4-ші сан жылын көрсетеді, мысалы «3» саны «2013» дегенді білдіреді.

5-ші және 6-шы сандары берілген жылдың қай аптасында жасалғанын көрсетеді, мысалы, «12» саны «12-ші» апта дегенді білдіреді.

Жергілікті өкілдіктері:

Ресей: ООО "ЭйчПи Инк",

Ресей Федерациясы, 125171, Мәскеу, Ленинград шоссесі, 16А блок 3,
Телефон/факс: +7 495 797 35 00 / +7 499 92132 50

Қазақстан: "ЭйчПи Глобал Трэйдинг Би.Ви." компаниясының Қазақстандағы филиалы, Қазақстан Республикасы, 050040, Алматы к., Бостандық ауданы, Әл-Фараби даңғылы, 77/7,
Телефон/факс: +7 727 355 35 52



Производитель и дата производства

HP Inc. Адрес: 1501 Page Mill Road, Palo Alto, California 94304, U.S.

Дата производства зашифрована в 10-значном серийном номере, расположенном на наклейке со служебной информацией изделия.

4-я, 5-я и 6-я цифры обозначают год и неделю производства. 4-я цифра обозначает год, например, «3» обозначает, что изделие произведено в «2013» году.

5-я и 6-я цифры обозначают номер недели в году производства, например, «12» обозначает «12-ю» неделю.

Местные представители:

Россия: ООО "ЭйчПи Инк",

Российская Федерация, 125171, г. Москва, Ленинградское шоссе, 16А, стр.3,
Телефон/факс: +7 495 797 35 00 / +7 499 92132 50

Казакстан: Филиал компании "ЭйчПи Глобал Трэйдинг Би.Ви.", Республика Казакстан, 050040, г. Алматы, Бостандыкский район, проспект Аль-Фараби, 77/7, Телефон/факс: + 7 727 355 35 52

Verklaring Taiwan BSMI USB-poort (walk-up)

台灣 BSMI USB 埠 (Walk-up) 聲明

產品前端, 上方或側邊之 USB 埠 (walk-up 埠), 僅支持隨身碟.

Productstabiliteit

Trek niet meer dan één papierlade tegelijk uit.

Gebruik een papierlade niet als een opstapje.

Tijdens het verplaatsen van het product moeten alle lades gesloten zijn.

Houd uw handen uit de papierlade wanneer deze wordt gesloten.

Als de printer een toetsenbord heeft, sluit u de toetsenbordlade wanneer deze niet wordt gebruikt.

Verklaringen draadloos

Wettelijke kennisgeving voor Europa

Draadloze functionaliteit in Europa

Voor producten met 802.11b/g/n- of Bluetooth-radio

Dit product werkt op radiofrequentie tussen 2400 MHz en 2483,5 MHz, met een zendvermogen van 20 dBm (100 mW) of minder.

Voor producten met 802.11a/b/g/n-radio



PAS OP: IEEE802.11x draadloos LAN met frequentieband van 5,15-5,35 GHz is beperkt tot **alleen gebruik binnenshuis** in alle lidstaten van de Europese Unie, EFTA (IJsland, Noorwegen, Liechtenstein) en de meeste andere Europese landen (d.w.z. Zwitserland, Turkije, Servië). Als u deze WLAN-applicatie buitenshuis gebruikt, kan dat leiden tot storingsproblemen met bestaande radioservices.

Dit product werkt op radiofrequenties tussen 2400 MHz en 2483,5 MHz en tussen 5170 MHz en 5710 MHz met een zendvermogen van 20 dBm (100 mW) of minder.

Wit-Rusland

В соответствии с Постановлением Совета Министров Республики Беларусь от 24 мая 2017 года № 383 (об описании и порядке применения знака соответствия к техническому регламенту Республики Беларусь) продукция, требующая подтверждения соответствия техническому регламенту Республики Беларусь, размещенная на рынке Республики Беларусь, должна быть маркирована знаком соответствия ТР BY.



FCC-conformiteitsverklaring - Verenigde Staten

Exposure to radio frequency radiation

- ⚠ **VOORZICHTIG:** The radiated output power of this device is far below the FCC radio frequency exposure limits. Nevertheless, the device shall be used in such a manner that the potential for human contact during normal operation is minimized.

In order to avoid the possibility of exceeding the FCC radio frequency exposure limits, human proximity to the antenna shall not be less than 20 cm during normal operation.

This device complies with Part 15 of FCC Rules. Operation is subject to the following two conditions: (1) this device may not cause interference, and (2) this device must accept any interference, including interference that may cause undesired operation of the device.

-
- ⚠ **VOORZICHTIG:** Based on Section 15.21 of the FCC rules, changes of modifications to the operation of this product without the express approval by HP may invalidate its authorized use.
-

Verklaring voor Australië

This device incorporates a radio-transmitting (wireless) device. For protection against radio transmission exposure, it is recommended that this device be operated no less than 20 cm from the head, neck, or body.

Brazilië: (Portugees)

Este equipamento não tem direito à proteção contra interferência prejudicial e não pode causar interferência em sistemas devidamente autorizados.

Para maiores informações consulte o site da ANATEL - www.anatel.gov.br

Verklaringen voor Canada

For Indoor Use. This digital apparatus does not exceed the Class B limits for radio noise emissions from digital apparatus as set out in the radio interference regulations of the Canadian Department of Communications. The internal wireless radio complies with RSS 210 of Industry Canada.

Pour l'usage d'intérieur. Le présent appareil numérique n'émet pas de bruits radioélectriques dépassant les limites applicables aux appareils numériques de Classe B prescrites dans le règlement sur le brouillage radioélectrique édicté par le Ministère des Communications du Canada. Le composant RF interne est conforme à la norme CNR-210 d'Industrie Canada.

Gebruik van producten op de 5 GHz-frequentie volgens de bepalingen van Industry Canada

-
- ⚠ **VOORZICHTIG:** When using IEEE 802.11a wireless LAN, this product is restricted to indoor use, due to its operation in the 5.15- to 5.25-GHz frequency range. Industry Canada requires this product to be used indoors for the frequency range of 5.15 GHz to 5.25 GHz to reduce the potential for harmful interference to co-channel mobile satellite systems. High-power radar is allocated as the primary user of the 5.25- to 5.35-GHz and 5.65- to 5.85-GHz bands. These radar stations can cause interference with and/or damage to this device.

Lors de l'utilisation d'un réseau local sans fil IEEE 802.11a, ce produit est réservé à une utilisation en intérieur en raison de sa plage de fréquences, comprise entre 5,15 et 5,25 GHz. Industrie Canada recommande l'utilisation en intérieur de ce produit pour la plage de fréquences comprise entre 5,15 et 5,25 GHz afin de réduire les interférences nuisibles potentielles avec les systèmes de satellite portables utilisant le même canal. Le radar à haute puissance est défini comme étant le principal utilisateur des bandes 5,25 à 5,35 GHz et 5,65 à 5,85 GHz. Ces stations radar peuvent provoquer des interférences sur ce périphérique et/ou l'endommager.

Blootstelling aan straling van radiofrequenties (Canada)

-
- ⚠ **WAARSCHUWING!** Exposure to Radio Frequency Radiation The radiated output power of this device is below the Industry Canada radio frequency exposure limits. Nevertheless, the device should be used in such a manner that the potential for human contact is minimized during normal operation.
-

To avoid the possibility of exceeding the Industry Canada radio frequency exposure limits, human proximity to the antennas should not be less than 20 cm.

AVERTISSEMENT! Exposition aux émissions de fréquences radio. La puissance de sortie émise par ce périphérique est inférieure aux limites fixées par Industrie Canada en matière d'exposition aux fréquences radio. Néanmoins, les précautions d'utilisation du périphérique doivent être respectées afin de limiter tout risque de contact avec une personne.

Wettelijk voorschrift van de Europese Unie

De telecommunicatiefunctie van dit product kan worden gebruikt in de volgende Europese landen/-regio's:

België, Bulgarije, Cyprus, Denemarken, Duitsland, Estland, Finland, Frankrijk, Griekenland, Hongarije, Ierland, IJsland, Italië, Letland, Liechtenstein, Litouwen, Luxemburg, Malta, Nederland, Noorwegen, Oostenrijk, Polen, Portugal, Roemenië, Slovenië, Slowakije, Spanje, Tsjechië, het Verenigd Koninkrijk, Zweden en Zwitserland.

Verklaring draadloos voor China CMIIT

中国无线电发射设备通告

型号核准代码显示在产品本体的铭牌上。

Opmerking voor gebruik in Japan

この機器は技術基準適合証明又は工事設計認証を受けた無線設備を搭載しています。

Kennisgeving voor gebruik in Rusland

Существуют определенные ограничения по использованию беспроводных сетей (стандарта 802.11 b/g) с рабочей частотой 2,4 ГГц. Данное оборудование может использоваться внутри помещений с использованием диапазона частот 2400-2483,5 МГц (каналы 1-13). При использовании внутри помещений максимальная эффективная изотропно-излучаемая мощность (ЭИИМ) должна составлять не более 100мВт.

Mexicaanse verklaring

Aviso para los usuarios de México

"La operación de este equipo está sujeta a las siguientes dos condiciones: (1) es posible que este equipo o dispositivo no cause interferencia perjudicial y (2) este equipo o dispositivo debe aceptar cualquier interferencia, incluyendo la que pueda causar su operación no deseada."

Para saber el modelo de la tarjeta inalámbrica utilizada, revise la etiqueta regulatoria de la impresora.

Verklaring voor Taiwan

取得審驗證明之低功率射頻器材，非經核准，公司、商號或使用者均不得擅自變更頻率、加大功率或變更原設計之特性及功能。低功率射頻器材之使用不得影響飛航安全及干擾合法通信；經發現有干擾現象時，應立即停用，並改善至無干擾時方得繼續使用。前述合法通信，指依電信管理法規定作業之無線電通信。低功率射頻器材須忍受合法通信或工業、科學及醫療用電波輻射性電機設備之干擾。

NCC-verklaring voor Taiwan

應避免影響附近雷達系統之操作。

高增益指向性天線只得應用於固定式點對點系統。

Verklaring over draadloos voor Thailand

เครื่องวิทยุคมนาคมนี้มีระดับ การแผ่คลื่นแม่เหล็กไฟฟ้าสอดคล้องตามมาตรฐานความปลอดภัย ต่อสุขภาพของมนุษย์จากการใช้เครื่องวิทยุคมนาคมที่คณะกรรมการกิจการโทรคมนาคมแห่งชาติประกาศกำหนด

This radio communication equipment has the electromagnetic field strength in compliance with the Safety Standard for the Use of Radio Communication Equipment on Human Health announced by the National Telecommunications Commission.

Vietnam Telecom draadloosmarkering voor producten met ICTQC Type-goedkeuring



Index

A

- aan-uitknop
 - locatie 2
- aan-uitschakelaar
 - locatie 2
- accessoires
 - artikelnummers 25
 - bestellen 25
 - overzicht 24
- achterklep
 - locatie 3
 - storingen verhelpen 83
- afdrukken
 - opgeslagen taken 45
 - overzicht 40
 - vanaf USB-flashstations 52
- afdrukken aan beide zijden
 - handmatig, Windows 40
 - Mac 43
 - Windows 40
- Afdrukken via Wi-Fi Direct 50
- afdruk materiaal
 - lade 1 vullen 12
- afdruktaken opslaan 45, 46
- afmetingen van de printer 9
- afvalverwijdering 126, 128
- afvalverwijdering, einde van de gebruiksduur 126, 127
- AirPrint 50, 52
- alternatieve briefhoofdmodus 12
- Android-apparaten
 - afdrukken vanaf 50, 52
- antivervalsing,
 - benodigdheden 107, 119
- artikelnummers
 - accessoires 25
 - supplies 25
 - tonercartridges 25
 - vervangingsonderdelen 26

B

- bak, uitvoer
 - locatie 2
- batterijen, meegeleverde 126, 127
- bedieningspaneel
 - help 67
 - locatie 2

- locatiefuncties 4
 - toepassingen openen 4
- beeldkwaliteit
 - status van de tonercartridge controleren 87, 88
- Beginpagina van HP-printer
 - gebruiken 56
- benodigdheden
 - namaak 107, 119
 - niet van HP 107, 118
 - recycling 126, 127
 - tonercartridges vervangen 33
- bestellen
 - benodigdheden en accessoires 25
- besturingssystemen,
 - ondersteund 7
- beveiligingsfuncties 61
- browservereisten
 - Geïntegreerde webserver van HP 56

C

- cartridge
 - vervangen 33
- cartridge protection 27, 30
- cartridgebeleid 27
- cartridges
 - bestelnummers 33
 - garantie 107, 117
 - niet van HP 107, 118
 - recycling 126, 127
- ce-markering 134
- Conformiteit voor Eurazië 134, 138
- controlelijst
 - draadloze verbinding 103

D

- de printer beheren
 - overzicht 55
- direct afdrukken via USB 52
- draadloos netwerk
 - problemen oplossen 103
- draadloos netwerk, storing 103, 106

- draaiknop, bedieningspaneel
 - locatie 4
- driverinstellingen voor Mac
 - Taakopslag 45
- drivers, ondersteund 7
- dubbelzijdig
 - handmatig (Mac) 43
 - handmatig (Windows) 40
- dubbelzijdig afdrukken
 - instellingen (Windows) 40
 - Mac 43
 - Windows 40
- dubbelzijdig afdrukken (duplex)
 - instellingen (Windows) 40
 - Windows 40
- duplexeenheid
 - storingen 74

E

- EconoMode, instelling 62, 87
- einde van de gebruiksduur,
 - afvalverwijdering 126, 127
- elektronische hardware,
 - recycling 126, 128
- EMC-verklaring voor Korea 134
- EMI-verklaring voor Taiwan 134
- energiebesparende instellingen 62
- enveloppen
 - afdrukstand 22
 - vullen 22

F

- FCC-voorschriften 134
- firmware
 - bijwerken 64
- fraudewebsite 107, 119
- fuser
 - storingen 85

G

- garantie
 - klant, zelfreparatie 107, 124
 - licentie 107, 119
 - product 107
 - tonercartridges 107, 117

- geheugen
 - standaard 6
- geheugenchip (toner)
 - localiseren 33
- geheugenchip, tonercartridge
 - beschrijving 107, 119
- geïntegreerde webserver (Embedded Web Server, EWS)
 - functies 56
 - wachtwoorden instellen 61
- Geïntegreerde webserver van HP
 - instellingen 57
 - menu's 57
- Geïntegreerde webserver van HP (Embedded Web Server, EWS)
 - functies 56
- geluidsspecificaties 10
- gewicht van de printer 9

H

- handmatig dubbelzijdig
 - Mac 43
 - Windows 40
- hardware recycling, Brazilië 126, 129
- help, bedieningspaneel 67
- HP EWS gebruiken 56
- HP fraudewebsite 107, 119
- HP klantenservice 107, 125
- HP Smart
 - afdrukken in cloud 40
 - inschakelen 55
 - Toepassingen 55
- HP Web Jetadmin 64
- HP-klantenservice 67

I

- interfaceaansluitingen
 - locatie 3
- IP-netwerkinstellingen
 - configureren 58

J

- Jetadmin, HP Web 64

K

- kalibreren
 - kleuren 91
- klantenondersteuning
 - online 107, 125
- klantondersteuning
 - online 67

- kleuren
 - kalibreren 91
- kleurenthema
 - wijzigen, Windows 91
- kleuropties
 - wijzigen, Windows 91
- kwikvrij product 126, 127

L

- Lade 1
 - afdrukstand 12, 14
 - enveloppen laden 22
 - storingen 74, 76
- Lade 2
 - afdrukstand 18
 - storingen 74, 80
 - vullen 15
- Lade 3
 - afdrukstand 21
 - vullen 19
- laden
 - capaciteit 6
 - locatie 2
 - standaard 6
- Laden voor 550 vel
 - storingen 74
- Laserveiligheidsverklaring voor Finland 134, 136
- laserveiligheidsverklaringen 134, 136
- licentie, software 107, 119
- local area network (LAN)
 - locatie 3

M

- materiaalbeperkingen 126, 127
- meerdere pagina's per vel
 - afdrukken (Mac) 43
 - afdrukken (Windows) 40
- menu's
 - Geïntegreerde webserver van HP 57
- milieuvriendelijkheid, programma ter bevordering 126
- mobiel afdrukken
 - Android-apparaten 50, 52
- mobiel afdrukken, ondersteunde software 9
- mogelijk risico op schokken 2

N

- namaakbenodigdheden 107, 119

- netwerken
 - HP Web Jetadmin 64
 - ondersteund 6
- netwerkinstellingen 58
- niet van HP, benodigdheden 107, 118

O

- onderdelen
 - overzicht 24
- ondersteunde besturingssystemen 7
- ondersteuning
 - online 107, 125
- online help, bedieningspaneel 67
- online ondersteuning 67, 107, 125
- opgeslagen taken
 - afdrukken 45
 - maken (Mac) 45
 - maken (Windows) 45
 - met Windows 45
 - verwijderen 45, 49
- opslag, taak
 - Mac-instellingen 45
- originele cartridges van HP 27

P

- pagina's per minuut 6
- pagina's per vel
 - selecteren (Mac) 43
 - selecteren (Windows) 40
- papier
 - Afdrukstand lade 2 18
 - Lade 1 afdrukstand 14
 - lade 1 vullen 12
 - lade 1 afdrukstand 12
 - lade 2 vullen 15
 - lade 3 vullen 19
 - lade 3 afdrukstand 21
 - selecteren 87, 90
 - storingen 74
- papier, bestellen 25
- papierladen
 - artikelnummers 25
 - overzicht 12
- papierladen voor 550 vel
 - artikelnummers 25
- papiersoort
 - selecteren (Windows) 40
- papiersoorten
 - selecteren (Mac) 43
- papierstoringen
 - achterklep 83
 - duplexeenheid 74

- fuser 85
- Lade 1 74, 76
- Lade 2 74, 80
- Laden voor 550 vel 74
- locaties 74, 75
- uitvoerbak 74, 82
- poorten
 - locatie 3
- printer
 - overzicht 1
- Printer met dynamische
 - beveiliging 24, 64, 118
- printerdrivers, ondersteund 7
- privéafdrukken 45, 46
- problemen bij oppakken van papier
 - oplossen 70, 72
- problemen met afdrukkwaliteit
 - voorbeelden en oplossingen 86
- problemen met papier oppakken
 - oplossen 70
- problemen oplossen
 - afdrukkwaliteit 87
 - bedraad netwerk 101
 - draadloos netwerk 103
 - kleurkwaliteit 91
 - netwerkproblemen 101
 - overzicht 67
 - papierinvoerproblemen 70
 - status van de tonercartridge
 - controleren 87, 88
 - storingen 74
- productnummer
 - locatie 3

R

- recycling 126, 127
 - elektronische hardware 126, 128
- reinigen
 - papierpad 87

S

- serienummer
 - locatie 3
- sluimervertraging
 - instelling 62
- software
 - softwarelicentieovereenkomst 107, 119
- specificaties
 - elektrisch en akoestisch 10
- storingen
 - achterklep 83

- duplexeenheid 74
- fuser 85
- Lade 1 74, 76
- Lade 2 74, 80
- Laden voor 550 vel 74
- locaties 74, 75
- uitvoerbak 74, 82
- stroom
 - verbruik 10
- stroomvoorzieningspecificaties 10
- supplies
 - artikelnummers 25
 - bestellen 25
 - drempelinstellingen voor bijna leeg 68
 - gebruiken wanneer cartridge bijna leeg 68
 - overzicht 24
- support
 - online 67
- systeemvereisten
 - Geïntegreerde webserver van HP 56

T

- taken, opgeslagen
 - afdrukken 45
 - Mac-instellingen 45
 - maken (Windows) 45
 - verwijderen 45, 49
- technische ondersteuning
 - online 107, 125
- Technische ondersteuning
 - online 67
- Toepassingen
 - openen, bedieningspaneel 4
- tonercartridge
 - drempelinstellingen voor bijna leeg 68
 - gebruiken wanneer cartridge bijna leeg 68
- tonercartridges
 - artikelnummers 25
 - bestelnummers 33
 - garantie 107, 117
 - geheugenchips 107, 119
 - niet van HP 107, 118
 - onderdelen 33
 - recycling 126, 127
 - Zie tonercartridges
 - vervangen 33

U

- uitschakelen na vertraging
 - instelling 62
- uitvoerbak
 - locatie 2
 - storingen verhelpen 74, 82
- USB-flashstations
 - afdrukken vanaf 52

V

- VCCI-verklaring voor Japan 134, 135
- Veiligheidsinformatieblad (MSDS) 126, 131
- veiligheidsverklaringen 134, 136
- vereisten voor webbrowser
 - Geïntegreerde webserver van HP 56
- vergrendelen, cartridges 27, 30
- vervangen
 - tonercartridges 33
- vervangingsonderdelen
 - artikelnummers 26
- verwijderen
 - opgeslagen taken 45, 49
- voedingsaansluiting
 - locatie 3
- vullen
 - papier in lade 1 12
 - papier in lade 2 15
 - papier in lade 3 19

W

- websites
 - HP Web Jetadmin, downloaden 64
- Websites
 - fraudemeldingen 107, 119
 - klantenondersteuning 107, 125
 - klantondersteuning 67
 - Veiligheidsinformatieblad (MSDS) 126, 131
- Wi-Fi Direct Print 9